

---

JEDNOSTKA



**GF PROJEKT Sp.z o.o. Sp.k.**  
41-208 Sosnowiec I ul. Wojska Polskiego 8  
Tel: +48 739 000 160 | +48 883 977 044 |  
NIP: 625 244 97 48 | [www.gfprojekt.pl](http://www.gfprojekt.pl) |

---

INWESTOR



**Polska Grupa Górnicza S.A**  
**40-039 Katowice I ul. Powstańców 30**

---

ADRES INWESTYCJI

KWK ROW Ruch Marcel ul. Wojciecha Korfantego 52 ,  
44-310 Radlin , Działka nr 4745 / 372 obręb 0001 J.ew

---

NAZWA ZAMIERZENIA BUDOWLANEGO

**PRZEBUDOWA BUDYNKU ZARZĄDU NR 2 ORAZ BUDYNKU  
ŁAŻNI NR 1 W CELU DOSTOSOWANIA OBIEKTÓW DO  
WYMOGÓW PRZECIWPOŻAROWYCH ZGODNIE Z  
POSTANOWIENIEM STRAŻY POŻARNEJ  
NR\_WZ.5595.4.109.2018.JG / WZ\_5595.4.114.2018.PW ,  
ZLOKALIZOWANYCH NA TERENIE PGG S.A ODDZIAŁ KWK  
ROW RUCH MARCEL**

---

KATEGORIA OBIEKTU

**VIII**

---

ETAP

**PROJEKT BUDOWLANY - ŁAŻNIA NR 1**

---

BRANŻA

**ARCHITEKTURA**

---

TOM

**I\_A**

---

EGZEMPLARZ

NR 2/ 2

---

DATA OPRACOWANIA

09.04.2021

---

NR PROJEKTU

GF-5000-PB-A

---

**KARTA PROJEKTANTÓW:** NAZWA ZAMIERZENIA BUDOWLANEGO: PRZEBUDOWA BUDYNKU ZARZĄDU NR 2 ORAZ BUDYNKU ŁAŹNI NR 1 W CELU DOSTOSOWANIA OBIEKTÓW DO WYMOGÓW PRZECIWPOŻAROWYCH ZGODNIE Z POSTANOWIENIEM STRAŻY POŻARNEJ NR\_WZ.5595.4.109.2018.JG / WZ\_5595.4.114.2018.PW , ZLOKALIZOWANYCH NA TERENIE PGG S.A ODDZIAŁ KWK ROW RUCH MARCEL

Funkcja	Imię, Nazwisko nr uprawnień	Podpis
<b>Projektant Architektura</b>	<b>mgr inż. arch. Mateusz Górnik</b> upr. Bud. Nr 10/09/DOI A do projektowania i kierowania robotami budowlanymi bez ograniczeń w spec. Architektonicznej wpisany na listę Dolnośląskiej Okręgowej Izby Architektów	
<b>Sprawdzający Architektura</b>	<b>mgr inż. arch. Waldemar Stolorz</b> upr. bud. nr 11/OPOKK/2010 do projektowania i kierowania robotami budowlanymi bez ograniczeń w spec. architektonicznej wpisany na listę Opolskiej Okręgowej Izby Architektów	
<b>Projektant Konstrukcja</b>	<b>mgr inż. Grzegorz Zajac</b> upr. Bud.PDK/0129/PWOK/04 do projektowania i kierowania robotami budowlanymi bez ograniczeń w spec. budowlanej	
<b>Sprawdzający Konstrukcja</b>	<b>mgr inż. Janusz Getter</b> upr. bud. nr 516/70 do projektowania i kierowania robotami budowlanymi bez ograniczeń w spec. Konstrukcyjno-budowlanej	
<b>Projektant Instalacje elektryczne</b>	<b>mgr.inż Paweł Wcisło</b> upr.nr.ewid. SLK/IE/2948/05 do projektowania w spec. instalacyjnej w zakresie sieci, instalacji i urządzeń elektroenergetycznych, bez ograniczeń;wpisany na listę Śląskiej Okręgowej Izby Inżynierów Budownictwa	
<b>Sprawdzający Instalacje elektryczne</b>	<b>mgr inż. Tomasz Knapik</b> upr.nr.ewid. MAP/IE/0364/13 do prowadzenia i kierowania robotami budowlanymi bez ograniczeń w specjalności instalacyjnej w zakresie sieci, instalacji i urządzeń elektrycznych i elektroenergetycznych	
<b>Projektant Instalacje oddymiania</b>	<b>mgr.inż Józef Frączek</b> upr.nr.ewid. SLK/IE/5912/09 do projektowania w spec. instalacyjnej w zakresie sieci, instalacji i urządzeń elektroenergetycznych, bez ograniczeń; wpisany na listę Śląskiej Okręgowej Izby Inżynierów Budownictwa	
<b>Sprawdzający Instalacje oddymiania</b>	<b>mgr.inż Paweł Wcisło</b> upr.nr.ewid. SLK/IE/2948/05 do projektowania w spec. instalacyjnej w zakresie sieci, instalacji i urządzeń elektroenergetycznych, bez ograniczeń;wpisany na listę Śląskiej Okręgowej Izby Inżynierów Budownictwa	

My, wyżej podpisani, oświadczamy, że projekt niniejszy został sporządzony zgodnie z obowiązującymi przepisami oraz zasadami wiedzy technicznej. Zgodnie z ustawą z dnia 7 lipca 1994 r. – Prawo budowlane (Dz. U. z 2016 r. poz. 290) Wraz z późniejszymi zmianami

# **SPIS ZAWARTOŚCI PROJEKTU BUDOWLANEGO**

## **PODZIAŁ PROJEKTU NA TOMY:**

**TOM I \_ ARCHITEKTURA / CZĘŚĆ BUDOWLANA**  
**TOM II \_ INSTALACJE ODDYMINIA KLATEK SCHODOWYCH**  
**TOM III \_ INSTALACJE ELEKTRYCZNE**

## **TOM IV\_ ZAŁĄCZNIKI**

**Załącznik nr1 - Oświadczenie projektanta**  
**Załącznik nr2 - Uprawnienia projektanta , Izba Zawodowa projektanta**  
**Załącznik nr3 - Postanowienie Straży Pożarnej Budynku Zarządu nr 2 , Łaźni nr 1**  
**Załącznik nr4 - Ocena stanu technicznego istniejącego stropodachu w budynku Łaźni nr 1**

## **SPIS ZAWARTOŚCI**

### **1. Informacje ogólne**

- 1.1. Lokalizacja inwestycji - ogólne informacje o zakładzie
- 1.2. Przedmiot i cel inwestycji
- 1.3. Podstawa formalna i prawna opracowania
- 1.4. Zastrzeżenia

### **2. Projekt zagospodarowania terenu**

- 2.1. Istniejące zagospodarowanie terenu
- 2.2. Wpływ planowanej inwestycji na środowisko
- 2.3. Projektowane zagospodarowanie terenu
- 2.4. Dane lokalizacji obiektu
- 2.5. Zagadnienia ochrony konserwatorskiej oraz ustaleń miejscowego planu zagospodarowania terenu
- 2.6. Wpływ eksploatacji górniczej na teren zamierzenia budowlanego
- 2.7. Zagadnienia ochrony środowiska i zdrowia użytkowników / charakterystyka ekologiczna
- 2.8. Ścieki przemysłowe
- 2.9. Ścieki bytowe
- 2.10. Wody opadowe i roztopowe
- 2.11. Komunikacja
- 2.12. Drogi i chodniki
- 2.13. Zanieczyszczenia gazowe , zapachowe, pyłowe ,płynne.
- 2.14. Emisja hałasu
- 2.15. Emisja do powietrza
- 2.16. Emisja energii

### **3. Opis techniczny projektu architektoniczno-budowlanego budynku Łaźni nr 1**

- 3.1. Podstawowe dane
- 3.2. Konstrukcja budynku
- 3.3. Przeznaczenie i program użytkowy budynku Łaźni
- 3.4. Zestawienie istniejących klatek schodowych
- 3.5. Forma architektoniczna i funkcja budynku
- 3.6. Dostępność budynku dla osób niepełnosprawnych.
- 3.7. Podstawowe dane charakterystyczne

### **4. Rozwiązania materiałowe**

- 4.1. Stolarka drzwiowa i okienna
- 4.2. Zabezpieczenie ścian zewnętrznych
- 4.3. Zabezpieczenie ścian wewnętrznych
- 4.4. Podłoga i posadzki
- 4.5. Sufity podwieszane
- 4.6. Dach

### **5. Warunki ochrony przeciwpożarowej**

- 5.1. Podstawowe dane - powierzchnia, wysokość i liczba kondygnacji.
- 5.2. Charakterystyka zagrożenia pożarowego, w tym parametry pożarowe materiałów niebezpiecznych pożarowo, zagrożenia wynikające z procesów technologicznych oraz w zależności od potrzeb charakterystykę pożarów przyjętych do celów projektowych.
- 5.3. Informacja o kategorii zagrożenia ludzi oraz przewidywanej liczbie osób na każdej kondygnacji i w pomieszczeniach.
- 5.4. Przewidywana gęstość obciążenia ogniowego.
- 5.5. Ocena zagrożenia wybuchem.
- 5.6. Klasa odporności pożarowej budynku oraz klasę odporności ogniowej i stopień rozprzestrzeniania ognia elementów budowlanych.
- 5.7. Podział obiektu na strefy pożarowe i strefy dymowe.
- 5.8. Przyjęte rozwiązania zamiennie dla zapewnienia drogi pożarowej
- 5.9. Informacja o usytuowaniu z uwagi na bezpieczeństwo pożarowe, w tym o odległości od obiektów sąsiadujących.

- 5.10. Informacja o warunkach i strategii ewakuacji ludzi lub ich uratowania w inny sposób.
- 5.11. Wymagania przeciwpożarowe dla elementów wykończenia wnętrz i wyposażenia stałego.
- 5.12. Sposób zabezpieczenia przeciwpożarowego instalacji użytkowych.
- 5.13. Dobór urządzeń przeciwpożarowych w obiekcie .
- 5.14. Wyposażenie w gaśnice i inny sprzęt gaśniczy lub ratowniczy
- 5.15. Zaopatrzenie wodne do zewnętrznego gaszenia pożaru.
- 5.16. Drogi pożarowe.
- 5.17. Analiza i ocena wpływu rozwiązań zamiennych na poziom bezpieczeństwa pożarowego.

**6. Obszar oddziaływania obiektu.**

**7. Plan BIOZ**

**SPIS RYSUNKÓW BUDYNKU ŁAŻNI NR 1:**

GF-5000-PB-A-001-D-001	LOKALIZACJA BUDYNKU ŁAŻNI NR 1 DO PRZEBUDOWY
GF-5000-PB-A-001-D-002	RZUT PRZYZIEMIA
GF-5000-PB-A-001-D-003	RZUT - PIĘTRO 1
GF-5000-PB-A-001-D-004	RZUT - PIĘTRO 2
GF-5000-PB-A-001-D-005	RZUT - PIĘTRO 3
GF-5000-PB-A-001-D-006	RZUT - PIĘTRO 4
GF-5000-PB-A-001-D-007	PRZEKRÓJ A-A
GF-5000-PB-A-001-D-008	KLATKA SCHODOWA NR 1
GF-5000-PB-A-001-D-009	KLATKA SCHODOWA NR 2
GF-5000-PB-A-001-D-010	KLATKA SCHODOWA NR 3
GF-5000-PB-A-001-D-011	ZESTAWIENIE STOLARKI DRZWIOWEJ I OKIENNEJ
GF-5000-PB-A-001-D-012	ZESTAWIENIE DETAL - KLAPA ODDYMIAJĄCA - KLATKA SCHODOWA NR 1,2,3

## **1. Informacje ogólne**

### **1.1. Lokalizacja inwestycji - ogólne informacje o zakładzie**

Obszar górniczy Oddziału KWK ROW Ruch Marcel położony jest w granicach administracyjnych następujących miast i gmin: Radlin, Rybnik, Wodzisław Śl., Rydułtowy, Marklowice, Świerklany, Mszana oraz Gorzyce. Kopalnia posiada Koncesję na eksploatację węgla kamiennego i metanu jako kopaliny towarzyszącej dla OG RADLIN I ważną do 31.01.2019 r., oraz koncesję dla OG NIEDOBCZYCE II ważną do 31.12.2019 r. Ilość zasobów operatywnych wg stanu na 31.12.2013r. do końca koncesji wynosi 30,782 mln ton, natomiast ilość zasobów w całym złożu wynosi 76,920 mln ton. W kopalni zatrudnionych jest ogółem 2868 pracowników.

### **1.2. Przedmiot i cel inwestycji**

Przedmiotem opracowania jest przebudowa budynku Zarządu nr 2 oraz budynku Łaźni nr 1, w celu dostosowania obiektów do wymogów przeciwpożarowych, zgodnie z postanowieniem Państwowej Straży Pożarnej nr postanowienia\_ WZ.5595.4.109.2018.JG / WZ.5595.4.114.2018.PW. Celem opracowania jest wskazanie rozwiązań zamiennych w zakresie wymagań przepisów przeciwpożarowych ze względu na brak możliwości spełnienia wymagania dotyczącego normatywnego poprowadzenia drogi pożarowej wzdłuż dłuższego boku budynku.

### **1.3. Podstawa formalna i prawna opracowania**

Projekt budowlany został opracowany na podstawie umowy 492000967 zawartej pomiędzy: PGG S.A. a GF PROJEKT Sp. z o.o. Sp. k. z dnia 14.09.2020.

### **1.4. Dane wyjściowe:**

- Wizja lokalna
- ekspertyza - wystąpienie dotyczące rozwiązań zamiennych w zakresie zapewnienia drogi pożarowej dla budynku Łaźni 1
- ekspertyza - wystąpienie dotyczące rozwiązań zamiennych w zakresie zapewnienia drogi pożarowej dla budynku Zarządu nr 2
- postanowienie Państwowej Straży Pożarnej nr WZ.5595.4.109.2018.JG
- postanowienie Państwowej Straży Pożarnej nr WZ.5595.4.114.2018.PW

### **1.5. Zastrzeżenia**

Wskazane w dokumentacji projektowej, urządzenia lub materiały konkretnych producentów oraz nazwy firm dostawców i producentów oraz określenia pn. równoważne należy traktować, jako służące do określenia parametrów przedmiotu zamówienia przez podanie standardu, przy czym dopuszczalne jest zastosowanie innych odpowiedników pochodzących od innych wytwórców, z zastrzeżeniem jednak, że nie będą one gorsze jakościowo od wskazanych w projekcie, zagwarantują uzyskanie tych samych (lub lepszych) parametrów technicznych oraz będą posiadać niezbędne atesty i dopuszczenia do stosowania. Każdorazowa zmiana rozwiązań / wymagań technicznych na inne niż zawarte w obowiązującej Umowie musi zostać dokonana poprzez wniosek przekazany przez Wykonawcę, Zamawiającemu opisujący zmianę, wpływ na budżet oraz czas realizacji, korzyści i wady zastosowanej zmiany. Zamawiający pisemnie poinformuje o ewentualnej zgodzie na zmianę. Na podstawie art.17 ustawy o prawie autorskim i prawach pokrewnych GF Projekt przekazuje na rzecz PGG S.A prawo do korzystania z utworu i rozporządzania nim na wszystkich polach eksploatacji.

## **2. Projekt zagospodarowania terenu**

### **2.1. Istniejące zagospodarowanie terenu**

Planowane rozwiązania zamienne w zakresie zapewnienia drogi pożarowej nie wpłynę na istniejące zagospodarowanie terenu.

### **2.2. Wpływ planowanej inwestycji na środowisko**

Na terenie planowanej inwestycji oraz w rejonie oddziaływania planowanego przedsięwzięcia na środowisko nie stwierdzono stanowisk gatunków chronionych roślin w odniesieniu do Rozporządzenia Ministra Środowiska z dnia 9 października 2014 r. w sprawie ochrony gatunkowej roślin (Dz.U. 2014 poz. 1409).

W obszarze realizacji planowanego przedsięwzięcia nie zostaną zniszczone i nie będą narażone na negatywny wpływ stanowiska gatunków roślin podlegających ochronie całkowitej i częściowej, zgodnie z wyżej cytowanym Rozporządzeniem oraz Ustawą z dnia 16 kwietnia 2004 r. o ochronie przyrody (tekst jednolity Dz. U. 2013 nr 0 poz. 627). Na całym terytorium planowanego przedsięwzięcia nie występują zbiorowiska roślinne rzadkie i zanikające w skali lokalnej, ponad lokalnej i kraju, w tym zbiorowiska roślinne wymienione w **"Dyrektywie 92/43/EWG w sprawie ochrony siedlisk naturalnych oraz dzikiej fauny i flory"**, a także w załączniku 1 do Rozporządzenia Ministra Środowiska z dnia 13 kwietnia 2010 r. w sprawie siedlisk przyrodniczych oraz gatunków będących przedmiotem zainteresowania Wspólnoty, a także kryteriów wyboru obszarów kwalifikujących się do uznania lub wyznaczenia jako obszary Natura 2000 (tekst jednolity Dz. U. 2014 nr 0 poz. 1713).

### **Istniejąca infrastruktura**

Na terenie inwestycji występują niezbędne do realizacji media: woda i prąd oraz przyłącza technologiczne wynikające z technologii instalacji. Teren posiada niezbędną infrastrukturę w zakresie dróg dojazdowych oraz sieci hydrantowej.

### **2.3. Projektowane zagospodarowanie terenu**

Nie dotyczy.

### **2.4. Dane lokalizacji obiektu**

PGG S.A I 44-310 Radlin I ul. Wojciecha Korfańskiego 52

### **2.5. Zagadnienia ochrony konserwatorskiej oraz ustaleń miejscowego planu zagospodarowania terenu**

Inwestycja znajduje się na terenie, który jest objęty Miejscowym Planem Zagospodarowania Przestrzennego Nr BRM.0007.092.2013 z dnia 19.12.2013. Teren nie jest objęty ochroną konserwatora.

### **2.6. Wpływ eksploatacji górniczej na teren zamierzenia budowlanego**

Teren ten jest objęty eksploatacją górniczą.

### **2.7. Zagadnienia ochrony środowiska i zdrowia użytkowników / charakterystyka ekologiczna**

#### **Wpływ inwestycji na krajobraz**

Inwestycja nie będzie wpływać na krajobraz. Teren inwestycji jest terenem przemysłowym.

#### **Wpływ inwestycji na przyrodę**

Planowane przedsięwzięcie nie naruszy wymagań prawnych ustawy o ochronie przyrody. Realizacja nie spowoduje wprowadzenia do środowiska elementów uciążliwych dla niego takich jak ścieków czy odpadów. Nie spowoduje również oddziaływania transgranicznego.

#### **Wpływ inwestycji na powierzchnię ziemi**

Nie dotyczy

### **2.8. Ścieki przemysłowe**

Nie dotyczy.

### **2.9. Ścieki bytowe**

Nie dotyczy.

## **2.10. Wody opadowe i roztopowe**

Nie dotyczy.

## **2.11. Komunikacja**

Zgodnie z Dz.U.2016.0.124 t.j. - Rozporządzenie Ministra Transportu i Gospodarki Morskiej z dnia 2 marca 1999 r. w sprawie warunków technicznych, jakim powinny odpowiadać drogi publiczne i ich usytuowanie.

## **2.12. Drogi i chodniki**

Układ istniejących dróg dla budynku nie zmienia się. Zostaną wykorzystane istniejące drogi do komunikacji kołowej. Chodniki na terenie zakładu nie zmieniają się i zapewniają dojście do miejsc pobytu stałego lub czasowego ludzi, instalacji oraz urządzeń.

## **2.14. Emisja hałasu**

Nie dotyczy.

## **2.15. Emisja do powietrza**

Nie dotyczy.

## **2.16. Emisja energii**

Nie dotyczy.

# **3. Opis techniczny projektu architektoniczno-budowlanego budynku Łaźni nr 1**

## **3.1. Podstawowe dane**

Budynek Łaźni nr 1 jest obiektem pięciokondygnacyjnym, niepodpiwniczonym. Kondygnacje użytkowe obejmuje: parter, I piętro, II piętro, III piętro i IV piętro. Bryła budynku zrealizowana jest na rzucie w kształcie prostokąta. Od strony południowo zachodniej budynek przylega do budynku lampowni. Od południowego - wschodu w odległości około 18m zlokalizowany jest budynek biurowy Kopalni. Od północnego - wschodu w odległości 5,5m występuje obiekt elektrociepłowni. Od północnego - zachodu w odległości od 6m (dot. części technologicznej) do 9,5m znajduje się Szyb Wiktor. Obiekty te położone są na jednej działce budowlanej (na terenie jednego zakładu).

## **3.2. Konstrukcja budynku**

Budynek posiada konstrukcję szkieletową z typowych prefabrykatów żelbetonowych. Ściany wewnętrzne murowane z cegły. Ściany zewnętrzne stanowi podwójna blacha fałdowa z warstwą wełny mineralnej jako ocieplenie. Stropy żelbetonowe. Budynek posiada trzy niezależne, betonowe klatki schodowe. Budynek spełnia wymagania jak dla klasy „B” odporności pożarowej.

## **3.3. Przeznaczenie i program użytkowy budynku Łaźni**

W budynku występują pomieszczenia, w których mogą przebywać jednocześnie grupy ludzi powyżej 50 osób, będących ich stałymi użytkownikami. Są to szatnie i pomieszczenia natrysków.

## **Charakterystyczne parametry techniczne budynku Łaźni nr 1**

Powierzchnia zabudowy: 1273,6 m<sup>2</sup>

Powierzchnia użytkowa: 3444,7 m<sup>2</sup>

Kubatura: 21058,8 m<sup>3</sup>

Wysokość budynku w kalenicy: 18,36m ( budynek średniowysoki [SW])

Liczba kondygnacji: nadziemnych 5  
podziemnych 0.

Dach: dwuspadowy

Kąt nachylenia : 7%

Powierzchnia działki : 96 840 m<sup>2</sup>

## **3.4. Zestawienie istniejących klatek schodowych**

3.4.1 Klatka schodowa nr 1 ( środkowa )

- dwubiegowa ;



- wysokość stopni: maksymalnie 0,17m ;
- szerokość biegów: co najmniej 1,1m ;
- szerokość spoczników: od 1,23 m z lokalnymi zawężeniami od 0,85m *Wyżej wymienione szerokości zostały podane jako wymiary użytkowe w świetle ( tj.mierzone między stałymi elementami oraz balustradami )*;
- stanowi połączenie wszystkich kondygnacji w budynku , z wyjściem na zewnątrz na poziom terenu poprzez drzwi dwuskrzydłowe o szerokości 1,30 m (0,71+0,59) otwierające się na zewnątrz ( wyjście poprzez obiekt lampowni );
- obudowana oraz zamknięta drzwiami zwykłymi;
- nie posiada urządzeń służących do usuwania dymu lub zapobiegających zadymieniu.

#### 3.4.2 Klatka schodowa nr 2 ( lewa patrząc na rzuty budynku )

- dwubiegowa;
- wysokość stopni : maksymalnie 0,17 m ;  
szerokość biegów : co najmniej 1,1 m ;  
szerokość spoczników: co najmniej 1,08m z lokalnymi zawężeniami od 0,85m ; *Wyżej wymienione szerokości zostały podane jako wymiary użytkowe w świetle ( tj.mierzone między stałymi elementami oraz balustradami )*;
- stanowi połączenie wszystkich kondygnacji w budynku ;
- posiada wyjście na zewnątrz budynku poprzez drzwi dwuskrzydłowe o szerokości 1,30m ( 0,65+0,65 ) otwierające się na zewnątrz i do wewnątrz prowadzące do korytarza , a następnie drzwiami dwuskrzydłowymi o szerokości 1,60m ( 0,8 +0,8 ) otwierające się na zewnątrz,
- obudowana oraz zamknięta drzwiami zwykłymi;
- nie posiada urządzeń służących do usuwania dymu lub zapobiegających zadymieniu.

#### 3.4.3 Klatka schodowa nr 3 ( prawa patrząc na rzuty budynku )

- dwubiegowa ;
- wysokość stopni : maksymalnie 0,17 m ;
- szerokość biegów: co najmniej 1,26 m ;
- szerokość spoczników: co najmniej 1,25m z lokalnymi zawężeniami od 0,88m ; *Wyżej wymienione szerokości zostały podane jako wymiary użytkowe w świetle ( tj.mierzone między stałymi elementami oraz balustradami )*;
- stanowi połączenie komunikacyjne wszystkich kondygnacji w budynku ;
- posiada wyjście na zewnątrz budynku poprzez drzwi dwuskrzydłowe o szerokości 1,30m ( 0,65\_0,65) otwierające się na zewnątrz i do wewnątrz prowadzące do korytarza , a następnie drzwiami dwuskrzydłowymi o szerokości 1,60m ( 0,8+0,8 ) otwierające się na zewnątrz,
- obudowana oraz zamknięta drzwiami zwykłymi ;
- nie posiada urządzeń służących do usuwania dymu lub zapobiegających zadymieniu.

### 3.5.Forma architektoniczna i funkcja budynku

Określona zgodnie z §11 ust.2 pkt 3 Rozporządzenia Ministra Infrastruktury i Gospodarki Morskiej w sprawie szczegółowego zakresu i formy projektu budowlanego.

Opis do projektu architektoniczno - budowlanego sporządzono zgodnie z §11 ust.2 Rozporządzenia Ministra Infrastruktury i Gospodarki Morskiej w sprawie szczegółowego zakresu i formy projektu budowlanego, zawiera opis formy architektonicznej i funkcji obiektu budowlanego , sposób jego dostosowania do krajobrazu i otaczającej zabudowy oraz sposób spełnienia wymagań, których mowa w art.5 ust. 1 Ustawy Prawo Budowlane.

### 3.6. Dostępność budynku dla osób niepełnosprawnych.

Zgodnie z §11 ust.2 pkt. 5 Rozporządzenia Ministra Infrastruktury i Gospodarki Morskiej w sprawie szczegółowego zakresu i formy projektu budowlanego. W projektowanym budynku nie przewiduje się pracy osób poruszających się na wózkach inwalidzkich.

### 3.7.Podstawowe dane charakterystyczne

Powierzchnia użytkowa Łaźni nr 1	3444,7 m2
Maksymalna ilość osób:	Powyżej 50

## 4. Rozwiązania materiałowe

### 4.1. Stolarka drzwiowa i okienna

Stolarka drzwiowa

Drzwi zewnętrzne klatek schodowych dwuskrzydłowe o wymiarach 150(90+60)/200.

Drzwi klatek schodowych – dymoszczelne przeciwpożarowe, o odporności ogniowej EI30 z samozamykaczem.

Drzwi wewnętrzne w budynku o odporności ogniowej EI30.

Drzwi wentylatorowni – drzwi przeciwpożarowe o klasie odporności ogniowej EI30 z samozamykaczem.

Drzwi w przejściu komunikacyjnym z budynku łaźni do budynku lampowni – dymoszczelne, przeciwpożarowe, o odporności ogniowej EIS60 z samozamykaczem.

### 4.2. Zabezpieczenie ścian zewnętrznych

Ściana zewnętrzna na 1. piętrze przy przejściu do budynku lampowni zgodnie z częścią graficzną zabezpieczona do klasy odporności ogniowej REI60. Ściana zewnętrzna w osi A, przylegająca do budynku lampowni, zgodnie z częścią graficzną zabezpieczona do klasy odporności ogniowej REI120.

### 4.3. Zabezpieczenie ścian wewnętrznych

Ściany klatek schodowych o klasie odporności ogniowej co najmniej REI60.

Ściany wentylatorowni i pomieszczeń technicznych o klasie odporności ogniowej co najmniej EI60.

Przebudowanie lub usunięcie elementów instalacyjnych (zawory zraszacze) znajdujących się w klatkach schodowych zgodnie z częścią graficzną.

### 4.4. Podłoga i posadzki

Nie dotyczy

### 4.5. Sufity podwieszane

Nie dotyczy

### 4.6. Dach

Kłapy oddymiające

Montaż w dachu każdej z 3 klatek schodowych kłapy oddymiającej jednoskrzydłowej D+H fire o wymiarach 100x130 wraz z owiewką i dyszą kierunkową na podstawie stalowej ocynkowanej  $h=50\text{cm}$ . Powierzchnia czynna oddymiania  $A(\text{cz}) = 1,07\text{m}^2$ . Kłapy dymowe wolnostojące typu Askon Fire są kłapami jednoskrzydłowymi z napędem elektrycznym. Podstawy proste z blachy stalowej są standardowo przystosowane do izolacji grubości 60 mm z wełny mineralnej styropianu, korka lub pianki PUR, która jest umieszczana na zewnątrz podstawy podczas montażu kłapy, a następnie pokrywana papą bitumiczną, folią PCV lub blachą. Wełna mineralna zastosowana do ocieplenia podstawy powinna posiadać klasę reakcji na ogień A1 (materiał niepalny). Kształt podstaw jest dostosowany do montażu skrzydła kłapy (górną półką podstawy). Podstawy posiadające zagięcia boczne umożliwiające łatwe skręcanie ich ze sobą. Do górnej półki podstaw mocowany jest parapet wykonany z aluminium, do którego bezpośrednio przylega rama konstrukcyjna skrzydła kłapy z uszczelką systemową. Podstawy są mocowane do konstrukcji dachowych łącznikami w rozstawie nie większym niż 500 mm, za pomocą łączników. Skrzydło kłap dymowych Askon Fire składa się z ramy konstrukcyjnej oraz płyty stanowiącej wypełnienia skrzydła. Wypełnienie ramy ruchomej kłapy stanowi płyta z poliwęglanu komorowego. Płyty wypełniające są dociskane od zewnątrz ramą z kształtownika aluminiowego z uszczelką. Podkonstrukcja pod kłapy dymowe

1. Stan istniejący (konstrukcja dachu nad klatką schodową): na podłużnych belkach żelbetonowych (w rozstawie co ok. 1,30m (0,90m w świetle) oparte są żelbetonowe płyty korytkowe -

2. Projektuje się wycięcie otworu pod kłapy dymowe pomiędzy belkami żelbetonowymi (światło otworu ~0,90m). Otwór wykonany zostanie w płytach korytkowych, a kłapy dymowe osadzone zostaną płycie żelbetonowej (otwór musi być nieznacznie mniejszy od rozmiaru kłapy dymowej, tak aby możliwe było zamocowanie kłapy dymowej za pomocą systemowych kotwi do betonu). Otwór należy wykonać tak, aby nie uszkodzić istniejących belek żelbetonowych.

3. Na każdy otwór pod kłapy dymowe zaprojektowano dwie stalowe belki poprzeczne (z min. ceownika C100), mocowane do istniejących podłużnych belek żelbetonowych. Belki stalowe zamocować tak, aby podpierały poprzeczną krawędź płyty korytkowej, która powstanie w wyniku wycięcia otworu pod kłapy dymowe.

4. Belki stalowe mocować do istniejących belek żelbetonowych za pomocą min. Dwóch systemowych kotew M16 (do betonu). Kotwy mocować min. 80mm od dolnej oraz górnej krawędzi belki (tak aby nie uszkodzić dolnego i górnego zbrojenia podłużnego belki).

## 5. WARUNKI OCHRONY POŻAROWEJ BUDYNKU

Zgodnie z rozporządzeniem Ministra Spraw Wewnętrznych i Administracji z dnia 2 grudnia 2015r. w sprawie uzgadniania projektu budowlanego pod względem ochrony przeciwpożarowej (Dz. U. z 2015r. poz. 2117) ustala się warunki ochrony przeciwpożarowej.

### 5.1. Podstawowe dane - powierzchnia, wysokość i liczba kondygnacji.

**Budynek stanowiący zakres opracowania posiada następujące parametry użytkowe:**

Powierzchnia zabudowy budynku Łaźni nr 1	1 273,6m <sup>2</sup>
Powierzchnia użytkowa Łaźni nr 1	3 444,7m <sup>2</sup>
Kubatura budynku Łaźni nr 1	21 058,8m <sup>3</sup>
Wysokość budynku	18,36m
Klasyfikacja obiektu	ZL III

### 5.2. Charakterystyka zagrożenia pożarowego, w tym parametry pożarowe materiałów niebezpiecznych pożarowo, zagrożenia wynikające z procesów technologicznych oraz w zależności od potrzeb charakterystykę pożarów przyjętych do celów projektowych.

W obiekcie nie są składowane materiały klasyfikowane jako niebezpieczne pożarowo.

### 5.3. Informacja o kategorii zagrożenia ludzi oraz przewidywanej liczbie osób na każdej kondygnacji i w pomieszczeniach.

Budynek główny zalicza się do obiektów produkcyjnych ZLIII.

W budynku występują pomieszczenia, w których mogą przebywać jednocześnie grupy ludzi powyżej 50 osób, będących ich stałymi użytkownikami. Są to szatnie i pomieszczenia natrysków dla „pracowników dołowych” kopalni. Poniżej przedstawiono ilość osób przebywających na terenie obiektu podczas rozpoczęcia pracy przez daną zmianę.

Godziny rozpoczęcia zmiany	Szacunkowa liczba pracowników dołowych
5.00	80
6.00	330
8.30	30
10.30	50
12.30	90
13.30	30
15.00	40
18.30	90
20.00	50
22.00	60
0.30	220

#### **5.4.Przewidywana gęstość obciążenia ogniowego.**

Gęstość obciążenia ogniowego w pomieszczeniach technicznych, magazynowych i gospodarczych wynosi do 500MJ/m<sup>2</sup> - liczona zgodnie z PN-B-02852:2001. Ochrona przeciwpożarowa budynków. Obliczanie gęstości obciążenia ogniowego oraz wyznaczanie względnego czasu trwania pożaru.

#### **5.5.Ocena zagrożenia wybuchem.**

Nie występuje.

#### **5.6.Klasa odporności pożarowej budynku oraz klasę odporności ogniowej i stopień rozprzestrzeniania ognia elementów budowlanych.**

Istniejący budynek wykonany jest w klasie odporności pożarowej „B”.

Budynek posiada konstrukcję szkieletową z typowych prefabrykatów żelbetowych. Ściany wewnętrzne murowane z cegły. Ściany zewnętrzne stanowi podwójna blacha fałdowa z warstwą wełny mineralnej jako ocieplenie. Stropy żelbetowe. Budynek posiada trzy niezależne , betonowe klatki schodowe.

#### **5.7.Podział obiektu na strefy pożarowe i strefy dymowe.**

Budynek stanowi jedną strefę pożarową o powierzchni 3444,7m<sup>2</sup>.

#### **5.8.Przyjęte rozwiązania zamienne dla zapewnienia drogi pożarowej**

Przyjęte rozwiązania zamienne dla zapewnienia drogi pożarowej są następujące:

- zapewnieniu dla obiektu drogi pożarowej o szerokości co najmniej 5,5m, przebiegającej wzdłuż krótszego boku budynku , zapewniającej możliwość przejazdu bez konieczności cofania pojazdom jednostek ochrony przeciwpożarowej.
- zapewnieniu dla obiektu drogi pożarowej o szerokości co najmniej 5,5m - 06,0m, przebiegającej przy dłuższym boku budynku , zapewniającej możliwość przejazdu wzdłuż elewacji i powrotu poprzez cofanie na odcinku do 15m- zgodnie z częścią graficzną ekspertyzy pożarowej.
- połączeniu drogi pożarowej utwardzonym dojściem o długości nie większej niż 30m z wyjściami ewakuacyjnymi z budynku , przez które możliwy jest dostęp do całej strefy pożarowej,
- oznakowaniu przedmiotowego układu drogowego znakami informacyjnymi i zakazu oraz znakami bezpieczeństwa wg wzoru określonego w PN-N-01256/4:1997 „Znaki bezpieczeństwa. Techniczne środki przeciwpożarowe”.
- zamknięciu przejść komunikacyjnych z budynku Łaźni nr 1 do budynku lampowni ( połączonych funkcjonalnie ) dymoszczelnymi drzwiami przeciwpożarowymi o klasie odporności ogniowej EIS60 z samozamykaczem zgodnie z częścią graficzną ekspertyzy pożarowej.
- przebudowanie / usunięcie elementów instalacyjnych zabudowanych na klatkach schodowych w celu zachowania maksymalnych wymiarów schodów stałych.
- **Klatka schodowa kl.1 zostanie zabezpieczona poprzez:**
  - istniejące ściany o klasie odporności ogniowej co najmniej REI60;
  - zamknięcie jej dymoszczelnymi drzwiami przeciwpożarowymi o klasie odporności ogniowej co najmniej EIS30 z samozamykaczem
  - wyposażeniu jej w samoczynne urządzenie oddymiające - klapę dymową o powierzchni czynnej oddymiania wynoszącej co najmniej 5% jej rzutu poziomego oraz zapewnianie napływu powietrza poprzez drzwi wejściowe otwierane automatycznie.
- **Klatka schodowa kl.2 zostanie zabezpieczona poprzez:**
  - istniejące ściany o klasie odporności ogniowej co najmniej REI60;
  - zamknięcie jej dymoszczelnymi drzwiami przeciwpożarowymi o klasie odporności ogniowej co najmniej EIS30 z samozamykaczem

- wyposażeniu jej w samoczynne urządzenie oddymiające - klapę dymową o powierzchni czynnej oddymiania wynoszącej co najmniej 5% jej rzutu poziomego oraz zapewnianie napływu powietrza poprzez drzwi wejściowe otwierane automatycznie.
- **Klatka schodowa kl.3 zostanie zabezpieczona poprzez:**
  - istniejące ściany o klasie odporności ogniowej co najmniej REI60;
  - zamknięcie jej dymoszczelnymi drzwiami przeciwpożarowymi o klasie odporności ogniowej co najmniej EIS30 z samozamykaczem
  - wyposażeniu jej w samoczynne urządzenie oddymiające - klapę dymową o powierzchni czynnej oddymiania wynoszącej co najmniej 5% jej rzutu poziomego oraz zapewnianie napływu powietrza poprzez drzwi wejściowe otwierane automatycznie.
- **Pomieszczenia techniczne i pomieszczenia wentylatorowni zostaną wydzielone poprzez:**
  - ściany o klasie odporności ogniowej co najmniej EI60;
  - zamknięcie ich drzwiami przeciwpożarowymi o klasie odporności ogniowej EI30 z samozamykaczem;

### **5.9. Informacja o usytuowaniu z uwagi na bezpieczeństwo pożarowe, w tym o odległości od obiektów sąsiadujących.**

Od strony południowo-zachodniej budynek przylega do budynku lampowni. Od południowego - wschodu w odległości około 18m zlokalizowany jest budynek biurowy Oddziału KWK ROW Ruch Marcel. Od północnego - wschodu w odległości 5,5m występuje obiekt elektrociepłowni. Od północnego - zachodu w odległości od 6m (dot. części technologicznej) do 9,5m znajduje się Szyb Wiktor. Obiekty te położone są na jednej działce budowlanej (na terenie jednego zakładu).

### **5.10. Informacja o warunkach i strategii ewakuacji ludzi lub ich uratowania w inny sposób.**

Komunikacja w obszarze budynku prowadzona jest: Z obiektu zapewniono 5 wyjść na zewnątrz budynku:

- wyjście z klatki schodowej nr 1 - drzwi dwuskrzydłowe o szerokości 1,30m (0,71+0,59) otwierające się na zewnątrz (wyjście z tej klatki poprzez obiekt lampowni),
- wyjście z klatki schodowej nr 2 - drzwi dwuskrzydłowe o szerokości 1,30m (0,65+0,65) otwierające się na zewnątrz i do wewnątrz prowadzące do korytarza, a następnie drzwiami dwuskrzydłowymi o szerokości 1,60m (0,8+0,8) otwierające się na zewnątrz,
- wyjście z klatki schodowej nr 3 - drzwi dwuskrzydłowe o szerokości 1,30m (0,65+0,65) otwierające się na zewnątrz i do wewnątrz prowadzące do korytarza, a następnie drzwiami dwuskrzydłowymi o szerokości 1,6m (0,8+0,8) otwierające się na zewnątrz
- wyjście z magazynu ubrań - drzwi dwuskrzydłowe o szerokości 1,57m otwierające się na zewnątrz
- wyjście z przedsionka magazynu ubrań - drzwi jednoskrzydłowe o szerokości 0,9m otwierające się na zewnątrz

Z pomieszczenia ewakuacja odbywa się poprzez drzwi o szerokości od 0,7m. Prawie z każdego miejsca w obiekcie zapewnione są dwa kierunki ewakuacji. Długość dojścia ewakuacyjnego wynosi około 45m, mierzac od wyjścia z pomieszczenia na 4 piętrze, poprzez klatkę schodową nr 1 do wejścia do odrębnej strefy pożarowej (budynek lampowni), a do wyjścia bezpośrednio na zewnątrz z klatki schodowej nr 1 - około 55m.

Szerokość korytarzy co najmniej 1,2m. Układ budynku oparty jest głównie na przejściach ewakuacyjnych.

Szerokość przejścia ewakuacyjnego min. 0,77m w obrębie szatni i natrysków. Przejście ewakuacyjne nie prowadzi więcej niż przez trzy pomieszczenia. Długość przejść ewakuacyjnych w pomieszczeniach nie przekracza 40m.

Klatki schodowe posiadają następujące parametry:

Klatka schodowa nr 1 (środkowa)

- dwubiegowa;
- wysokość stopni: maksymalnie 0,17m;
- szerokość biegów: co najmniej 1,1m;
- szerokość spoczników: od 1,23 m z lokalnymi zawężeniami od 0,85m. Wyżej wymienione szerokości zostały podane jako wymiary użytkowe w świetle (tj. mierzone między stałymi elementami oraz balustradami);



- stanowi połączenie wszystkich kondygnacji w budynku , z wyjściem na zewnątrz na poziom terenu poprzez drzwi dwuskrzydłowe o szerokości 1,30 m ( 0,71+0,59) otwierające się na zewnątrz ( wyjście poprzez obiekt lampowni );
- obudowana oraz zamknięta drzwiami zwykłymi;
- nie posiada urządzeń służących do usuwania dymu lub zapobiegających zadymieniu.

Klatka schodowa nr 2 ( lewa patrząc na rzuty budynku )

- dwubiegowa;
- wysokość stopni : maksymalnie 0,17 m ;  
szerokość biegów : co najmniej 1,1 m ;  
szerokość spoczników: co najmniej 1,08m z lokalnymi zawężeniami od 0,85m ; *Wyżej wymienione szerokości zostały podane jako wymiary użytkowe w świetle ( tj.mierzone między stałymi elementami oraz balustradami )*;
- stanowi połączenie wszystkich kondygnacji w budynku ;
- posiada wyjście na zewnątrz budynku poprzez drzwi dwuskrzydłowe o szerokości 1,30m ( 0,65+0,65 ) otwierające się na zewnątrz i do wewnątrz prowadzące do korytarza , a następnie drzwiami dwuskrzydłowymi o szerokości 1,60m ( 0,8 +0,8 ) otwierające się na zewnątrz,
- obudowana oraz zamknięta drzwiami zwykłymi;
- nie posiada urządzeń służących do usuwania dymu lub zapobiegających zadymieniu.

Klatka schodowa nr 3 ( prawa patrząc na rzuty budynku )

- dwubiegowa ;
- wysokość stopni : maksymalnie 0,17 m ;
- szerokość biegów: co najmniej 1,26 m ;
- szerokość spoczników: co najmniej 1,25m z lokalnymi zawężeniami od 0,88m ; *Wyżej wymienione szerokości zostały podane jako wymiary użytkowe w świetle ( tj.mierzone między stałymi elementami oraz balustradami )*;
- stanowi połączenie komunikacyjne wszystkich kondygnacji w budynku ;
- posiada wyjście na zewnątrz budynku poprzez drzwi dwuskrzydłowe o szerokości 1,30m ( 0,65\_0,65) otwierające się na zewnątrz i do wewnątrz prowadzące do korytarza , a następnie drzwiami dwuskrzydłowymi o szerokości 1,60m ( 0,8+0,8 ) otwierające się na zewnątrz,
- obudowana oraz zamknięta drzwiami zwykłymi ;
- nie posiada urządzeń służących do usuwania dymu lub zapobiegających zadymieniu.

Na w/w klatkach schodowych zostaną zlikwidowane elementy ograniczające szerokość spoczników poniżej wartości 1m. Po przebudowie tych elementów szerokości zostaną zachowane zgodnie z częścią graficzną ekspertyzy.

W budynku występują pomieszczenia , w których mogą przebywać jednocześnie grupy ludzi powyżej 50 osób , będących stałymi użytkownikami obiektu - szatnie i natryski. W pomieszczeniach tych maksymalnie zakłada się pobyt ludzi z jednej zmiany- tj.zgodnie z tabelą w punkcie 3.3.

Oznakowanie na potrzeby ewakuacji dróg i wyjść ewakuacyjnych zgodnie z wymaganiami Polskich Norm w sposób dostarczający niezbędnych informacji o ewakuacji.

#### **5.11.Wymagania przeciwpożarowe dla elementów wykończenia wnętrza i wyposażenia stałego.**

Stale elementy wyposażenia wnętrza są co najmniej trudno zapalne, odpowiadające wymaganiom Polskiej Normy. Okładziny sufitów oraz sufity podwieszane , w przypadku ich zastosowania, wykonane będą z materiałów niepalnych lub niezapalnych , niekapiących i nieodpadających pod wpływem ognia.

#### **5.12.Sposób zabezpieczenia przeciwpożarowego instalacji użytkowych.**

Budynek wyposażony jest w instalację:

- elektryczną,
- wodno - kanalizacyjną,
- wentylacyjną,
- centralnego ogrzewania z wymiennikowni zlokalizowanej na parterze.

Budynek wyposażony zostanie w:

- przeciwpożarowy wyłącznik prądu - oznakowany zgodnie z wymaganiami Polskiej Normy.

#### **5.13.Dobór urządzeń przeciwpożarowych w obiekcie .**

Budynek nie jest wyposażony w awaryjne oświetlenie ewakuacyjne. Budynek jest wyposażony w hydranty wewnętrzne 52 z wężem płasko składanym. W analizowanym budynku brak jest przeciwpożarowego wyłącznika prądu.

Budynek zostanie wyposażony w awaryjne oświetlenie ewakuacyjne ( pionowe i poziome drogi ewakuacyjne ) wykonane według wymagań określonych w PN-EN 1838 oraz PN-EN 50172.

Budynek zostanie wyposażony w hydranty wewnętrzne 25 z węzłem pólstywnym.

#### **5.14.Wyposażenie w gaśnice i inny sprzęt gaśniczy lub ratowniczy**

Obiekt wyposażony jest w gaśnice proszkowe przenośne 4,6 i 12 kg do gaszenia pożarów grupy ABC.

#### **5.15.Zaopatrzenie wodne do zewnętrznego gaszenia pożaru**

Przewidziano niezbędną ilość wody do zewnętrznego gaszenia pożaru w ilości co najmniej 20dm<sup>3</sup>/s. W/w ilość wody zapewnia sieć wodociągowa przeciwpożarowa z zabudowanymi hydrantami zewnętrznymi DN80 - wydajność każdego co najmniej 10dm<sup>3</sup>/s. Odległość obu hydrantów od budynku wynosi około 10m. Miejsca lokalizacji hydrantów zewnętrznych oznakowane są zgodnie z zasadami określonymi w Polskich Normach. Ponadto tuż przy obiekcie Łaźni nr 1 , w odległości około 10m zlokalizowane są dwa zbiorniki podziemne przeciwpożarowe o pojemności 150m<sup>3</sup> i 300m<sup>3</sup>. Istniejący układ drogowy przy budynku nie spełnia aktualnie obowiązujących wymagań w zakresie drogi pożarowej. Wewnętrzna droga zakładowa zlokalizowana jest wzdłuż krótszego boku budynku. Posiada ona szerokość co najmniej 4,0m (faktyczna szerokość (od 5,5m do 6,0m) i zapewnia przejazd bez konieczności cofania - odległość od elewacji budynku co najmniej 5m. Natomiast droga przy dłuższej ścianie budynku posiada szerokość 5,5m -6m i zlokalizowana jest bezpośrednio przy elewacji budynku. Nie zapewnia przejazdu bez konieczności cofania z uwagi na lokalizację rurociągów technologicznych na wysokość 3,5m. Stąd nie będzie zachowana minimalna odległość drogi pożarowej od ściany budynku oraz możliwość przejazdu bez konieczności cofania. Elewacje budynku od strony dróg pożarowych posiadają otwory okienne umożliwiające dostęp przy wykorzystaniu sprzętu wysokościowego.

#### **5.16.Drogi pożarowe**

Brak możliwości doprowadzenia drogi pożarowej do budynku Łaźni nr 1 Oddziału KWK ROW Ruch Marcel, spełniające wszystkie wymagania określone w przepisach przeciwpożarowych , wynika przede wszystkim z uwarunkowań lokalnych związanych z usytuowaniem budynku na terenie działki, a także ze specyfiki obiektów zlokalizowanych na terenach zakładowych. Budynki połączone są ze sobą i stanowią jeden powiązany funkcjonalnie kompleks. Ponadto na terenie wokół obiektów występuje szereg rurociągów i instalacji technologicznych , na wysokości poniżej wymaganych 4,5m, co utrudnia przejazd pod nimi pojazdom jednostek ochrony przeciwpożarowej.

#### **5.17.Analiza i ocena wpływu rozwiązań zamiennych na poziom bezpieczeństwa pożarowego.**

Z uwagi na specyfikę obiektu oraz podjęte działania w zakresie poprawy warunków ewakuacji, brak zapewnienia drogi pożarowej spełniającej wszystkie wymagania obowiązującego rozporządzenia nie będzie powodować pogorszenia możliwości prowadzenia działań ratowniczo - gaśniczych. Zaproponowana droga pożarowa umożliwi dostęp do budynku z co najmniej dwóch stron , z jednoczesną możliwością powrotu pojazdów pożarniczych bez konieczności cofania przy krótszej elewacji. W obiekcie zostaną wykonane zadania wpływające na polepszenie warunków ewakuacji poprzez wydzielenie i oddymianie klatek schodowych.

#### **UWAGA:**

- projekt ten ma na celu wskazanie realizacji prac dotyczących spełnienia wymagań określonych w postanowieniu z dnia 28 listopada 2018 Śląskiego Komendanta Wojewódzkiego PSP (znak sprawy WZ.5595.4.114.2018.PW );
- projekt ten nie dostosowuje obiektu do zgodności z wymaganiami określonymi w rozporządzeniu Ministra Infrastruktury w zakresie „warunków technicznych”. W budynku nie następuje przebudowa pomieszczeń lub zmiana ich funkcji - zgodnie z pismem KG PSP z dnia 9 lipca 2009r. ( znak sprawy BZ-III-0754/11-1/99 ) zakres wzmocnienia stropów ( konstrukcji ) pod montaż klap oddymiających , nie jest istotny z pkt.widzenia ochrony przeciwpożarowej;
- prowadzone prace nie są klasyfikowanej zgodnie z §2 ust.1 warunków technicznych. Do prac klasyfikowanych jako przebudowa należy traktować tylko i wyłącznie wzmocnienia stropów. Pozostałe prace wynikają tylko i wyłącznie z cyt.powyżej postanowienia KW PSP.

## 6.0. Obszar oddziaływania obiektu

### Określenie obszaru oddziaływania obiektu

Przedmiotem inwestycji jest

**PRZEBUDOWA BUDYNKU ZARZĄDU NR 2 ORAZ BUDYNKU ŁAŻNI NR 1 W CELU DOSTOSOWANIA OBIEKTÓW DO WYMOGÓW PRZECIWOŻAROWYCH ZGODNIE Z POSTANOWIENIEM STRAŻY POŻARNEJ NR\_WZ.5595.4.109.2018.JG / WZ\_5595.4.114.2018.PW , ZLOKALIZOWANYCH NA TERENIE PGG S.A ODDZIAŁ KWK ROW RUCH MARCEL**

Na podstawie:

- Art. 3 pkt 20 ustawy z dnia 7 lipca 1994 r. Prawo budowlane -Dz. U. z 20.02.2015 r., poz. 1409 z późn. zmianami).
- Rozporządzenia Rady Ministrów z dnia 9 listopada 2010 sprawie przedsięwzięć mogących znacząco oddziaływać na środowisko.
- Rozporządzenia Ministra Infrastruktury z dnia 12 kwietnia 2002 r. w sprawie warunków technicznych, jakim powinny odpowiadać budynki i ich usytuowanie (Dz. U. Nr 75, poz. 69 z późn. zmianami) pod kątem wyznaczenia w otoczeniu obiektu budowlanego terenu, na który obiekt oddziałuje wprowadzając ograniczenia w jego zagospodarowaniu definicja obszaru oddziaływania obiektu na podstawie zapisów:  
odniesienia szczegółowe do przepisu Usytuowanie budynku art.13.1 - Naturalne oświetlenie – przesłanianie
- Rozporządzenie Ministra Spraw Wewnętrznych i Administracji z dnia 7 czerwca 2010r w sprawie ochrony przeciwpożarowej budynków, innych obiektów budowlanych i terenów

#### **Podsumowanie:**

Na podstawie analizy projektowanego obiektu kubaturowego oraz przeprowadzonej analizy formalno-prawnej obejmującej przepisy techniczno-budowlane oraz pozostałe przepisy inwestycja

pn. „ **PRZEBUDOWA BUDYNKU ZARZĄDU NR 2 ORAZ BUDYNKU ŁAŻNI NR 1 W CELU DOSTOSOWANIA OBIEKTÓW DO WYMOGÓW PRZECIWOŻAROWYCH ZGODNIE Z POSTANOWIENIEM STRAŻY POŻARNEJ NR\_WZ.5595.4.109.2018.JG / WZ\_5595.4.114.2018.PW , ZLOKALIZOWANYCH NA TERENIE**

**PGG S.A ODDZIAŁ KWK ROW RUCH MARCEL** ”zlokalizowana w terenie wyznaczonym na działce nr 4455 / 372 obręb 0001 J.ew Radlin nie wpłynie negatywnie na obszar na którym znajduje się obiekt a także sąsiednie działki budowlane podane analizie. Realizacja inwestycji mieści się w całości na działce nr 4455 / 372 na której znajdują się omawiane budynku tj: Łażni nr 1 i Zarządu nr 2.



JEDNOSTKA



**GF PROJEKT Sp.z o.o.Sp.k.**  
41-208 Sosnowiec I ul. Wojska Polskiego 8  
Tel:+48 739 000 160 I +48 883 977 044 I  
NIP: 625 244 97 48 I [www.gfprojekt.pl](http://www.gfprojekt.pl) I

INWESTOR



**Polska Grupa Górnicza S.A**  
**40-039 Katowice I ul.Powstańców 30**

ADRES INWESTYCJI

KWK ROW Ruch Marcel ul.Wojciecha Korfanteo 52 10 , 44-310  
Radlin , Działka nr 4455 / 372 obręb 0001 J.ew

NAZWA ZAMIERZENIA BUDOWLANEGO

**PRZEBUDOWA BUDYNKU ZARZĄDU NR 2 ORAZ  
BUDYNKU ŁAŻNI NR 1 W CELU DOSTOSOWANIA  
OBIEKTÓW DO WYMOGÓW PRZECIWOŻAROWYCH  
ZGODNIE Z POSTANOWIENIEM STRAŻY POŻARNEJ  
NR\_WZ.5595.4.109.2018.JG / WZ\_5595.4.114.2018.PW ,  
ZLOKALIZOWANYCH NA TERENIE PGG S.A ODDZIAŁ  
KWK ROW RUCH MARCEL**

KATEGORIA OBIEKTUNAZWA DOKUMENTU **PLAN BIOZ**

Funkcja	Imię, Nazwisko nr uprawnień	Podpis
<b>Projektant Architektura</b>	<b>mgr inż. arch. Mateusz Górnik</b> upr. Bud. Nr 10/09/DOIA do projektowania i kierowania robotami budowlanymi bez ograniczeń w spec. Architektonicznej wpisany na listę Dolnośląskiej Okręgowej Izby Architektów	

## **NAZWA ZAMIERZENIA BUDOWLANEGO**

Przedmiotem niniejszego opracowania projektowego jest budowa następujących obiektów budowlanych: (zgodnie z ustawą z dnia 7 lipca 1994r Prawo Budowlane: obiekt budowlany to budynki, budowle bądź obiekty małej architektury, wraz z instalacjami zapewniającymi możliwość użytkowania obiektu zgodnie z jego przeznaczeniem; urządzenia budowlane to urządzenia techniczne związane z obiektem budowlanym, zapewniające możliwość użytkowania obiektu zgodnie z jego przeznaczeniem, jak przyłącza i urządzenia instalacyjne, ogrodzenia, place postojowe i place pod śmietniki.)

**PRZEBUDOWA BUDYNKU ZARZĄDU NR 2 ORAZ BUDYNKU ŁAŻNI NR 1 W CELU DOSTOSOWANIA OBIEKTÓW DO WYMOGÓW PRZECIWOŻAROWYCH ZGODNIE Z POSTANOWIENIEM STRAŻY POŻARNEJ NR\_WZ.5595.4.109.2018.JG / WZ\_5595.4.114.2018.PW , ZLOKALIZOWANYCH NA TERENIE PGG S.A ODDZIAŁ KWK ROW RUCH MARCEL**

### **zakres prac.:**

- Likwidacja istniejącej stolarki drzwiowej w budynku Łaźni nr 1 i budynku Zarządu nr 2
- Likwidacja płyt stropowych w klatce nr 1,2,3 budynku Łaźni nr 1 oraz likwidacja płyt stropowych w klatce nr 1,2 budynku Zarządu nr 2
- Wydzielenie ścian o klasie odporności ogniowej REI60 w budynku Łaźni nr 1 i budynku Zarządu nr 2
- Montaż drzwi przeciwpożarowych o klasie odporności ogniowej EI30 z samozamykaczem
- Montaż klap dymowych w budynku Łaźni nr 1 i budynku Zarządu nr 2

### **KOLEJNOŚĆ WYKONANYCH ROBÓT**

- Doprowadzenie energii, wody do wydzielonych oznakowanych miejsc.
- Wyznaczenie stref niebezpiecznych, ogrodzenie, zadaszenie, oświetlenie terenu.
- Roboty przygotowawcze, pomocnicze i zabezpieczające.
- Zagospodarowanie placu budowy,
- Demontaż kolidujących instalacji
- Rozbiórka kolidujących elementów infrastruktury technicznej
- Przekładki kolidujących instalacji i sieci
- Roboty budowlano-montażowe
- Roboty instalacyjne
- Roboty wykończeniowe
- Maszyny i urządzenia techniczne użytkowane na placu budowy
- Realizacje pozostałych robót.

### **INSTRUKTAŻ PRACOWNIKÓW PRZED PRZYSTĄPIENIEM DO REALIZACJI ROBÓT SZCZEGÓLNIE NIEBEZPIECZNYCH**

- szkolenie pracowników w zakresie bhp,
- zasady postępowania w przypadku wystąpienia zagrożenia,
- zasady bezpośredniego nadzoru nad pracami szczególnie niebezpiecznymi przez wyznaczone w tym celu osoby,
- zasady stosowania przez pracowników środków ochrony indywidualnej oraz odzieży i obuwia roboczego.

## ŚRODKI TECHNICZNE I ORGANIZACYJNE ZAPOBIEGAJĄCE NIEBEZPIECZENSTWOM WYNIKAJĄCYCH Z WYKONANIA ROBÓT BUDOWLANYCH.

### Zagospodarowanie placu budowy

Zagospodarowanie terenu budowy wykonuje się przed rozpoczęciem robót budowlanych, co najmniej w zakresie:

- a) ogrodzenia terenu i wyznaczenia stref niebezpiecznych,
- b) wykonania dróg, wyjść i przejść dla pieszych,
- c) doprowadzenia energii elektrycznej oraz wody,
- d) odprowadzenia ścieków lub ich utylizacji,
- e) urządzenia pomieszczeń higieniczno-sanitarnych i socjalnych,
- f) zapewnienia oświetlenia naturalnego i sztucznego,
- g) zapewnienia właściwej wentylacji,
- h) zapewnienia łączności telefonicznej,
- i) urządzenia składowisk materiałów i wyrobów.

Instalacje rozdziału energii elektrycznej na terenie budowy powinny być zaprojektowane i wykonane oraz utrzymywane i użytkowane w taki sposób, aby nie stanowiły zagrożenia pożarowego lub wybuchowego, lecz chroniły pracowników przed porażeniem prądem elektrycznym. Roboty związane z podłączeniem, sprawdzaniem, konserwacją i naprawą instalacji i urządzeń elektrycznych mogą być wykonywane wyłącznie przez osoby posiadające odpowiednie uprawnienia. Nie jest dopuszczalne sytuowanie stanowisk pracy, składowisk wyrobów i materiałów lub maszyn i urządzeń budowlanych bezpośrednio pod napowietrznymi liniami elektroenergetycznymi lub w odległości liczonej w poziomie od skrajnych przewodów, mniejszej niż:

- a) 3,0 m - dla linii o napięciu znamionowym nieprzekraczającym 1 KV,
- b) 5,0 m - dla linii i napięciu znamionowym powyżej 1 KV, lecz nieprzekraczającym 15 KV,
- c) 10,0 m - dla linii o napięciu znamionowym powyżej 15 KV, lecz nieprzekraczającym 30 KV,
- d) 15,0 m - dla linii o napięciu znamionowym powyżej 30 KV, lecz nieprzekraczającym 110 KV,
- e) 30,0 m - dla linii o napięciu znamionowym powyżej 110 KV.

Rozdzielnice budowlane prądu elektrycznego znajdujące się na terenie budowy należy zabezpieczyć przed dostępem osób nieupoważnionych. Rozdzielnice powinny być usytuowane w odległości nie większej niż 50,0 m od odbiorników energii. Przewody elektryczne zasilające urządzenia mechaniczne powinny być zabezpieczone przed uszkodzeniami mechanicznymi, a ich połączenia z urządzeniami mechanicznymi wykonane w sposób zapewniający bezpieczeństwo pracy osób obsługujących takie urządzenia. Okresowe kontrole stanu stacjonarnych urządzeń elektrycznych pod względem bezpieczeństwa powinny być przeprowadzane, co najmniej jeden raz w miesiącu, natomiast kontrola stanu i oporności izolacji tych urządzeń, co najmniej dwa razy w roku, a ponadto:

- a) przed uruchomieniem urządzenia po dokonaniu zmian i napraw części elektrycznych i mechanicznych,
- b) przed uruchomieniem urządzenia, jeżeli urządzenie było nieczynne przez ponad miesiąc,
- c) przed uruchomieniem urządzenia po jego przemieszczeniu.

W przypadkach zastosowania urządzeń ochronnych różnicowoprądowych w w/w instalacjach, należy sprawdzać ich działanie każdorazowo przed przystąpieniem do pracy. Dokonywane naprawy i przeglądy urządzeń elektrycznych powinny być odnotowywane w książce konserwacji urządzeń. Należy zapewnić dostateczną ilość wody zdatnej do picia pracownikom zatrudnionym na budowie oraz do celów higieniczno - sanitarnych, gospodarczych i przeciwpożarowych. Na terenie budowy powinny być wydzielone pomieszczenia higieniczno - sanitarne i socjalne - szatnie (na odzież roboczą i ochronną), umywalnie, jadalnie oraz ustępy. Na terenie budowy powinny być wyznaczone oznakowane, utwardzone i odwodnione miejsca do składania materiałów i wyrobów. Składowiska materiałów, wyrobów i urządzeń technicznych należy wykonać w sposób wykluczający możliwość wywrócenia, zsunięcia, rozsunięcia się lub spadnięcia składowanych wyrobów i urządzeń. Materiały drobnicowe powinny być ułożone w stosy o wysokości nie większej niż 2,0m, a stosy materiałów workowanych ułożone w warstwach krzyżowo do wysokości nieprzekraczającej 10 - warstw.

Odległość stosów przy składowaniu materiałów nie powinna być mniejsza niż:

- a) 0,75 m - od ogrodzenia lub zabudowań,
- b) 5,00 m - od stałego stanowiska pracy.

Opieranie składowanych materiałów lub wyrobów o płoty, słupy napowietrznych linii elektroenergetycznych, konstrukcje wsporcze sieci trakcyjnej lub ściany obiektu budowlanego jest zabronione. Wchodzenie i schodzenie ze stosu utworzonego

ze składowanych materiałów lub wyrobów jest dopuszczalne przy użyciu drabiny lub schodów. Teren budowy powinien być wyposażony w sprzęt niezbędny do gaszenia pożarów, który powinien być regularnie sprawdzany, konserwowany i uzupełniany, zgodnie z wymaganiami producentów i przepisów przeciwpożarowych. Ilość i rozmieszczenie gaśnic przenośnych powinno być zgodne z wymaganiami przepisów przeciwpożarowych. W pomieszczeniach zamkniętych należy zapewnić wymianę powietrza, wynikającą z potrzeb bezpieczeństwa pracy. Wentylacja powinna działać sprawnie i zapewniać dopływ świeżego powietrza. Nie może ona powodować przeciągów, wyziębienia lub przegrzewania pomieszczeń pracy.

### **Roboty budowlano - montażowe**

Zagrożenia występujące przy wykonywaniu robót budowlano - montażowych:

- upadek pracownika z wysokości (brak zabezpieczenia obrysu stropu; brak zabezpieczenia otworów technologicznych w powierzchni stropu; brak zabezpieczenia otworów prowadzących na płyty balkonowe)

Punkty świetlne przy stanowiskach montażowych powinny być tak rozmieszczone, aby zapewniały równomierne oświetlenie, bez ostrych cieni i olśnień osób.

Osoby przebywające na stanowiskach pracy, znajdujące się na wysokości co najmniej 1,0 m od poziomu podłogi lub ziemi, powinny być zabezpieczone balustradą przed upadkiem z wysokości.

Balustradami powinny być zabezpieczone:

- krawędź stropu nieobudowanego ścianami zewnętrznymi,
- pozostawione otwory w ścianach (drzwiowe, balkonowe).

Osoby korzystające z urządzeń krzesłkowych, drabin linowych lub ruchomych podestów roboczych powinny być dodatkowo zabezpieczone przed upadkiem z wysokości za pomocą prowadnicy pionowej, zamocowanej niezależnie od lin nośnych drabiny, krzesła lub podestu.

Ponadto, należy ustalić rodzaje prac, które powinny być wykonywane, przez co najmniej dwie osoby, w celu zapewnienia asekuracji, ze względu na możliwość wystąpienia szczególnego zagrożenia dla zdrowia lub życia ludzkiego. Dotyczy to prac wykonywanych na wysokości powyżej 2,0 m w przypadkach, w których wymagane jest zastosowanie środków ochrony indywidualnej przed upadkiem z wysokości.

### **Roboty wykończeniowe**

Roboty wykończeniowe wewnętrzne mogą być wykonywane z rusztowań składanych typu „Warszawa” (roboty tynkarskie, montażowe, instalacyjne) oraz drabin rozstawnych (roboty malarskie). Montaż rusztowań, ich eksploatacja i demontaż powinny być wykonane zgodnie z instrukcją producenta. Montaż i demontaż tego typu rusztowań może być przeprowadzony tylko i wyłącznie przez osoby odpowiednio przeszkolone w zakresie jego konstrukcji, montażu i demontażu. Rusztowania tego typu powinny być wykorzystywane zgodnie z przeznaczeniem. Dopuszcza się wykonywanie robót malarskich przy użyciu drabin rozstawnych tylko do wysokości nieprzekraczalnej 4,0m od poziomu podłogi. Drabiny należy zabezpieczyć przed poślizgiem i rozsunięciem się oraz zapewnić ich stabilność. W pomieszczeniach, w których będą prowadzone roboty malarskie roztworami wodnymi, należy wyłączyć instalację elektryczną i stosować zasilanie, które nie będzie mogło spowodować zagrożenia prądem elektrycznym.

Przy ręcznej lub mechanicznej obróbce elementów kamiennych, pracownicy powinni używać środków ochrony indywidualnej, takich jak:

- gogle lub przyłbice ochronne,
- hełmy ochronne,
- rękawice wzmocnione skórą,
- obuwie z wkładkami stalowymi chroniącymi palce stóp.

Stanowiska pracy powinny umożliwić swobodę ruchu, niezbędną do wykonywania pracy.

### **Maszyny i urządzenia techniczne użytkowane na placu budowy**

Zagrożenia występujące przy wykonywaniu robót budowlanych przy użyciu maszyn i urządzeń technicznych:

- pochwycenie kończyny górnej lub kończyny dolnej przez napęd (brak pełnej osłony napędu),
- potrącenie pracownika lub osoby postronnej łyżką koparki przy wykonywaniu robót na placu budowy lub w miejscu dostępnym dla osób postronnych (brak wygradzenia strefy niebezpiecznej),
- porażenie prądem elektrycznym (brak zabezpieczenia przewodów zasilających urządzenia mechaniczne przed uszkodzeniami mechanicznymi).

Maszyny i inne urządzenia techniczne oraz narzędzia zmechanizowane powinny być montowane, eksploatowane i obsługiwane zgodnie z instrukcją producenta oraz spełniać wymagania określone w przepisach dotyczących systemu oceny zgodności. Maszyny i inne urządzenia techniczne, podlegające dozorowi technicznemu, mogą być używane na

terenie budowy tylko wówczas, jeżeli wystawiono dokumenty uprawniające do ich eksploatacji. Wykonawca, użytkujący maszyny i inne urządzenia techniczne, niepodlegające dozorowi technicznemu, powinien udostępnić organom kontroli dokumentację techniczno - ruchową lub instrukcję obsługi tych maszyn lub urządzeń. Operatorzy maszyn budowlanych, kierowcy wózków i innych maszyn o napędzie silnikowym powinni posiadać wymagane kwalifikacje.

## **PRZEWIDYWANE ZAGROŻENIA PODCZAS REALIZACJI ROBÓT**

### **1. Transport materiałów, elementów na plac budowy**

Skala zagrożenia: lokalna.

Zagrożenia: upadek elementów, urządzeń transportowych, utrata nośności dróg komunikacyjnych i środków transportu.

Miejsce występowania zagrożenia: drogi transportu wyrobów i strefy bezpośrednio obok dróg.

Czas występowania: podczas robót i po ich zakończeniu.

### **2. Transport i składowanie odpadów i gruzu**

Skala zagrożenia: lokalna.

Zagrożenia: zsypanie gruzu, praca w pyłe, zasypanie ludzi i mienia.

Miejsce występowania zagrożenia: drogi transportu wyrobów i strefy bezpośrednio obok dróg.

Czas występowania: podczas robót, transportu i po ich zakończeniu.

### **3. Przyjmowanie i składowanie elementów na placu budowy**

Skala zagrożenia: lokalna.

Zagrożenia: upadek elementów, urządzeń transportowych.

Miejsce występowania zagrożenia: drogi transportu wyrobów i strefy bezpośrednio obok dróg, miejsca składowania i strefy bezpośrednio obok nich.

### **4. Roboty ciesielskie**

Skala zagrożenia: ogólna i lokalna.

Zagrożenia: upadek elementów z wysokości, zawalenie się zamontowanego ustroju dachu.

Miejsce występowania zagrożenia: dach, stropy.

Czas występowania: podczas realizacji i do czasu usztywnienia przestrzennego ustroju.

### **5. Roboty tynkowe**

Skala zagrożenia: lokalna.

Zagrożenia: dostanie się wapna do oczu.

Miejsce występowania zagrożenia: stanowiska i strefy robocze, strefy wokół nich.

Czas występowania: podczas realizacji robót.

### **6. Roboty stolarskie**

Skala zagrożenia: lokalna.

Zagrożenia: praca w pyłe, możliwość wydzielania trujących oparów, możliwość urazów kończyn.

Miejsce występowania zagrożenia: stanowiska i strefy robocze, wyloty instalacji.

Czas występowania: podczas realizacji robót i do czasu ulotnienia się oparów.

### **7. Roboty malarskie**

Skala zagrożenia: ogólna i lokalna.

Zagrożenia: prace malarskie w zamkniętych pomieszczeniach.

Miejsce występowania zagrożenia: zamknięte pomieszczenia, miejsca składowania, stanowiska robocze.

Czas występowania: podczas realizacji i do czasu zaniku zapachu, do czasu usunięcia opakowań po materiałach.

### **8. Roboty szklarskie**

Skala zagrożenia: ogólna i lokalna.

Zagrożenia: upadek elementów szklanych – tafli, luksferów, itp., stłuczenie szkła, wpadnięcie okruchów do oczu.

Miejsce występowania zagrożenia: stanowiska i strefy robocze.

Czas występowania: podczas transportu, składowania, realizacji robót.

### **9. Rusztowania i drabiny sznurowe**

Skala zagrożenia: lokalna.

Zagrożenia: upadek z wysokości, upadek przedmiotów z wysokości.

Miejsce występowania zagrożenia: pod strefami roboczymi.

Czas występowania: podczas realizacji i po zakończeniu.

#### 10. Roboty przy zastosowaniu środków chemicznych – np. rozpuszczalników itp.

Skala zagrożenia: ogólna.

Zagrożenia: wybuch, pożar, poparzenie ludzi..

Miejsce występowania zagrożenia: stanowiska i strefy robocze.

Czas występowania: podczas realizacji, transportu i magazynowania.

#### 11. Roboty przy zastosowaniu maszyn i urządzeń

Skala zagrożenia: ogólna i lokalna.

Zagrożenia: zagrożenie zdrowia ludzi, praca w hałasie.

Miejsce występowania zagrożenia: stanowiska i strefy robocze, strefy sąsiednie.

Czas występowania: podczas realizacji i transportu.

## **2.INSTRUKTAŻ PRACOWNIKÓW PRZED PRZYSTĄPIENIEM DO REALIZACJI ROBÓT SZCZEGÓLNIE NIEBEZPIECZNYCH**

Szkolenia w dziedzinie bezpieczeństwa i higieny pracy dla pracowników zatrudnionych na stanowiskach robotniczych, przeprowadza się jako:

- szkolenie wstępne,
- szkolenie okresowe.

Szkolenia te przeprowadzane są w oparciu o programy poszczególnych rodzajów szkolenia.

Szkolenia wstępne ogólne („instruktaż ogólny”) przechodzą wszyscy nowo zatrudniani pracownicy przed dopuszczeniem do wykonywania pracy. Obejmuje ono zapoznanie pracowników z podstawowymi przepisami bhp zawartymi w Kodeksie pracy, w układach zbiorowych pracy i regulaminach pracy, zasadami bhp obowiązującymi w danym zakładzie pracy oraz zasadami udzielania pierwszej pomocy. Szkolenie wstępne na stanowisku pracy („Instruktaż stanowiskowy”) powinien zapoznać pracowników z zagrożeniami występującymi na określonym stanowisku pracy, sposobami ochrony przed zagrożeniami, oraz metodami bezpiecznego wykonywania pracy na tym stanowisku. Pracownicy przed przystąpieniem do pracy, powinni być zapoznani z ryzykiem zawodowym związanym z pracą na danym stanowisku pracy. Fakt odbycia przez pracownika szkolenia wstępnego ogólnego, szkolenia wstępnego na stanowisku pracy oraz zapoznania z ryzykiem zawodowym, powinien być potwierdzony przez pracownika na piśmie oraz odnotowany w aktach osobowych pracownika. Szkolenia wstępne podstawowe w zakresie bhp, powinny być przeprowadzone w okresie nie dłuższym niż 6 - miesięcy od rozpoczęcia pracy na określonym stanowisku pracy. Szkolenia okresowe w zakresie bhp dla pracowników zatrudnionych na stanowiskach robotniczych, powinny być przeprowadzane w formie instruktażu nie rzadziej niż raz na 3 - lata, a na stanowiskach pracy, na których występują szczególne zagrożenia dla zdrowia lub życia oraz zagrożenia wypadkowe - nie rzadziej niż raz w roku. Pracownicy zatrudnieni na stanowiskach operatorów maszyn budowlanych i innych maszyn o napędzie silnikowym powinni posiadać wymagane kwalifikacje. Powyższy wymóg nie dotyczy betoniarek z silnikami elektrycznymi jednofazowymi oraz silnikami trójfazowymi o mocy do 1 KW.

Na placu budowy powinny być udostępnione pracownikom do stałego korzystania, aktualne instrukcje bezpieczeństwa i higieny pracy dotyczące:

- wykonywania prac związanych z zagrożeniami wypadkowymi lub zagrożeniami zdrowia pracowników,
- obsługi maszyn i innych urządzeń technicznych,
- postępowania z materiałami szkodliwymi dla zdrowia i niebezpiecznymi
- udzielania pierwszej pomocy

W/w instrukcje powinny określać czynności do wykonywania przed rozpoczęciem danej pracy, zasady i sposoby bezpiecznego wykonywania danej pracy, czynności do wykonywania po jej zakończeniu oraz zasady postępowania w sytuacjach awaryjnych stwarzających zagrożenia dla życia lub zdrowia pracowników. Nie wolno dopuścić pracownika do pracy, do której wykonywania nie posiada wymaganych kwalifikacji lub potrzebnych umiejętności, a także dostatecznej znajomości przepisów oraz zasad BHP. Bezpośredni nadzór nad bezpieczeństwem i higieną pracy na stanowiskach pracy sprawują odpowiednio kierownik budowy (kierownik robót) oraz mistrz budowlany, stosownie do zakresu obowiązków.



LEGENDA:

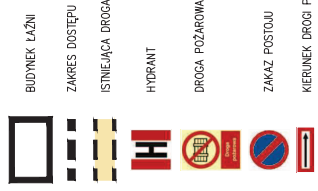

SPELNIŁE WYMAGANIA W ZAKRESIE BEZPIECZEŃSTWA POŻAROWEGO:

- ZAPEWNIENIE DLA OBIEKTU DROGI POŻAROWEJ O SZEROKOŚCI CO MNAJMIEJ 5,5 M, PRZEBIEGAJĄCEJ WZDŁUŻ KRÓTSZEGO BOKU BUDYNKU, ZAPEWNIĄCEJ MOŻLIWOŚĆ PRZEJAZDU BEZ KONEKCYJNOŚCI COFANA POJAZDOM JEDNOSTEK OCHRONY PRZECIWOPOŻAROWEJ, ZODRĘCZNE Z CZĘŚCIĄ GRAFICZNĄ OPRACOWANIA;
- ZAPEWNIENIE DLA OBIEKTU DROGI POŻAROWEJ O SZEROKOŚCI CO MNAJMIEJ 5,5 - 6 M, PRZEBIEGAJĄCEJ WZDŁUŻ DŁUŻSZEGO BOKU BUDYNKU, ZAPEWNIĄCEJ MOŻLIWOŚĆ PRZEJAZDU WZDŁUŻ ELEWACJI I POWROTU POPRZECZ COFANE NA DŁUGOŚĆ DO 15 M, ZODRĘCZNE Z CZĘŚCIĄ GRAFICZNĄ OPRACOWANIA;
- POŁĄCZENIA DROGI POŻAROWEJ LITWAROZOWYM DOJAZDEM O DŁUGOŚCI NIE WIEKSZEJ NIŻ 30 M Z WYŚCISNAMI EMALUJACYMI Z BUDYNKU, PRZEZ KTÓRE MOŻLIWY JEST DOSTĘP DO CAŁEJ STREFY POŻAROWEJ;
- OZNAKOWANIE PRZEMOTOWNEGO UKŁADU DROGOWEGO ZNAKAMI INFORMACYJNYMI I ZNAKAMI ORAZ ZNAKAMI BEZPIECZEŃSTWA WGS WZDŁUŻ DROGI W KREŚLONYM W PN-N-01256/4:1997 ZNAKI BEZPIECZEŃSTWA TECHNICZNE SRODKI PRZECIWOPOŻAROWE;
- ISTNIEJĄCA DROGA POŻAROWA - BEZ ZMIAN

UMIĘCA  
 projekt ten ma na celu wskazanie realizacji prac dotyczących spełnienia wymagań określonych w rozporządzeniu z dnia 28 listopada 2016 Spisanego Komendanta Wojewódzkiego PSP (zaktualizowany 11.12.2016r. P. J.);  
 projekt ten nie odnosi się do zgodności z wymaganiami określonymi w rozporządzeniu Ministra Infrastruktury w zakresie warunków technicznych;  
 - prowadzone prace nie są klasyfikowane zgodnie z §2 ust.1 warunków technicznych.

REW	DATA	TEMAT	PROJEKTANT	SPRAWOZDZ	ZATWIERDZ
JEDYNOŚĆ PROJEKTOWA					
<b>gf projekt</b>					
GF PROJEKT Sp. z o.o. Sp. A. I I 41-208 Sosnowiec   ul. Wojska Polskiego 8 I I 00-001 Warszawa   ul. Plac Koresera 1 I www.gfprojekt.pl   NIP: 6252420746 I I 02-446 863 371 044   I 48 739 000 160 I					

RYSYNEK JEST WŁASNOŚCIĄ BIURA PROJEKTOWEGO GF PROJEKT. JAKIEKOLWIEK ZMIANY W RYSUNKU, KOPLOWANIE, POWIĘLNIENIE BEZ ZGODY AUTORA JEST ZABRONIONE. WSZYSTKIE WYMAGANIA NALEŻY DOPIWIDZIEĆ SWA BUDOWNE. NIE NALEŻY DUMIERZAĆ Z RYSUNKU. WSZELKIE PRAWA AUTORSKIE NALEŻĄ DO FIRMY GF PROJEKT.

INWESTOR  
 POLSKA GRUPA GÓRNICZA S.A. ODDZIAŁ KWK ROW RUCH MARCEL  
 44-310 RADUŃ, UL. WOJCIECHA KORFANTEGO 52

NAZWA ZAMIERZENIA BUDOWLANEGO  
 PRZEBUDOWA BUDYNKU ZARZĄDU NR 2 ORAZ BUDYNKU ŁAŹNI NR 1 W CELU DOSTĘPNOŚCIA OBIEKTÓW DO WYKONANIA PRZECIWOPOŻAROWYCH ZAGADNIENI Z PISANIM WYMAGANIAMI STRAŻY POŻAROWEJ NR.162.5965.4.106.2016.JG / N/25568-4112878/PK, ZŁAGOLENIA WYKONACI NA TERENIE PGB S.A. ODDZIAŁ KWK ROW RUCH MARCEL

ADRES INWESTYCJI  
 POLSKA GRUPA GÓRNICZA S.A. ODDZIAŁ KWK ROW RUCH MARCEL  
 BUDYNEK ŁAŹNI NR 1, 44-310 RADUŃ, UL. WOJCIECHA KORFANTEGO 52

NAZWA RYSUNKU

LOKALIZACJA BUDYNKU ŁAŹNI NR 1 DO PRZEBUDOWY

SKALA: 1:1000 | FORMAT: A3  
 NR RYS. GF-5000-PB-A-001-D-001 | DATA: 04.04.2021  
 PROJEKTANT: MGR INŻ. ARCH. MATEUSZ GORNIK | UPRAWNIENIA: NR-10/09 DDA  
 SPRAWOZDAJĄCY: MGR INŻ. ARCH. WALDEMAR STOLCZAK | UPRAWNIENIA: NR-17/09PKV Z/010

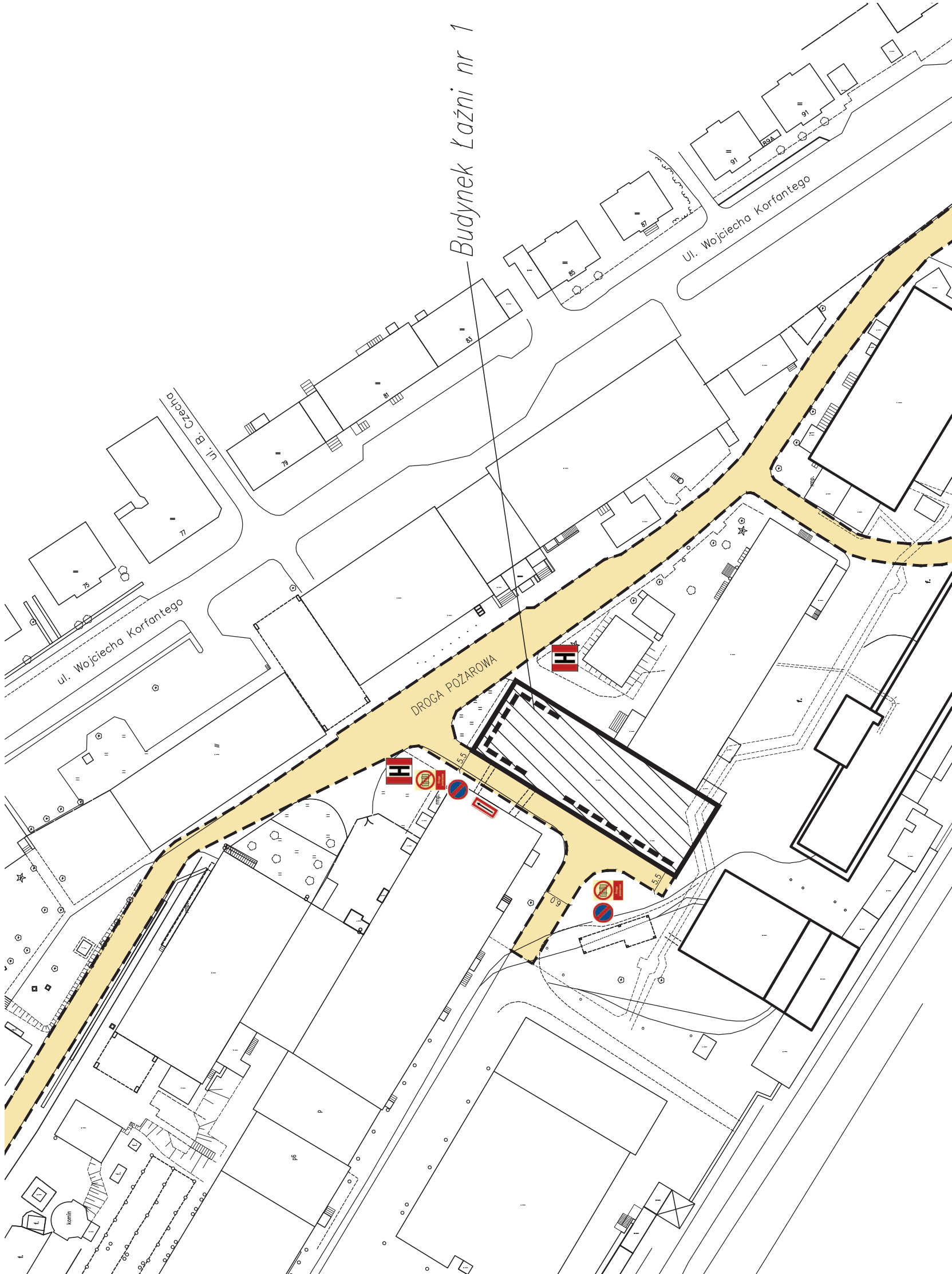

KONWALCJA I ZATWIERDZENIE PRZEZ BIURO PROJEKTOWE	
Opis inwestycji: projektant	Strona Włodzisławski
Nazwa obiektu budowlanego	Wojciecha KorfanteGO
Adres obiektu budowlanego	P2415, 4014, 1
Data wykonania robót	2021-04-19
Imię i nazwisko osoby odpowiedzialnej	z up. STAROSTY
	inf. 1000 1000
	INSTRUKTOR

















LEGENDA:

- OPORNOSC OGNIOWA EI60
- OPORNOSC OGNIOWA REI60
- OPORNOSC OGNIOWA REI20
- S - DRZEW Z SAMOZAMYKACZEM

KLAPA ODDYMIAJACA JEDNOSKRZYDLOWA 130x100x50cm  
 TYPU DHH PRZL Z OMIERKA I DYSZA, POMICZEMIA CZYNNIA 1,07m<sup>2</sup>

DO MONTAZU PROJEKCYJNYCH KLAP ODDYMIAJACYCH NALEZY WYKONAC NOWE OTWORY  
 W STROPIE ORAZ ZDEMONTOWAC CZESC KONSTRUKCJI NOSNEJ STROPU

SPELNIENIE WYMAGANIA W ZAKRESIE BEZPIECZENSTWA POZAROWEGO:

- ZAMIANIE PRZEJŚĆ KOMUNIKACYJNYCH Z BUDYNKU ŁAZNI NR 1 DO BUDYNKU LAMPOWNI (POLACYJNYCH FUNKCYJNALNIE) DYMOSZCZELNYMI DRZWIAMI PRZECIWPÓŻAROWYMI O KLASIE OPORNOSCI OGNIOWEJ EI60 Z SAMOZAMYKACZEM, W MIEJSCACH WSKAZANYCH W CZĘŚCI RYSUNKOWEJ OPRACOWANIA;
- ZABEZPIECZENIA KLATEK SCHODOWYCH, W MIEJSCACH WSKAZANYCH W CZĘŚCI RYSUNKOWEJ OPRACOWANIA, POPRZECZ: A) WYDZIELENIE ŚCIANAMI O KLASIE OPORNOSCI OGNIOWEJ CO NAJMNIEJ EI60; B) ZAKMANGIE DYMOSZCZELNYMI DRZWIAMI PRZECIWPÓŻAROWYMI O KLASIE OPORNOSCI OGNIOWEJ EI30
- WYPOSAŻENIE W KLAPY DYMOWE O POWIERZCHNI ODDYMIAJĄCYM WYNIKAJĄCEM CO NAJMNIEJ 5% ICH RZUTU POZIOMEGO ORAZ ZAPENNIENIE NAPŁYWU POWIETRZA UZUPELNIĄCEGO DO ODDYMIAJANIA POPRZECZ AUTOMATYCZNE OTWIERANIE DRZWI WEJŚCIOWE, NA PODSTAWIE PROJEKTU UZGODNIONEGO Z RZECZOWNICĄ DS. ZABEZPIECZEN PRZECIWPÓŻAROWYCH;
- ZABEZPIECZENIA POMIĘSZCZEŃ TECHNICZNYCH I WENTYLATOROWNI, W MIEJSCACH WSKAZANYCH W CZĘŚCI RYSUNKOWEJ OPRACOWANIA, POPRZECZ: A) WYDZIELENIE ŚCIANAMI O KLASIE OPORNOSCI OGNIOWEJ CO NAJMNIEJ EI60; B) ZAMIANIE DRZWIAMI PRZECIWPÓŻAROWYMI O KLASIE OPORNOSCI OGNIOWEJ EI60 Z SAMOZAMYKACZEM;
- WYPOSAŻENIA PIONOWYCH I POZIOMYCH DRÓG EWAKUACYJNYCH W AMBRYJNE OŚWIETLENIE EMKALUCJANE, WYKONANE WEDŁUG WYMAGAŃ OKREŚLONYCH W PN-EN 1838 ORAZ PN-EN 50172, NA PODSTAWIE PROJEKTU UZGODNIONEGO Z RZECZOWNICĄ DS. ZABEZPIECZEN PRZECIWPÓŻAROWYCH;
- WYPOSAŻENIA OBIEKTU W HIDRANTY WEJŚCIOWE 25 Z WĘZEM PÓŚTYNYM;
- WYPOSAŻENIA OBIEKTU W PRZECIWPÓŻAROWY WYŁĄCZNIK PRĄDU;
- PRZESUNIĘCIA LUB USUNIĘCIA ELEMENTÓW INSTALACYJNYCH ZABUDOWANYCH NA KLATKACH SCHODOWYCH W CELU ZACHOWANIA MAKSYMALNYCH WYMIARÓW SCHODÓW STARYCH;

UMIACA  
 Projekt ten ma na celu wskazanie realizacji prac dotyczących spełnienia wymagań określonych w postanowieniu z dnia 28 listopada 2018. Sądowego Komendanta Województwa PSP (znak sprawy WZ.5595.4.14.2018.PW) ;  
 projekt ten nie dostosowuje obiektu do zgodności z wymaganiami określonymi w rozporządzeniu Ministra Infrastruktury w zakresie „warunków technicznych”;  
 - prowadzone prace nie są klasyfikowane zgodnie z §2 ust.1 warunków technicznych.

REW	DATA	TEMAT	PROJEKTANT	SPRACOWZŁ	ZATWIERDZIL
JEDNOSTKA PROJEKTOWA					
<b>gf projekt</b> <sup>TM</sup>					
GF PROJEKT Sp.z o.o.Sp.k. I I 41-208 Sosnowiec I ul.Wojśka Polskiego 8 I I 00-000 Katowice ul. Rydyżowa 10 I I 00-000 Katowice ul. Rydyżowa 10 I I tel:+48 863 977 044 I +48 739 000 160 I					

RYSUNEK JEST WŁASNOŚCIĄ BIURA PROJEKTOWEGO GF PROJEKT, JAKIEKOLWIEK ZMIANY W RYSUNKU, KOPIOWANIE, POMIŁANIE BEZ ZGODY AUTORA JEST ZABRONIONE. WSZYSTKIE WYMIARY NALEŻY SPRAWDZIĆ NA BUDOWIE. NIE NALEŻY DOMIERZAĆ Z RYSUNKU.WSZELKIE PRAWA AUTORSKIE NALEŻĄ DO FIRMY GF PROJEKT.

INWESTOR  
 POLSKA GRUPA GÓRNICZA S.A. ODDZIAŁ MKK ROW RUCH MARCEL  
 44-310 RADLIN, UL. WOLCIECHA KORFANTEGO 52

NAZWA ZAMIERZENIA BUDOWLANEGO  
 PRZEBUDOWA BUDYNKU ZARZĄDU NR 2 ORAZ BUDYNKU ŁAZNI NR 1 W CELU DOSTOSOWANIA OBIEKTÓW DO WYMOGÓW PRZECIWPÓŻAROWYCH ZODNIE Z POSTANOWIENIEM STRAZY POŻARNEJ NR.WZ.5595.4.109.2018.JG / WZ.5595.4.14.2018.PW, ZLOKALIZOWANYCH NA TERENIE PGG S.A. ODDZIAŁ MKK ROW RUCH MARCEL

KLASĘ INWESTYCJI  
 POLSKA GRUPA GÓRNICZA S.A. ODDZIAŁ MKK ROW RUCH MARCEL  
 BUDYNEK ŁAZNI 1, 44-310 RADLIN, UL. WOLCIECHA KORFANTEGO 52

NAZWA RYSUNKU  
**PRZEKRÓJ A-A**  
 ARCHITEKTURA SKALA:1:100 FORMAT:A2 NR RYS. GF-5000-PB-A-001-0-007 DATA: 04.2021  
 PROJEKTANT MGR INŻ.ARCH.MATEUSZ GÓRNIK UPRAWNIENIA NR. 10/09/DOIA  
 SPRAWDZAJĄCY MGR INŻ.ARCH.WALDEMAR STOLCZAK UPRAWNIENIA NR. 11/09PKK/2010

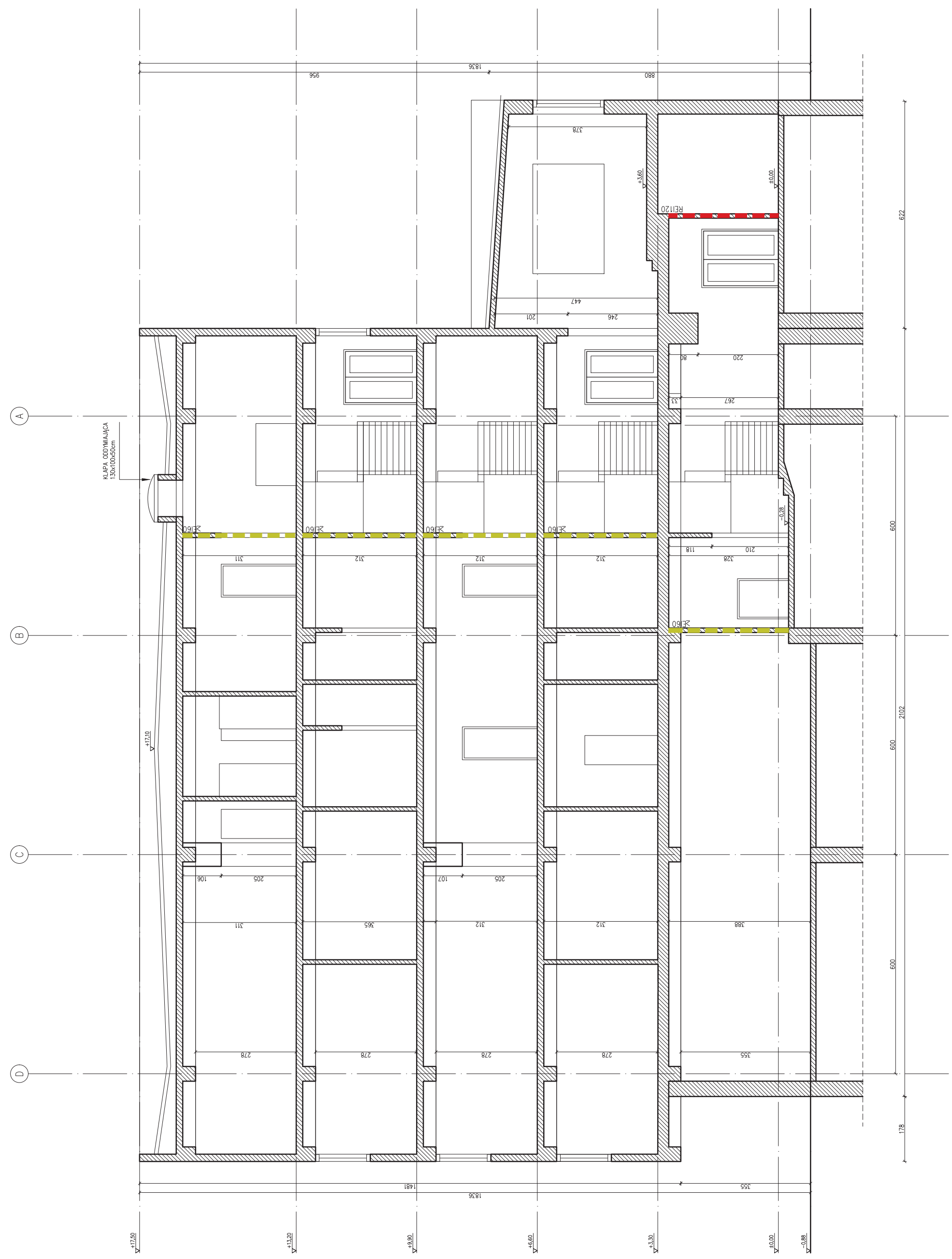

LEGENDA:

- OPPORNOŚĆ OGNIOWA EI60
- OPPORNOŚĆ OGNIOWA REB0
- OPPORNOŚĆ OGNIOWA REI20



KLAPA ODDYMIAJĄCA, EDYMSKOROZYJNA, 130x100x50cm  
 TYPU D-HH FRE, Z OMIERKĄ I DYSZĄ, POWIERZCHNIA CZYNNIA 1,07m<sup>2</sup>

DO MONTAŻU PROJEKTOWANYCH KLAP ODDYMIAJĄCYCH NALEŻY WYKONAĆ NOWE OTWORY  
 W STROPIE ORAZ ZDEMONTOWAĆ CZĘŚĆ KONSTRUKCJI NOSNEJ STROPU

SPELNIENIE WYMAGANIA W ZAKRESIE BEZPIECZEŃSTWA POŻAROWEGO:

- ZAMIANE PRZEJŚĆ KOMUNIKACYJNYCH Z BUDYNKU ŁAZNI NR 1 DO BUDYNKU LAMPOWNI (POŁĄCZONYCH FUNKCYONALNIE DYMOSZCZELNYMI DRZWIAMI PRZECIWPÓŻAROWYMI O KLASIE OPORNOŚCI OGNIOWEJ EI60 Z SAMOZAMYKACZEM, W MIEJSCACH WSKAZANYCH W CZĘŚCI RYSUNKOWEJ OPRAWOWANE;
- ZABEZPIECZENIA KLATEK SCHODOWYCH, W MIEJSCACH WSKAZANYCH W CZĘŚCI RYSUNKOWEJ OPRAWOWANA, POPRZEZ: A) WYDZIELENIE SCHODOWYCH, W MIEJSCACH WSKAZANYCH W CZĘŚCI RYSUNKOWEJ OPRAWOWANA, DYMOSZCZELNYMI DRZWIAMI PRZECIWPÓŻAROWYMI O KLASIE OPORNOŚCI OGNIOWEJ CO NAWIĄZUJĄC, B) ZAMIANE C) WYPOSAŻENIE W KLAPY DYMOWE O POWIERZCHNI ODDYMIAJĄCĄ WYNIKAJĄCĄ Z SAMOZAMYKACZEM, PRZECIWPÓŻAROWYMI DRZWIAMI O KLASIE OPORNOŚCI OGNIOWEJ EI60, W MIEJSCACH WSKAZANYCH W CZĘŚCI RYSUNKOWEJ OPRAWOWANA, NA PODSTAWIE PROJEKTU UZGODNIONEGO Z RZECZCZOWNIKĄ DS. ZABEZPIECZENIA PRZECIWPÓŻAROWYCH;
- ZABEZPIECZENIA POMIESZCZEŃ TECHNICZNYCH I WENTYLATORNI, W MIEJSCACH WSKAZANYCH W CZĘŚCI RYSUNKOWEJ OPRAWOWANA, POPRZEZ: A) WYDZIELENIE SCHODOWYCH, W MIEJSCACH WSKAZANYCH W CZĘŚCI RYSUNKOWEJ OPRAWOWANA, DYMOSZCZELNYMI DRZWIAMI PRZECIWPÓŻAROWYMI O KLASIE OPORNOŚCI OGNIOWEJ EI60 Z SAMOZAMYKACZEM;
- WYPOSAŻENIA PIONOWYCH I POZIOMYCH PRÓG EMKULACYJNYCH W AMBRIKACH OŚWIETLENIE EMKULACYJNE, WYKONANE WZGLĘD WYMAGAN OCHRONY W PN-EN 1838 ORAZ PN-EN 50172, NA PODSTAWIE PROJEKTU UZGODNIONEGO Z RZECZCZOWNIKĄ DS. ZABEZPIECZENIA PRZECIWPÓŻAROWYCH;
- WYPOSAŻENIA OBIEKTU W HYDRANTY WEWNĘTRZNE ZS Z WZĘM PRZECIŻYMIANYM;
- WYPOSAŻENIA OBIEKTU W PRZECIWPÓŻAROWY WYŁĄCZNIK PRĄDU;
- PRZESIĄCZKA LUB USUNIĘCIE ELEMENTÓW INSTALACYJNYCH ZABUDOWANYCH NA KLATKACH SCHODOWYCH W CELU ZACHOWANIA MAKSYMALNYCH WYMIARÓW SCHODÓW STAŁYCH;

- UWAGA
- rysunki ten ma na celu wskazać realizację prac dotyczących spełnienia wymagań określonych w rozporządzeniu z dnia 28 listopada 2018. Sposób numerowania elementów wyliczonego PSp (znak sprawy WZ.5595.4.114.2018.PW);
  - rysunki ten nie dotyczy elementów, do których nie ma wytycznych określonych w rozporządzeniu Ministra Infrastruktury w sprawie warunków technicznych;
  - prowadzone prace nie są klasyfikowanej zgodnie z §2 ust.1 warunków technicznych.

REW	DATA	TEMAT	PROJEKTANT	SPRAWEZŁ	ZATWIERDZ
EDYMSKOROZYJNA					
GF PROJEKT Sp.z o.o. Sp.k. I I 41-208 Szczytno, ul. Młodych Polaków 8 I I 00-001 Warszawa, ul. Płoc Konezna 1 I NIP: 525-230-78-11 I tel: +48 883 877 044 I +48 739 000 160 I					

RYSunek JEST WŁASNOŚCIĄ BIURA PROJEKTOWEGO GF PROJEKT, JAKIEKOLWIEK ZMIANY W RYSUNKU, KOPLOWANIE, POWIĘZANIE BEZ ZGODY AUTORA JEST ZABRONIONE. WSZYSTKIE WMIARY NALEŻY WYKONAĆ W ZAKRESIE WYKONANIA PRACY. NIE NALEŻY DOMIERZAĆ Z RYSUNKU. WSZYSTKIE PRACY AUTORSKIE NALEŻĄ DO FIRMY GF PROJEKT.

INWESTOR  
 POLSKA GRUPA GÓRNICZA S.A. ODDZIAŁ KWK ROW RUCH MARCEL  
 44-310 RAULIN, UL. WOJCIECHA KORFANTEGO 52

NAZWA ZAMIERZENIA BUDOWLANEGO  
 PRZEBUDOWA BUDYNKU ZAKŁADU NR 2, ORAZ BUDYNKU ŁAZNI NR 1 W CELU DOSTARCZENIA OBIEKTÓW ODDYMIAJĄCYCH W PRZECIWPÓŻAROWYCH KŁATKACH SCHODOWYCH  
 / WZ.5595.4.114.2018.PW, ZŁOŻONYCH NA TERENIE PGG S.A. ODDZIAŁ KWK ROW RUCH MARCEL

ADRES INWESTYCJI  
 POLSKA GRUPA GÓRNICZA S.A. ODDZIAŁ KWK ROW RUCH MARCEL  
 BUDYNEK ŁAZNI 1, 44-310 RAULIN, UL. WOJCIECHA KORFANTEGO 52

NAZWA RYSUNKU

KLATKA SCHODOWA NR 1

SKALA: 1:50	FORMAT: A3	NR RYS.: GF-5000-FB-A-001-D-008	DATA: 04.2021
PROJEKTANT:	MGR INŻ. ARCH. MATEUSZ GORNIK	UPRAWNIENIA NR: 10/09 DDA	
SPRAWDZAJĄCY:	MGR INŻ. ARCH. WŁADYSŁAW STOLCZAK	UPRAWNIENIA NR: 17/09PKK/2910	

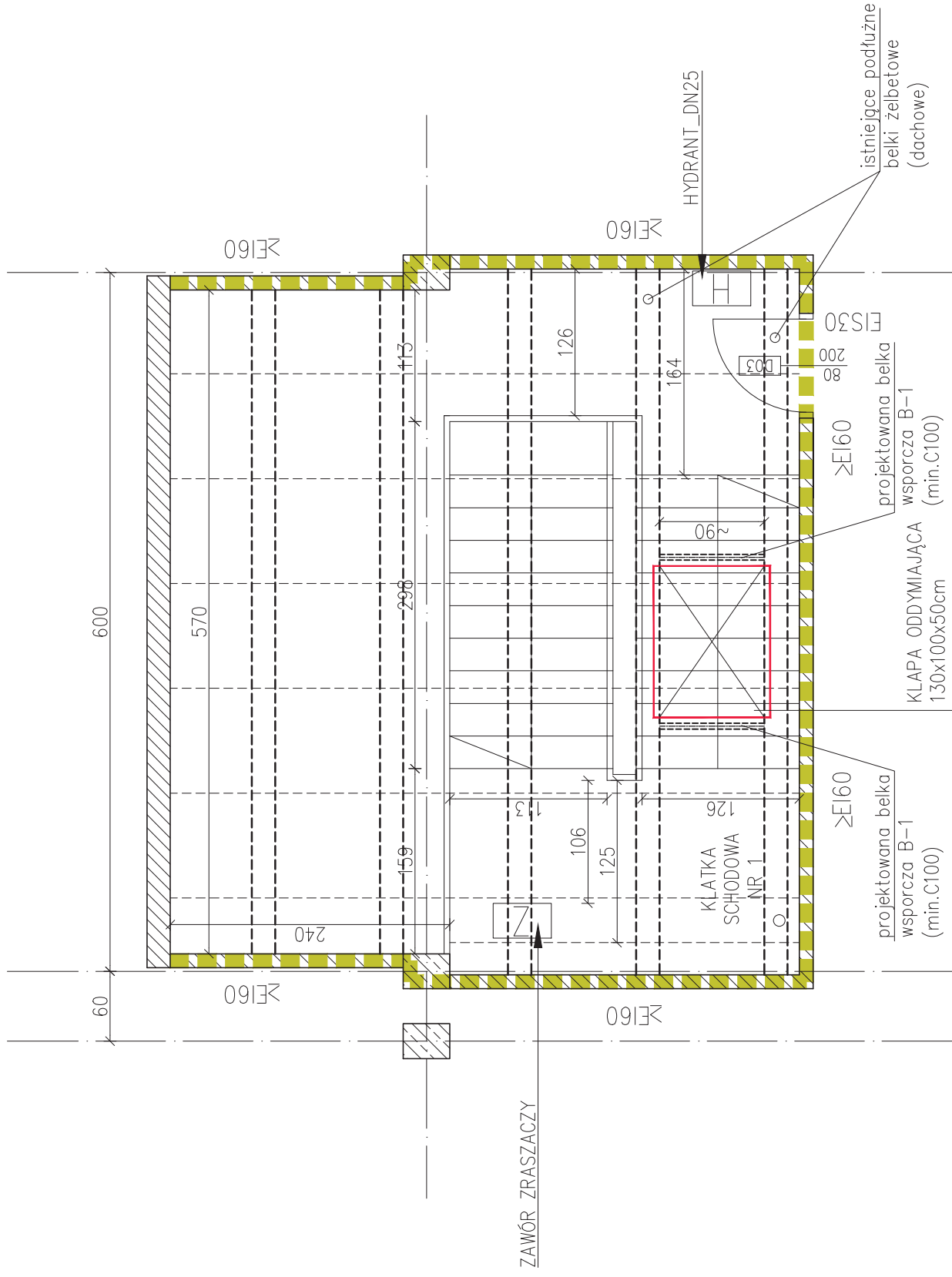

LEGENDA:

OPPORNOŚĆ OGNIOWA EI60

OPPORNOŚĆ OGNIOWA RE60

OPPORNOŚĆ OGNIOWA RE120



KLAPA ODDYMIAJĄCA, EDYMSKOZŁAZOWA, 130x100x50cm  
TYPU D-HH FRE, Z OMIERKĄ I DYSZĄ, POWIERZCHNIA CZYNNIA 1,07m<sup>2</sup>

DO KONWERTU PROJEKTYWANYCH KLAP ODYMAJĄCYCH NALEŻY WYKONAĆ NOWE OTWORY  
W STROPIE ORAZ ZDEMONTOWAĆ CZĘŚĆ KONSTRUKCJI NOSNEJ STROPIU

SPELNIENIE WYMAGANIA W ZAKRESIE BEZPIECZYSTWA POŻAROWEGO:

- ZAMIANIE PRZEJŚĆ KOMUNIKACYJNYCH Z BUDYNKU ŁĄCZ. NR 1 DO BUDYNKU LAMPOWNI (POŁĄCZONYCH FUNKCJONALNIE) DYMOSZCZELNYMI DRZWIAMI PRZECIWPÓŻAROWYMI O KLASIE OPORNOŚCI OGNIOWEJ EI60 Z SAMOZAMYKACZEM, W MIEJSCACH WSKAZANYCH W CZĘŚCI RYSUNKOWEJ OPRAWOWANE;
- ZABEZPIECZENIE KLATEK SCHODOWYCH, W MIEJSCACH WSKAZANYCH W CZĘŚCI RYSUNKOWEJ OPRAWOWANE, POPRZECZ: A) WYDZIELENIE SCHODAMI O KLASIE OPORNOŚCI OGNIOWEJ CO NAWNIEJ RE60; B) ZAMIANIE DYMOSZCZELNYMI DRZWIAMI PRZECIWPÓŻAROWYMI O KLASIE OPORNOŚCI OGNIOWEJ EI60 Z SAMOZAMYKACZEM; C) WYPOLSKANIE W KLAPY DYMOWE O POWIERZCHNI ODDYMIANA WYKONANEJ DO NAWNIEJ 8% CIH RZUTU POZIOMEGO ORAZ ZAPewnienie NAPIĘTYM POWIERZCHNI UZIEMIANIA DO ODDYMIANA POPRZECZ AUTOMATYCZNE D.S. ZABEZPIECZEN PRZECIWPÓŻAROWYCH;
- OTWIERANIE DRZWI WEJŚCIOWE, NA PODSTAWIE PROJEKTU UZGODNIONEGO Z RZECZYZNIAWICĄ D.S. ZABEZPIECZEN PRZECIWPÓŻAROWYCH;
- ZABEZPIECZENIE POMIESZCZENI TECHNICZNYCH I WENTYLATORNI, W MIEJSCACH WSKAZANYCH W CZĘŚCI RYSUNKOWEJ OPRAWOWANE, POPRZECZ: A) WYDZIELENIE SCHODAMI O KLASIE OPORNOŚCI OGNIOWEJ CO NAWNIEJ EI60; B) ZAMIANIE DRZWIAMI PRZECIWPÓŻAROWYMI O KLASIE OPORNOŚCI OGNIOWEJ EI60 Z SAMOZAMYKACZEM;
- WYPOLSKANIE PIONOWYCH I POZIOMYCH PRÓG EMKULACYJNYCH W AMBRYKACH OSWIELENIE EMKULACYJNE, WYKONANE WZGLĘD. WYMAGAN OCHRONYCH W PN-EN 1838 ORAZ PN-EN 50172, NA PODSTAWIE PROJEKTU UZGODNIONEGO Z RZECZYZNIAWICĄ D.S. ZABEZPIECZEN PRZECIWPÓŻAROWYCH;
- WYPOSAŻENIE OBIEKTU W HYDRANTY WEWNĘTRZNE ZS Z WZĘM PRZESZTYNINAM;
- WYPOSAŻENIE OBIEKTU W PRZECIWPÓŻAROWY WYŁĄCZNIK PRĄDU;
- PRZESUNIĘCIE LUB USUNIĘCIE ELEMENTÓW INSTALACYJNYCH ZABUDOWANYCH NA KLATKACH SCHODOWYCH W CELU ZACHOWANIA MAKSYMALNYCH WYMIARÓW SCHODÓW STAŁYCH;

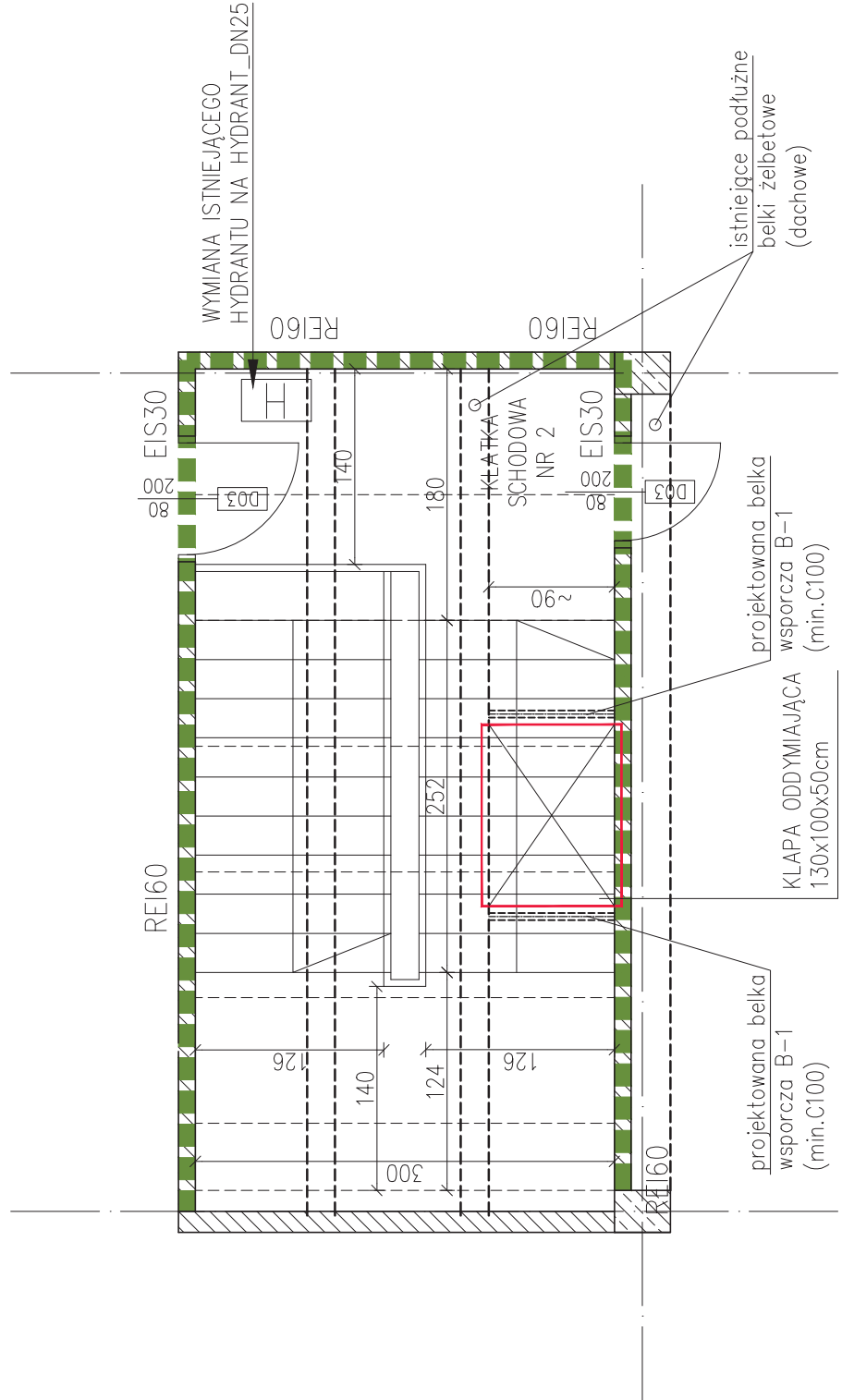

UWAGA

- projekt ten ma na celu wyklarować niedługość prac dotyczących spełnienia wymagań określonych w rozporządzeniu z dnia 28 listopada 2018. Spółstwo Komercyjnego Wydziałowego
- PSP (druk sprawy WZ.5596.4.114.2018.PW);
- projekt ten nie dotyczy części obiektu, do zapewnienia z wyjątkami określonymi w rozporządzeniu Ministerstwa Infrastruktury w zakresie warunków technicznych;
- prowadzone prace nie są klasyfikowanej zgodnie z §2 ust.1 warunków technicznych.

REW.	DATA	TEMAT	PROJEKTANT	SPRAWEZŁE	ZATWIERDZE
EDYMSKOZŁAZOWA					
gf projekt					
GF PROJEKT Sp.z o.o.Sp.k. I I 41-208 Sopot I 00-001 Warszawa I ul.Polec Konarskiego I I I Warszawa I ul.Polec Konarskiego I I I tel:+48 883 877 044 I +48 729 000 160 I					

RYSUNEK JEST WŁASNOŚCIĄ BIURA PROJEKTOWEGO GF PROJEKT, JAKIEKOLWIEK ZMIANY W RYSUNKU, KOPLOWANIE, POWIĘKLANIE BEZ ZODBY AUTORA JEST ZABRONIONE. WSZYSTKIE WMIARY NALEŻY PRZEKAZYWAĆ W CAŁOŚCI W MILIMETRACH. NIE NALEŻY DOMIERZAĆ Z RYSUNKU. WSZELKIE PRAWA AUTORSKIE NALEŻĄ DO FIRMY GF PROJEKT.

INWESTOR  
POLSKA GRUPA GÓRNICZA S.A. ODDZIAŁ KWK ROW RUCH MARCEL  
44-310 RADULIN, UL. WOJCIECHA KORFANIEGO 52

NAZWA ZAMIERZENIA BUDOWLANEGO  
PRZEBUDOWA BUDYNKU ZAKŁADU NR 2 ORAZ BUDYNKU ŁĄCZ. NR 1 W CELU DOSTARCZENIA OBIEKTÓW  
DOSTARCZENIA WYKONANIA PRAC PROJEKTOWYCH ORAZ WYKONANIA PRAC BUDOWLANICH  
/ WZ.5596.4.114.2018.PW, ZLOKALIZOWANYCH NA TERENIE PFG S.A. ODDZIAŁ KWK ROW RUCH MARCEL

ADRES INWESTYCJI  
POLSKA GRUPA GÓRNICZA S.A. ODDZIAŁ KWK ROW RUCH MARCEL  
BUDYNEK ŁĄCZ. NR 1, 44-310 RADULIN, UL. WOJCIECHA KORFANIEGO 52

NAZWA RYSUNKU  
KLATKA SCHODOWA NR 2

SKALA:	1:50	FORMAT:	A3	NR RYS.	GF-5000-PB-A-001-D-009	DATA:	04.2021	
PROJEKTANT:	MGR INŻ. ARCH. MATEUSZ GORNIK						UPRAWNIENIA NR:	10/09 DDA
SPRAWDZAJĄCY:	MGR INŻ. ARCH. WALDEMAR STOLCZAK						UPRAWNIENIA NR:	17/09PKK/2910





STOLARKA DRZWIOWA

OZNACZENIE NA RYSUNKU		DZ1	DZ2	D01	D02	D03	D04
Wymiary w świetle muru (cm)	So	160	170	100	160	100	160
	Ho	210	210	205	205	205	205
Wymiary w świetle ościeża (cm)	S	150	160	90	150	90	150
	H	200	200	200	200	200	200
sztuk		1	2	9	1	18	1
rodzaj materiału							
uwagi:	DRZWI NAPOWIETRZAJĄCE NAPĘD DRZWIOWY DDS 54/500	DRZWI NAPOWIETRZAJĄCE NAPĘD DRZWIOWY DDS 54/500	DRZWI O ODPORNOŚCI OGNIOWEJ EI30	DRZWI O ODPORNOŚCI OGNIOWEJ EI30	DRZWI O ODPORNOŚCI OGNIOWEJ EIS30	DRZWI O ODPORNOŚCI OGNIOWEJ EIS30	DRZWI O ODPORNOŚCI OGNIOWEJ EIS30

STOLARKA DRZWIOWA

OZNACZENIE NA RYSUNKU		D05	D06	D07	D08	D09	D10	D11
Wymiary w świetle muru (cm)	So	160	150	140	140	140	140	80
	Ho	205	205	205	205	205	205	200
Wymiary w świetle ościeża (cm)	S	150	140	130	130	130	130	80
	H	200	200	200	200	200	200	200
sztuk		1	1	2	6	2	2	22
rodzaj materiału								
uwagi:	DRZWI O ODPORNOŚCI OGNIOWEJ EIS60	DRZWI O ODPORNOŚCI OGNIOWEJ EIS30	DRZWI O ODPORNOŚCI OGNIOWEJ EIS30	DRZWI O ODPORNOŚCI OGNIOWEJ EIS30	DRZWI O ODPORNOŚCI OGNIOWEJ EIS30	DRZWI O ODPORNOŚCI OGNIOWEJ EIS30	DRZWI O ODPORNOŚCI OGNIOWEJ EIS60	DRZWI Z SAMOZAMYKACZEM

LEGENDA:

- OPPORNOŚĆ OGNIOWA EI60
- OPPORNOŚĆ OGNIOWA RE60
- OPPORNOŚĆ OGNIOWA REI20



KLAPKA ODDYMIAJĄCA, EDUKSCYZYJOWA, 130x100x50cm  
TYPU D-HH FRE, Z OMIERKĄ I DYSZĄ, POWIERZCHNIA CZYNNIA 1,07m<sup>2</sup>

DO MONTAŻU PROJEKTOWANYCH KLAPKÓW ODDYMIAJĄCYCH NALEŻY WYKONAĆ NOWE OTWORY W STROPIE ORAZ ZDEMONTOWAĆ CZĘŚĆ KONSTRUKCJI NOSNEJ STROPU

SPELNIENIE WYMAGANIA W ZAKRESIE BEZPIECZEŃSTWA POŻAROWEGO:

- ZAMIANE PRZEJŚĆ KOMUNIKACYJNYCH Z BUDYNKU ŁĄCZNI NR 1 DO BUDYNKU LAMPKOWNI (POŁĄCZONYCH FUNKCJONALNIE DYMOSZCZELNYMI DRZWIAMI PRZECIWPÓŻAROWYMI O KLASIE OPORNOŚCI OGNIOWEJ EI60 Z SAMOZAMYKACZEM, W MIEJSCACH WSKAZANYCH W CZĘŚCI RYSUNKOWEJ OPISOWANEJ;
- ZABEZPIECZENIA KLASEK SCHODOWYCH, W MIEJSCACH WSKAZANYCH W CZĘŚCI RYSUNKOWEJ OPISOWANEJ, POPRZECZ: A) WYDZIELENIE SCHODAMI O KLASIE OPORNOŚCI OGNIOWEJ CO NAWIĄZUJE; B) ZAMIANE DYMOSZCZELNYMI DRZWIAMI PRZECIWPÓŻAROWYMI O KLASIE OPORNOŚCI OGNIOWEJ EI60 Z SAMOZAMYKACZEM; C) WYPOSAŻENIE W KLAPKI DYMOWE O POWIERZCHNI ODDYMIAJĄCĄ WYNIKAJĄCĄ DO NAWIĄZU 5% CIH RZUTU PODŁOŻNEGO ORAZ ZAPENIENIE NAPYWKI POWIERZA UZIEMIAJĄCEGO DO ODDYMIANIA POPRZECZ AUTOMATYCZNE OTWIERANIE DRZWI WEJŚCIOWE, NA PODSTAWIE PROJEKTU UZGODNIONEGO Z REZCZOWNIKĄ DS. ZABEZPIECZEN PRZECIWPÓŻAROWYCH;
- ZABEZPIECZENIA POMIĘDZYCH I WENTYLATORNI, W MIEJSCACH WSKAZANYCH W CZĘŚCI RYSUNKOWEJ OPISOWANEJ, POPRZECZ: A) WYDZIELENIE SCHODAMI O KLASIE OPORNOŚCI OGNIOWEJ CO NAWIĄZUJE; B) ZAMIANE DRZWIAMI PRZECIWPÓŻAROWYMI O KLASIE OPORNOŚCI OGNIOWEJ EI30 Z SAMOZAMYKACZEM;
- WYPOSAŻENIA PIONOWYCH I POZIOMYCH PRÓG EMKULACYJNYCH W AMBRYKACH OŚWIETLENIE EMKULACYJNE, WYKONANE WZGLĘD WYMAGANI OCHRONYCH W PN-EN 1838 ORAZ PN-EN 50172, NA PODSTAWIE PROJEKTU UZGODNIONEGO Z REZCZOWNIKĄ DS. ZABEZPIECZEN PRZECIWPÓŻAROWYCH;
- WYPOSAŻENIA OBIEKTU W HODRANTY WEWNĘTRZNE ZS Z WZĘM PRZELICZYWNYM;
- PRZESIANIECZA LUB USUNIĘCIE ELEMENTÓW INSTALACYJNYCH ZABUDOWANYCH NA KLATKACH SCHODOWYCH W CELU ZACHOWANIA MAKSYMALNYCH WYMIARÓW SCHODÓW STAŁYCH;

UWAGA  
- rysunki ten nie są wykazane realizacji przez dotychczas wykonawcę, wykonanie wymagań określonych w pozwoleniu z dnia 28 listopada 2018. Sprawy Nominanta Województwa  
PSP (znak sprawy WZ.5596.4.14.2018.PW.);  
- rysunki ten nie są deklaracją obciążenia, do zaakceptacji z wymaganiami określonymi w rozporządzeniu Ministra Infrastruktury w sprawie warunków technicznych;  
- prowadzone prace nie są klasyfikowanej zgodnie z §2 ust.1 warunków technicznych.

REW	DATA	TEMAT	PROJEKTANT	SPRAWDZŁ	ZATWIERDZŁ

EDUKSCYZYJOWA  
  
 GF PROJEKT Sp. z o.o. Sp. k.  
 I 41-208 Sosnowiec I ul. Wojciecha Korfantego 8 I  
 I 00-001 Warszawa I ul. Płoc. Konarskiego 1 I  
 www.gfprojekt.pl I tel. +48 22 739 000 1 I  
 I tel. +48 883 877 044 I +48 739 000 160 I

RYSIUNEK JEST WŁASNOŚCIĄ BIURA PROJEKTOWEGO GF PROJEKT, JAKIEKOLWIEK ZMIANY W RYSUNKU, KOPLOWANIE, POWIĘKSZANIE BEZ ZGODY AUTORA JEST ZABRONIONE. WSZYSTKIE WYMAGANIA NALEŻY WYKONAĆ W RAMACH ZAKŁADU. NIE NALEŻY DOMIERZAĆ Z RYSUNKU WSKAZANE PRAMIA, AUTORSKIE NALEŻA DO FIRMY GF PROJEKT.

INWESTOR  
 POLSKA GRUPA GÓRNICZA S.A. ODDZIAŁ KWK ROW RUCH MARCEL  
 44-310 RADLIN, UL. WOJCIECHA KORFANTEGO 52

NAZWA ZAMIERZENIA BUDOWLANEGO  
 PRZEBUDOWA BUDYNKU ZAKŁADU NR 2 ORAZ BUDYNKU ŁĄCZNI NR 1 W CELU DOSTARCZENIA OBIEKTÓW ODDYMIAJĄCYCH WYKONANIE PRAC WYKONAWCZYCH W ZAKRESIE PRAC WYKONAWCZYCH  
 / WZ.5596.4.14.2018.PW. ZŁOŻONYCH WYKONAWCZYCH NA TERENIE PGG S.A. ODDZIAŁ KWK ROW RUCH MARCEL

ADRES INWESTYCJI  
 POLSKA GRUPA GÓRNICZA S.A. ODDZIAŁ KWK ROW RUCH MARCEL  
 BUDYNEK ŁĄCZNI 1, 44-310 RADLIN, UL. WOJCIECHA KORFANTEGO 52

NAZWA RYSUNKU  
**ZESTAWIENIE STOLARKI DRZWIOWEJ**

ARCHITEKTURA	SKALA: 1-50	FORMAT: A3	NR RYS.: GF-5000-FB-A-001-D-011	DATA: 04.2021
PROJEKTANT:	MGR INŻ. ARCH. WALTER SZYBICKI		UPRAWNIENIA NR: 10/09 DDA	
SPRAWDZAJĄCY:	MGR INŻ. ARCH. WALTER SZYBICKI		UPRAWNIENIA NR: 11/09PKW/2910	

KLAPA ODDYMIAJĄCA JEDNOSKRZYDŁOWA 130x100x50cm  
 TYPU D+H FIRE, Z OWIEWKĄ I DYSZĄ, POWIERZCHNIA CZYNNIA 1,07m<sup>2</sup>

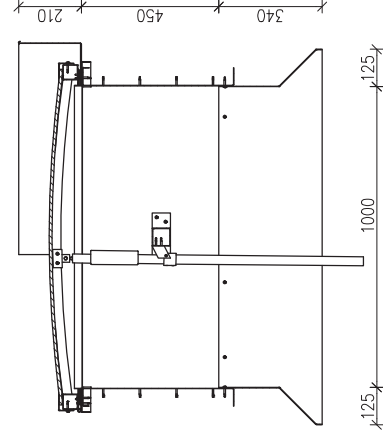
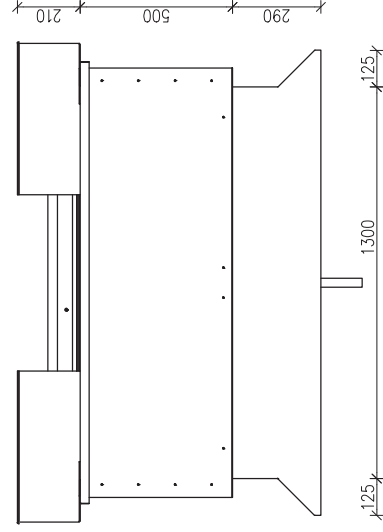
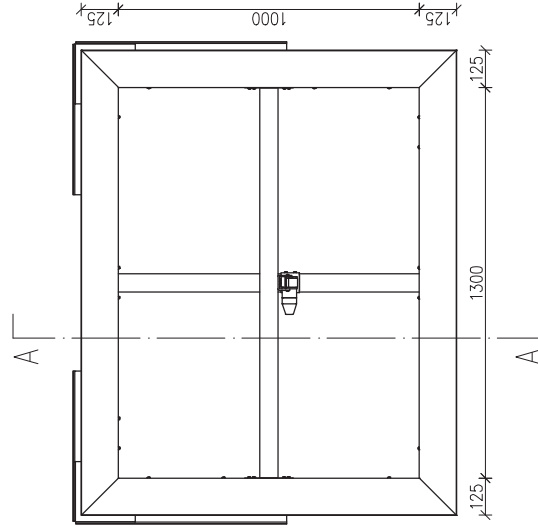

PRZEKRÓJ A-A

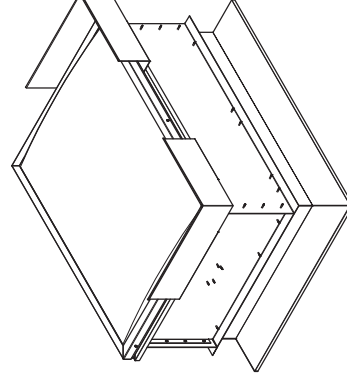
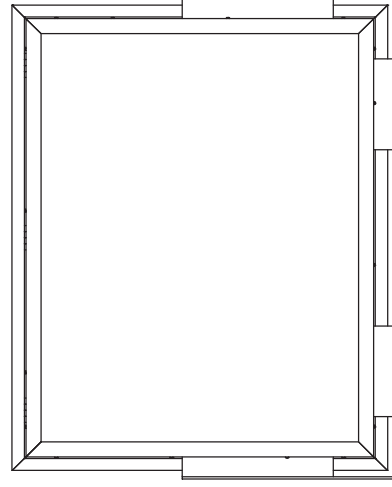

LEGENDA:

- OPPORNOŚĆ OGNIOWA EI60
- OPPORNOŚĆ OGNIOWA REB60
- OPPORNOŚĆ OGNIOWA REI20



KLAPA ODDYMIAJĄCA, JEDNOSKRZYDŁOWA, 130x100x50cm

TYPU D+H FIRE, Z OWIEWKĄ I DYSZĄ, POWIERZCHNIA CZYNNIA 1,07m<sup>2</sup>

DO MONTAŻU PROJEKTOWANYCH KLAP ODDYMIAJĄCYCH NALEŻY WYKONAĆ NOWE OTWORY W STROPIE ORAZ ZDEMONTOWAĆ CZĘŚĆ KONSTRUKCJI NOSNEJ STROPU

SPELNIENIE WYMAGANIA W ZAKRESIE BEZPIECZEŃSTWA POŻAROWEGO:

- ZAMIANE PRZEJŚĆ KOMUNIKACYJNYCH Z BUDYNKU LĄZI NR 1 DO BUDYNKU LAMPOWNI (POŁĄCZONYCH FUNKCYJNALNIE) DYMOSZCZELNYMI DRZWIAMI PRZECIWPÓŻAROWYMI O KLASIE OPORNOŚCI OGNIOWEJ EI60 Z SAMOZAMYKACZEM, W MIEJSCACH WSKAZANYCH W CZĘŚCI RYSUNKOWEJ OPRAWIANKI;
- ZABEZPIECZENIA KLATEK SCHODOWYCH, W MIEJSCACH WSKAZANYCH W CZĘŚCI RYSUNKOWEJ OPRAWIANKI, POPRZECZ: A) WYDZIELENIE SCHODAMI O KLASIE OPORNOŚCI OGNIOWEJ CO NAWIĄZUJĄCE DO NAWIĄZKI; B) ZAMIANE DYMOSZCZELNYMI DRZWIAMI PRZECIWPÓŻAROWYMI O KLASIE OPORNOŚCI OGNIOWEJ EI60 Z SAMOZAMYKACZEM; C) WYPŁASKANIE W KLAPY DYMOWE O POWIERZCHNI ODDYMIAJĄCEJ WYNIKAJĄCEJ DO NAWIĄZKI 5% CIH RZUTU POZIOMEGO ORAZ ZAPewnienie NAPIĘTYM POWIERZCHNI UZIEMIAJĄCEGO DO ODDYMIAJĄCEJ AUTOMATYCZNE OTWIERANIE DRZWI WEJŚCIOWE, NA PODSTAWIE PROJEKTU UZGODNIONEGO Z RZECZCZOWNIKĄ DS. ZABEZPIECZEN PRZECIWPÓŻAROWYCH;
- ZABEZPIECZENIA POMIESZCZEŃ TECHNICZNYCH I WENTYLATORNI, W MIEJSCACH WSKAZANYCH W CZĘŚCI RYSUNKOWEJ OPRAWIANKI, POPRZECZ: A) WYDZIELENIE SCHODAMI O KLASIE OPORNOŚCI OGNIOWEJ CO NAWIĄZUJĄCE DO NAWIĄZKI; B) ZAMIANE DRZWIAMI PRZECIWPÓŻAROWYMI O KLASIE OPORNOŚCI OGNIOWEJ EI60 Z SAMOZAMYKACZEM;
- WYPŁASKANIE PIONOWYCH I POZIOMYCH PRÓG EMULACYJNYCH W AMBRYKACH OŚWIETLENIE EMULACYJNE, WYKONANE WEDŁUG WYMAGAŃ OKREŚLONYCH W PN-EN 1838 ORAZ PN-EN 50172, NA PODSTAWIE PROJEKTU UZGODNIONEGO Z RZECZCZOWNIKĄ DS. ZABEZPIECZEN PRZECIWPÓŻAROWYCH;
- WYPŁASKANIE OBIEKTU W HORYZONTY WEWNĘTRZNE ZS Z WZĘCIEM PŁYTYNYMI;
- WYPŁASKANIE OBIEKTU W PRZECIWPÓŻAROWY WYŁĄCZNIK PRĄDU;
- PRZESUNIĘCIE LUB USUNIĘCIE ELEMENTÓW INSTALACYJNYCH ZABUDOWANYCH NA KLATKACH SCHODOWYCH W CELU ZACHOWANIA MAKSYMALNYCH WYMIARÓW SCHODÓW STAŁYCH;

UWAGA  
 rysunki ten ma na celu wskazać realizację pros dotyczących spełnienia wymagań określonych w rozporządzeniu z dnia 28 listopada 2018. Sprzedawca nie gwarantuje poprawności danych.

- PSP (znak sprawy WZ.5595.4.114.2018.PW.);
- rysunki ten nie deklarują, obciąża, do zapobiegania z wyjątkami określonymi w rozporządzeniu Ministra Infrastruktury w sprawie warunków technicznych;
- prowadzone prace nie są klasyfikowanej zgodnie z §2 ust.1 warunków technicznych.

REW	DATA	TEMAT	PROJEKTANT	SPRAWEZŁE	ZATWIERDZE
JEDYNOŚĆ PROJEKTOWA					
GF PROJEKT Sp.z o.o.Sp.k. I I 41-208 Sosnowiec I ul. Wojska Polskiego 8 I I 00-001 Warszawa I ul. Płoc. Konarski I I I Warszawa I ul. Płoc. Konarski I I I tel:+48 853 877 044 I +48 739 000 160 I					

RYSunEK JEST Własnością BIURA PROJEKTOWEGO GF PROJEKT, JAKIEKOLWIEK ZMIANY W RYSUNKU, KOPLOWANIE, POWIĘLANIE BEZ ZODBY AUTORA JEST ZABRONIONE. WszYSTKIE WNIOSY NALEŻY PRZESYLAĆ DO BIURA GF PROJEKT. NIE NALEŻY DOMIERZAĆ Z RYSUNKU INSZELNIE PRACIA AUTORSKIE NALEŻA DO FIRMY GF PROJEKT.

INWESTOR

POLSKA GRUPA GóRNICZA S.A. ODDZIAŁ KWK ROW RUCH MARCEL  
 44-310 RADULIN, UL. WOJCIECHA KORFANTEGO 52

NAZWA ZAMIERZENIA BUDOWLANEGO  
 PRZEBUDOWA BUDYNKU ZAKŁADU NR 2 ORAZ BUDYNKU ŁAZI NR 1 W CELU DOŚCISZCZANIA OBIEKTÓW  
 WYKONANIE PRAC PROJEKTOWYCH I WYKONANIE PRAC BUDOWLANICH W ZAKŁADACH KWK ROW RUCH  
 / WZ.5595.4.114.2018.PW. ZŁOŻONYCH NA TERENIE PGG S.A. ODDZIAŁ KWK ROW RUCH MARCEL

ADRES INWESTYCJA

POLSKA GRUPA GóRNICZA S.A. ODDZIAŁ KWK ROW RUCH MARCEL  
 BUDINEK ŁAZI NR 1, 44-310 RADULIN, UL. WOJCIECHA KORFANTEGO 52

NAZWA RYSUNKU

DETAL – KLAPA ODDYMIAJĄCA KLATKA SCHODOWA NR 1,2,3

ARCHITEKTURA	SKALA: 1-25	FORMAT: A3	NR RYS.: GF-5000-FB-A-001-D-01Z	DATA: 04.2021
PROJEKTANT:	MGR INŻ. ARCH. MATEUSZ GóRNIK			UPRAWNIENIA: NR-10/09 DDA
SPRAWDZAJĄCY:	MGR INŻ. ARCH. WALDEMAR STOLCZAK			UPRAWNIENIA: NR-17/09PKW/2910

---

JEDNOSTKA



**GF PROJEKT Sp.z o.o.Sp.k.**  
41-208 Sosnowiec I ul. Wojska Polskiego 8  
Tel: +48 739 000 160 | +48 883 977 044 |  
NIP: 625 244 97 48 | [www.gfprojekt.pl](http://www.gfprojekt.pl) |

---

INWESTOR



**Polska Grupa Górnicza S.A**  
**40-039 Katowice I ul. Powstańców 30**

---

ADRES INWESTYCJI

KWK ROW Ruch Marcel ul. Wojciecha Korfanteo 52 ,  
44-310 Radlin , Działka nr 4745 / 372 obręb 0001 J.ew

---

NAZWA ZAMIERZENIA BUDOWLANEGO

**PRZEBUDOWA BUDYNKU ZARZĄDU NR 2 ORAZ BUDYNKU  
ŁAŻNI NR 1 W CELU DOSTOSOWANIA OBIEKTÓW DO  
WYMOGÓW PRZECIWPOŻAROWYCH ZGODNIE Z  
POSTANOWIENIEM STRAŻY POŻARNEJ  
NR\_WZ.5595.4.109.2018.JG / WZ\_5595.4.114.2018.PW ,  
ZLOKALIZOWANYCH NA TERENIE PGG S.A ODDZIAŁ KWK  
ROW RUCH MARCEL**

---

KATEGORIA OBIEKTU

**VIII**

---

ETAP

**PROJEKT BUDOWLANY**

---

NAZWA DOKUMENTU

**SST - SZCZEGÓŁOWA SPECYFIKACJA TECHNICZNA  
WYKONANIA I ODBIORU ROBÓT**

---

BRANŻA

**ARCHITEKTURA**

---

TOM

**I**

---

EGZEMPLARZ

NR 1/ 2

---

DATA OPRACOWANIA

09.04.2021

---

NR PROJEKTU

GF-5000-PB-A

---

## SPIS ZAWARTOŚCI

### **SST - Szczegółowa specyfikacja techniczna wykonania i odbioru robót**

- 1.0. - WYMAGANIA OGÓLNE
- 2.0. - DEMONTAŻE I ROZBIÓRKI
- 3.0. - ŚCIANY DZIAŁOWE / KONSTRUKCYJNE
- 4.0. - STOLARKA DRZWIOWA
- 5.0. - KLAPY DYMOSZCZELNE / OKNA DYMOSZCZELNE

## 1.0 - WYMAGANIA OGÓLNE

### Przedmiot specyfikacji

przedmiotowa specyfikacja techniczna zawiera ogólne wymagania techniczne dotyczące wykonania i odbioru robót w ramach inwestycji **PRZEBUDOWA BUDYNKU ZARZĄDU NR 2 ORAZ BUDYNKU ŁAŻNI NR 1 W CELU DOSTOSOWANIA OBIEKTÓW DO WYMOGÓW PRZECIWPOŻAROWYCH ZGODNIE Z POSTANOWIENIEM STRAŻY POŻARNEJ NR\_WZ.5595.4.109.2018.JG / WZ\_5595.4.114.2018.PW , ZLOKALIZOWANYCH NA TERENIE PGG S.A ODDZIAŁ KWK ROW RUCH MARCEL**

### Zakres stosowania

Niniejsza Specyfika Techniczna stanowi dokument kontraktowy przy realizacji robót objętych inwestycją.

### Zakres robót

Ustalenia zawarte w niniejszej specyfikacji technicznej obejmują wymagania ogólne wspólne dla robót objętych poszczególnymi szczegółowymi specyfikacjami technicznymi.

### Określenia podstawowe

Wymienione w specyfikacji określenia należy rozumieć w każdym przypadku następująco:

**roboty budowlane** - budowę, a także prace polegające na przebudowie, montażu, remoncie lub rozbiórce obiektu budowlanego.

**remont** - wykonywanie w istniejącym obiekcie budowlanym robót budowlanych polegających na odtworzeniu stanu pierwotnego, a nie stanowiących bieżącej konserwacji.

**urządzenia budowlane** - urządzenia techniczne związane z obiektem budowlanym zapewniające możliwość użytkowania obiektu zgodnie z jego przeznaczeniem, jak przyłącza i urządzenia instalacyjne, w tym służące oczyszczaniu lub gromadzeniu ścieków, a także przejazdy, ogrodzenia, place postojowe i place pod śmietniki.

**prawo do dysponowania nieruchomością na cele budowlane** - tytuł prawny wynikający z prawa własności, użytkowania wieczystego, zarządu, ograniczonego prawa rzeczowego albo stosunku zobowiązaniowego, przewidującego uprawnienia do wykonywania robót budowlanych.

**pozwolenie na budowę** - decyzja administracyjna zezwalająca na rozpoczęcie i prowadzenie budowy lub wykonywanie robót budowlanych innych niż budowa obiektu budowlanego.

**dokumentacja budowy** - pozwolenie na budowę wraz z załączonym projektem budowlanym, dziennik budowy, protokoły odbiorów częściowych i końcowych, w miarę potrzeby, rysunki i opisy służące realizacji obiektu, operaty geodezyjne i książkę obmiarów, a w przypadku realizacji obiektów metodą montażu - także dziennik montażu.

**dokumentacja powykonawcza** - dokumentację budowy z naniesionymi zmianami dokonanymi w toku wykonywania robót oraz geodezyjnymi pomiarami powykonawczymi

**Aprobata techniczna** - pozytywna ocena techniczna wyrobu, stwierdzającą jego przydatność do stosowania w budownictwie.

**właściwy organ** - organ nadzoru architektoniczno - budowlanego lub organ specjalistycznego nadzoru budowlanego, stosownie do ich właściwości określonych w rozdziale 8.

**wyrób budowlany** - wyrób w rozumieniu przepisów o ocenie zgodności, wytworzony w celu wbudowania, wmontowania, zainstalowania lub zastosowania w sposób trwały w obiekcie budowlanym, wprowadzany do obrotu jako wyrób pojedynczy lub jako zestaw wyborów do stosowania we wzajemnym połączeniu stanowiącym integralną całość użytkową.

**organ samorządu zawodowego** - organy określone w ustawie z dnia 15 grudnia 2000 r. o samorządach zawodowych architektów, inżynierów budownictwa oraz urbanistów (Dz. U. z 2001 r. Nr 5, poz. 42 z późniejszymi zmianami).

**obszar oddziaływania obiektu** - teren wyznaczony w otoczeniu budowlanym na podstawie przepisów odrębnych, wprowadzających związane z tym obiektem ograniczenia w zagospodarowaniu tego terenu.

**opłata** - kwota należności wnoszoną przez zobowiązanego za określone ustawą obowiązkowe kontrole dokonywane przez właściwy organ.

**dziennik budowy** - dziennik wydany przez właściwy organ zgodnie z obowiązującymi przepisami, stanowiący urzędowy dokument przebiegu robót budowlanych oraz zdarzeń i okoliczności zachodzących w czasie wykonywania robót.

**materiały** - wszelkie materiały naturalne i wytwarzane jak również różne tworzywa i wyroby niezbędne do wykonania robót, zgodnie z dokumentacją projektową i specyfikacjami technicznymi zaakceptowane przez Inspektora nadzoru.

**odpowiednia zgodność** - zgodność wykonanych robót z dopuszczalnymi tolerancjami, a jeśli granice tolerancji nie zostały określone - z przeciętnymi tolerancjami przyjmowanymi zwyczajowo dla danego rodzaju robót budowlanych.

**projektant** - uprawniona osoba fizyczna lub prawna będąca autorem dokumentacji projektowej.

**ustalenia techniczne** - ustalenia podane w normach, aprobatkach technicznych i szczegółowych specyfikacjach technicznych.

### **1.Ogólne wymagania dotyczące robót**

Wykonawca robót jest odpowiedzialny, za jakość ich wykonania oraz za ich zgodność z dokumentacją projektową. Oferent zapozna się z miejscem remontu oraz Projektem Przetargowym i dokona własnej weryfikacji przedmiaru w stosunku do przekazanej dokumentacji oraz proponowanej technologii robót. Wszelkie niejasności dotyczące przedmiaru należy wyjaśniać w trakcie negocjacji.

Po złożeniu oferty przyjmuje się, że Oferent uzyskał wszelkie konieczne informacje do prawidłowej wyceny przedmiotu zamówienia. Oferent jest świadomy i przyjmuje odpowiedzialność tak jak za własne, za wszystkie błędy, uchybienia i szkody, jakie ewentualnie wyrządziłoby Podwykonawcy i Dostawcy zatrudnieni przez Oferenta podczas wykonywania robót i dostaw. Zmiany i zamiany materiałów powinny następować po akceptacji Inwestora oraz projektanta.

**2.Zamawiający**, w terminie określonym w dokumentach umowy przekaze Wykonawcy teren remontu wraz ze wszystkimi wymaganymi uzgodnieniami prawnymi i administracyjnymi.

**3.Wykonawca** jest odpowiedzialny za prowadzenie robót zgodnie z umową i ściśle przestrzeganie harmonogramu robót oraz za jakość zastosowanych materiałów i wykonywanych robót, za ich zgodność z projektem wykonawczym, wymaganiami specyfikacji technicznych i programu zapewnienia, jakości, projektu organizacji robót oraz poleceniami zarządzającego realizacją umowy.

**4.Decyzje** zarządzającego realizacją umowy dotyczące akceptacji lub odrzucenia materiałów i elementów robót będą oparte na wymaganiach sformułowanych w umowie, projekcie wykonawczym i szczegółowych specyfikacjach technicznych, a także w normach i wytycznych wykonania i odbioru robót. Przy podejmowaniu decyzji zarządzający realizacją umowy uwzględni wyniki badań materiałów i jakości robót, dopuszczalne niedokładności normalnie występujące przy produkcji i przy badaniach materiałów, doświadczenia z przeszłości, wyniki badań naukowych oraz inne czynniki wpływające na rozważaną kwestię.

Polecenia zarządzającego realizacją umowy będą wykonywane nie później niż w czasie przez niego wyznaczonym, po ich otrzymaniu przez wykonawcę, pod groźbą wstrzymania robót. Skutki finansowe z tego tytułu poniesie wykonawca.

### **5.Przekazanie terenu remontu**

Zamawiający, w terminie określonym w dokumentach umowy przekaze Wykonawcy teren remontu wraz ze wszystkimi wymaganymi uzgodnieniami prawnymi i administracyjnymi, przekaze dziennik budowy/remontu oraz dwa egzemplarze dokumentacji projektowej i komplet specyfikacji technicznych.

### **6.Dokumentacja projektowa**

Przekazana dokumentacja projektowa ma zawierać opis, część graficzną, obliczenia i dokumenty, zgodnie ze szczegółowymi warunkami umowy i przepisami szczegółowymi zawartymi w Rozporządzeniu Ministra Infrastruktury.



## **7.Zgodność robót z dokumentacją projektową i Specyfikacją techniczną**

Dokumentacja projektowa, Specyfikacja techniczna oraz dodatkowe dokumenty przekazane Wykonawcy przez Inspektora nadzoru stanowią załączniki do umowy, a wymagania wyszczególnione w choćby jednym z nich są obowiązujące dla Wykonawcy tak, jakby zawarte były w całej dokumentacji.

W przypadku rozbieżności w ustaleniach poszczególnych dokumentów obowiązuje kolejność ich ważności wymieniona w „Ogólnych warunkach umowy”. Wykonawca nie może wykorzystywać błędów lub opuszczeń w dokumentach kontraktowych, a o ich wykryciu winien natychmiast powiadomić projektanta, który dokona odpowiednich zmian i poprawek. W przypadku stwierdzenia ewentualnych rozbieżności podane na rysunku wielkości liczbowe wymiarów są ważniejsze od odczytu ze skali rysunków. Wszystkie wykonane roboty i dostarczone materiały mają być zgodne z dokumentacją projektową i Specyfikacją techniczną.

Wielkości określone w dokumentacji projektowej i w Specyfikacji technicznej będą uważane za wartości docelowe, od których dopuszczalne są odchylenia w ramach określonego przedziału tolerancji. Cechy materiałów i elementów muszą być jednorodne i wykazywać zgodność z określonymi wymaganiami, a rozrzuty tych cech nie mogą przekraczać dopuszczalnego przedziału tolerancji. W przypadku, gdy dostarczane materiały lub wykonane roboty nie będą zgodne z dokumentacją projektową lub Specyfikacją techniczną i mają wpływ na niezadowalającą, jakość elementu wykończenia wnętrza, to takie materiały zostaną zastąpione innymi, a elementy wykończenia wnętrza rozebrane i wykonane ponownie na koszt Wykonawcy. Wszystkie zamiany materiałów muszą być każdorazowo uzgadniane przez Wykonawcę z Inspektorem Nadzoru jeżeli został ustanowiony i Projektantem.

## **8.Ochrona środowiska w czasie wykonywania robót**

Wykonawca ma obowiązek znać i stosować w czasie prowadzenia robót wszelkie przepisy dotyczące ochrony środowiska naturalnego. W okresie trwania remontu i wykonywania robót wykończeniowych Wykonawca będzie: podejmować wszelkie konieczne kroki mające na celu stosowanie się do przepisów i norm dotyczących ochrony środowiska na terenie wykonywanych prac remontowych.

## **9.Ochrona przeciwpożarowa**

Wykonawca wykonując prace będzie przestrzegać przepisów ochrony przeciwpożarowej.

Wykonawca będzie utrzymywać sprawny sprzęt przeciwpożarowy, wymagany odpowiednimi przepisami.

Materiały łatwopalne będą składowane w sposób zgodny z odpowiednimi przepisami i zabezpieczone przed dostępem osób trzecich. Wykonawca będzie odpowiedzialny za wszelkie straty spowodowane pożarem wywołanym jako rezultat realizacji robót albo przez personel Wykonawcy.

## **10.Bezpieczeństwo i higiena pracy**

Podczas realizacji robót wykonawca będzie przestrzegać przepisów dotyczących bezpieczeństwa i higieny pracy.

W szczególności Wykonawca ma obowiązek zadbać, aby personel nie wykonywał pracy w warunkach niebezpiecznych, szkodliwych dla zdrowia oraz niespełniających odpowiednich wymagań sanitarnych. Wykonawca zapewni i będzie utrzymywał wszelkie urządzenia zabezpieczające, socjalne oraz sprzęt i odpowiednią odzież dla ochrony życia i zdrowia osób zatrudnionych w trakcie prac remontowych.

## **11.Stosowanie się do prawa i innych przepisów**

Wykonawca zobowiązany jest znać wszelkie przepisy wydane przez organy administracji państwowej i samorządowej, które są w jakikolwiek sposób związane z robotami i będzie w pełni odpowiedzialny za przestrzeganie tych praw, przepisów i wytycznych podczas prowadzenia robót.

Wykonawca będzie przestrzegać praw patentowych, autorskich i będzie w pełni odpowiedzialny za wypełnienie wszelkich wymagań prawnych odnośnie wykorzystania opatentowanych urządzeń lub metod i w sposób ciągły będzie informować Inspektora nadzoru o swoich działaniach, przedstawiając kopie zezwoleń i inne odnośne dokumenty. Ewentualne proponowane zmiany w dokumentacji Wykonawca będzie każdorazowo uzgadniał z Projektantem i Inspektorem nadzoru.

## **12.Materiały nieodpowiadające wymaganiom jakościowym**

Materiały nieodpowiadające wymaganiom jakościowym zostaną przez Wykonawcę wywiezione z terenu remontu, bądź złożone w miejscu wskazanym przez Inspektora nadzoru. Każdy rodzaj robót, w którym znajdują się niezbadane i nie zaakceptowane materiały, Wykonawca wykonuje na własne ryzyko, licząc się z jego nie przyjęciem przez zamawiającego i niezapłaceniem.

### **13.Przechowywanie i składowanie materiałów**

Wykonawca zapewni, aby tymczasowo składowane materiały, do czasu, gdy będą użyte do robót, były zabezpieczone przed zanieczyszczeniem, zachowały swoją jakość i właściwość do robót i były dostępne do kontroli przez Inspektora nadzoru. Miejsca czasowego składowania materiałów będą zlokalizowane w obrębie terenu inwestycji w miejscach uzgodnionych z Inspektorem nadzoru.

### **14. Sprzęt**

Wykonawca jest zobowiązany do używania jedynie takiego sprzętu, który nie spowoduje niekorzystnego wpływu, na jakość wykonywanych robót. Wykonawca musi zapewnić taki sprzęt, który zapewni odpowiednią, jakość wykonywanych prac. Liczba i wydajność sprzętu będzie gwarantować przeprowadzenie robót, zgodnie z zasadami określonymi w dokumentacji projektowej.

### **15.Wykonanie robót**

Wykonawca jest odpowiedzialny za prowadzenie robót zgodnie z umową oraz za jakość zastosowanych materiałów i wykonywanych robót, za ich zgodność z dokumentacją projektową, wymaganiami Szczegółowych specyfikacji technicznych, polskimi normami. Wykonawca będzie prowadził prace zgodnie z projektem organizacji robót oraz poleceniami Inspektora nadzoru.

### **16.Kontrola jakości robót**

Program zapewnienia jakości

Do obowiązków Wykonawcy należy opracowanie i przedstawienie do zaakceptowania przez Inspektora nadzoru programu zapewnienia, jakości, w którym przedstawi on zamierzony sposób wykonania robót, możliwości techniczne, kadrowe i organizacyjne gwarantujące wykonanie robót zgodnie z dokumentacją projektową i Specyfikacją techniczną.

### **17.Certyfikaty i deklaracje**

Inspektor nadzoru może dopuścić do użycia tylko te wyroby i materiały, które posiadają certyfikat i znak zgodności. Jakiegokolwiek materiały, które nie spełniają tych wymagań będą odrzucone.

### **18.Odbiór robot**

Rodzaje odbiorów robót

W zależności od ustaleń odpowiednich Specyfikacji technicznych roboty podlegają następującym odbiorom:

- odbiorowi robót zanikających i ulegających zakryciu,
- odbiorowi częściowemu,
- odbiorowi ostatecznemu (końcowemu),
- odbiorowi pogwarancyjnemu.

### **19.Odbiór częściowy**

Odbiór częściowy polega na ocenie ilości i jakości wykonanych części robót. Odbioru częściowego robót dokonuje się dla zakresu robót określonego w dokumentach umownych wg zasad jak przy odbiorze ostatecznym robót. Odbioru robót dokonuje Inspektor nadzoru.

### **20.Odbiór ostateczny (końcowy)**

Zasady odbioru ostatecznego robót

Odbiór ostateczny polega na finalnej ocenie rzeczywistego wykonania robót w odniesieniu do zakresu (ilości) oraz jakości. Całkowite zakończenie robót oraz gotowość do odbioru ostatecznego będzie stwierdzona przez Wykonawcę protokołem zdawczo-odbiorczym. Odbiór ostateczny robót nastąpi w terminie ustalonym w dokumentach umowy, licząc od dnia potwierdzenia przez Inspektora nadzoru zakończenia robót i przyjęcia dokumentów, o których mowa w punkcie. Odbioru ostatecznego robót dokona komisja wyznaczona przez Zamawiającego w obecności Inspektora nadzoru i Wykonawcy. Komisja odbierająca roboty dokona ich oceny jakościowej na podstawie, przedłożonych dokumentów, wyników badań i pomiarów, ocenie wizualnej oraz zgodności wykonania robót z dokumentacją projektową i Specyfikacją techniczną. W toku odbioru ostatecznego robót, komisja zapozna się z realizacją ustaleń przyjętych w trakcie odbiorów robót zanikających i ulegających zakryciu oraz odbiorów częściowych, zwłaszcza w zakresie wykonania robót uzupełniających i robót poprawkowych.

### **21.Dokumenty do odbioru ostatecznego (końcowe)**

Podstawowym dokumentem jest protokół odbioru ostatecznego robót, sporządzony wg wzoru ustalonego przez Zamawiającego.



Do odbioru ostatecznego Wykonawca jest zobowiązany przygotować dokumenty zgodnie z wytycznymi zamawiającego.

- Dokumentację powykonawczą, tj. dokumentację remontu z naniesionymi zmianami dokonanymi w toku wykonania robót
- Specyfikacje techniczne
- Wyniki pomiarów kontrolnych oraz badań i oznaczeń laboratoryjnych, zgodne ze Specyfikacją techniczną i programem zapewnienia jakości.
- Deklaracje zgodności lub certyfikaty zgodności wbudowanych materiałów, certyfikaty na znak bezpieczeństwa zgodnie z Specyfikacją techniczną i programem zabezpieczenia jakości.
- Rysunki (dokumentacje) na wykonanie robót dodatkowych lub zamiennych oraz protokoły odbioru tych robót.
- Protokoły pomiarów
- Protokoły odbiorowe

W przypadku, gdy wg komisji, roboty pod względem przygotowania dokumentacyjnego nie będą gotowe do odbioru ostatecznego, komisja w porozumieniu z Wykonawcą wyznaczy ponowny termin odbioru ostatecznego robót. Wszystkie zarządzone przez komisję roboty poprawkowe lub uzupełniające będą zestawione wg wzoru ustalonego przez Zamawiającego. Termin wykonania robót poprawkowych i robót uzupełniających wyznaczy komisja i stwierdzi ich wykonanie.

## **22.Odbiór pogwarancyjny**

Odbiór pogwarancyjny polega na ocenie wykonanych robót związanych z usunięciem wad, które ujawnią się w okresie gwarancyjnym i rękojmi. Odbiór pogwarancyjny będzie dokonany na podstawie oceny wizualnej obiektu z uwzględnieniem zasad opisanych w „Odbiór ostateczny robót”.

## **23.Przepisy związane**

Przy wykonywaniu i montażu wszystkich elementów objętych Specyfikacją Techniczną jako obowiązujące należy przyjąć odpowiednie normy PN, w przypadku braku odpowiednich norm PN należy przyjąć normy DIN lub odpowiednie normy EN. W każdym wypadku należy uwzględniać wytyczne i przepisy producentów. W szczególności należy przestrzegać poniższych norm.

## 2.0 - DEMONTAŻE I ROZBIÓRKI

### 1. WSTĘP

#### 1.1. Przedmiot szczegółowej specyfikacji technicznej.

Przedmiotem niniejszej specyfikacji są wymagania dotyczące wykonania i odbioru robót demontażowych w ramach inwestycji pt. "PRZEBUDOWA BUDYNKU ZARZĄDU NR 2 ORAZ BUDYNKU ŁAŻNI NR 1 W CELU DOSTOSOWANIA OBIEKTÓW DO WYMOGÓW PRZECIWOPOŻAROWYCH ZGODNIE Z POSTANOWIENIEM STRAŻY POŻARNEJ NR\_WZ.5595.4.109.2018.JG / WZ\_5595.4.114.2018.PW , ZLOKALIZOWANYCH NA TERENIE PGG S.A ODDZIAŁ KWK ROW RUCH MARCEL

#### 1.2 Zakres stosowania SST

Szczegółowa specyfikacja techniczna jest stosowana jako dokument stanowiący podstawę wykonania i odbioru prac budowlanych w zakresie zabezpieczenia przeciwpożarowego w budynku Łaźni nr 1 oraz budynku Zarządu nr 2.

#### 1.3 Zakres robót objętych SST

Roboty wewnątrz budynku obejmujące roboty rozbiórkowe i demontażowe:

demontaż / rozkucie części ściany pod montaż istniejących i nowych hydrantów w budynku Zarządu nr 2

demontaż i przeniesienie istniejących hydrantów w budynku Zarządu nr 2

demontaż stolarki drzwiowej,

demontaż części stropodachu pod montaż klap oddymiających w budynku Łaźni nr 1

demontaż części dachu pod montaż okien połaciowych oddymiających w budynku Zarządu nr 2

#### 1.4 Określenia podstawowe

Określenia podane w niniejszej SST są zgodne z ustawą Prawa budowlanego, wydanymi do niej rozporządzeniami wykonawczymi, nomenklaturą Polskich Norm oraz określeniami w Specyfikacja ogólnej.

#### 1.5 Ogólne wymagania dotyczące Robót

Ogólne wymagania dotyczące robót podano w ST „Specyfikacja ogólna”

Wykonawca robót jest odpowiedzialny za bezpieczne wykonanie robót rozbiórkowych przewidzianych niniejszą specyfikacją z zachowaniem warunków BHP i obowiązującymi przepisami oraz zasadami wyszczególnionymi w 1.5. części ogólnej. Wykonawca jest odpowiedzialny za jakość wykonania Robót oraz za ich zgodność z Dokumentacją projektową i ST.

Przed przystąpieniem do rozbiórek Wykonawca zgłosi ten fakt organowi, który wydał pozwolenie na prace budowlane przed zamierzonym terminem rozpoczęcia robót budowlanych zgodnie z zawartą umową. Wykonawca sam znajdzie miejsce wywozu materiałów rozbiórkowych, nie nadających się do wykorzystania lub ustali z zamawiającym. Wykonawca prac rozbiórkowych przed przystąpieniem do ich realizacji przedstawi Inżynierowi Kontraktu rozwiązania i uzgodni z nim harmonogram prac rozbiórkowych oraz przedstawi umowę w zakresie odbioru materiałów rozbiórkowych z odbiorcą, na czas trwania kontraktu.

### 2. MATERIAŁY

#### 2.1. Ogólne wymagania dotyczące materiałów

Ogólne wymagania dotyczące materiałów podano w ST „Specyfikacja ogólna” .

Dla robót objętych SST Roboty rozbiórkowe materiały nie występują.

### 3. SPRZĘT

#### 3.1. Ogólne wymagania dotyczące sprzętu

Ogólne wymagania dotyczące sprzętu podano w ST „Specyfikacja ogólna”

Dla robót objętych SST należy użyć następującego sprzętu:

- sprzęt do robót ręcznych
- nożyce mechaniczne

Sprzęt należy przyjąć zgodnie ze specyfikacją lub inny zatwierdzony przez Inżyniera Kontraktu.

## **4. TRANSPORT**

### **4.1. Ogólne wymagania dotyczące transportu.**

Ogólne wymagania dotyczące transportu podano w ST „Specyfikacja ogólna”

### **4.2. Transport materiałów**

Materiały mogą być przewożone dowolnymi środkami transportu. Wykonawca powinien je ustawiać równomiernie na całej powierzchni ładunkowej, obok siebie i zabezpieczać przed możliwością przesuwania się podczas transportu.

Wywóz gruzu i materiałów z rozbiórki powinien się odbywać bezpiecznie, bez możliwości upadku z samochodu. Drogi po których będzie wywożony gruz należy na bieżąco oczyszczać, aby umożliwić bezpieczne korzystanie pozostałym użytkownikom.

Wykonawca ma obowiązek zorganizowania transportu z uwzględnieniem wymogów bezpieczeństwa zarówno w obrębie pasa robót remontowych, jak i poza nim.

Środki transportowe poruszające się po drogach poza pasem robót powinny spełniać odpowiednie wymagania w zakresie parametrów charakteryzujących pojazdy, w szczególności w odniesieniu do gabarytów i obciążenia na oś.

## **5. WYKONANIE ROBÓT ROZBÓRKOWYCH**

### **5.1 Ogólne warunki wykonania robót**

Ogólne wymagania dotyczące wykonania Robót podano w ST Ogólne wymagania.

Roboty rozbiórkowe należy wykonywać przy użyciu sprzętu mechanicznego lub ręcznie w sposób określony przez Kierownika Robót. Materiał uzyskany z rozbiórki załadować na samochody samowyładowcze i odwieźć na miejsce wskazane przez Inżyniera Kontraktu.

Miejsce wykonywania robót rozbiórkowych oraz prac budowlanych należy zabezpieczyć przed zagrożeniami zdrowia.

Najczęściej występujące zagrożenia to:

- podrażnienia błon śluzowych
- uszkodzenia głowy
- upadek z wysokości
- uszkodzenia rąk i nóg

### **5.2 Wymagania dotyczące prac rozbiórkowych.**

Przed rozpoczęciem robót rozbiórkowych i demontażowych należy:

- przygotować urządzenia pomocnicze do składowania materiałów, przyrządów, narzędzi i odpadów zaplanować kolejność wykonywania poszczególnych czynności
- przygotować niezbędne pomoce warsztatowe, konieczne ochrony osobiste, np. okulary, maski, ochronniki słuchu, itp.
- Zauważone usterki i uchybienia zgłosić natychmiast przełożonemu
- Zapoznać się z programem rozbiórki i poinstruować o bezpiecznym sposobie jej wykonania.

### **5.3 Zasady i sposoby bezpiecznego wykonywania pracy**

#### **a/Nie należy:**

- ręcznie przemieszczać i przewozić ciężary o masie przekraczającej ustalone normy,
- obsługiwać urządzenia bez odpowiednich uprawnień i przeszkoleń,
- zdejmować osłony i zabezpieczenia z obsługiwanych maszyn,
- gromadzić gruzu na stropach, balkonach, klatkach schodowych i innych konstrukcyjnych częściach obiektu

#### **b/Roboty rozbiórkowe należy:**

- Prowadzić ręcznie, przy użyciu odpowiednich narzędzi, przez rozkuwanie lub zwalanie,
- Prowadzić tak, aby nie została naruszona stateczność rozbieranego elementu, oraz tak, aby usuwanie jednego elementu konstrukcyjnego nie wywołało nieprzewidzianego upadku lub przewrócenia się innego fragmentu konstrukcji ściany działowej.
- Znajdujące się w pobliżu rozbieranych obiektów urządzenia i budowle należy zabezpieczyć przed uszkodzeniami

#### **c/Przy wykonywaniu robót rozbiórkowych należy:**

- Używać tylko sprawnych narzędzi i pomocy warsztatowych, nie uszkodzonych, prawidłowo

- oprawionych utrzymywać w porządku miejsce pracy, nie rozrzucać narzędzi służących do rozbiórki
- Konieczne jest stosowanie środków ochrony indywidualnej
  - W razie niemożności uniknięcia w czasie trwania robót większych ilości pyłu, pracowników należy zaopatrzyć w okulary ochronne i maski zabezpieczające drogi oddechowe.
  - W czasie trwania robót wszyscy pracownicy powinni stale pracować w kaskach ochronnych.

#### **5.4 Zasady postępowania w sytuacjach awaryjnych**

- bezwzględnie należy udzielać pierwszej pomocy poszkodowanym
- o problemach prowadzenia robót należy niezwłocznie zawiadomić przełożonego
- w razie sytuacji awaryjnej stwarzającej zagrożenie dla otoczenia należy zastosować zrozumiałą i dostrzegalną sygnalizację ostrzegawczą i alarmową.
- każdy zaistniały wypadek przy pracy zgłaszać swojemu przełożonemu, a stanowisko pracy pozostawić w takim stanie, w jakim nastąpił wypadek

#### **5.5 Organizacja robót**

Wykonawca przedstawi Inżynierowi do akceptacji projekt organizacji i harmonogram robót uwzględniający wszystkie warunki, w jakich będą wykonywane roboty wyburzeniowe i rozbiórkowe.

#### **5.6 Zasady BHP**

Sposoby bezpiecznego wykonywania robót rozbiórkowych reguluje Rozporządzenie Ministra Infrastruktury z dnia 6 lutego 2003 r. w sprawie bezpieczeństwa i higieny pracy podczas wykonywania robót budowlanych (Dz. U. 2003, Nr 47, poz. 401) - Rozdział 18.

### **6. KONTROLA JAKOŚCI ROBÓT**

#### **6.1. Ogólne zasady kontroli jakości robót**

Ogólne zasady kontroli jakości robót podano w ST „Specyfikacja ogólna”

### **7. OBMIAR ROBÓT**

#### **7.1. Ogólne zasady obmiaru robót**

Ogólne zasady obmiaru robót podano w ST „Specyfikacja ogólna”

Ilości poszczególnych elementów robót ustala się według rzeczywistych wymiarów pomierzonych w naturze przed rozpoczęciem robót rozbiórkowych, w jednostkach miary zgodnych z przedmiarem robót.

#### **7.2. Zasady określania ilości robót do rozbiórek**

Roboty remontowe i modernizacyjne

Obmiar robót w zależności od rodzaju rozbieranego elementu określa się jako:

- Objętość lub powierzchnie elementów o zmiennych wymiarach (szerokość, wysokość, grubość) oblicza się według wymiarów średnich.
- Objętość gzymsów oblicza się mnożąc największą wysokość przez największy wysoki i najdłuższą krawędź.
- Powierzchnie sufitu oblicza się mnożąc długość przez szerokość w świetle ścian lub belek i podciągów.
- Długość ścianek mierzy się w świetle murów a wysokość w świetle stropów.
- Powierzchnie otworów mierzy się w świetle ościeży zaś części łukowe otworów mierzy się przyjmując do obliczeń wymiary wpisanego trójkąta.
- Objętość słupów, kolumn, filarów oblicza się, mnożąc powierzchnie przekroju przez wysokość. Za wysokość słupa, kolumny, filara przyjmuje się odległość od poziomu wierzchu płyty stropowej dolnej kondygnacji do poziomu wierzchu płyty stropowej górnej kondygnacji.
- W przypadkach rozbierania elementów nie ograniczonych murami (ścianami) lub stropami na przykład elementy wolnostojące, objętość lub powierzchnie oblicza się według rzeczywistych wymiarów
- Z powierzchni ścianek o grubości do 15 cm nie należy potrącać otworów o powierzchni do 1 m<sup>2</sup>.
- W przypadkach rozbierania murów i ścian obłożonych płytkami ceramicznymi, których stopień zniszczenia nie uzasadnia osobnego ich odjęcia (skucia) do dalszego użytku, grubość murów i ścian na powierzchni obłożonej płytkami mierzy się wraz z płytkami.
- Rury i ścianki otynkowane o grubości ponad 15 cm mierzy się wraz z tynkiem.
- instalacje sanitarne - przewody w m , przybory w szt.

Obmiaru robót dokonuje Wykonawca po pisemnym powiadomieniu Inspektora nadzoru o zakresie obmierzanych robót i terminie obmiaru, co najmniej na 3 dni przed tym terminem.

Wyniki obmiaru będą wpisane do książki obmiarów.

Jakikolwiek błąd lub przeoczenie (opuszczenie) w ilości podanych w kosztorysie ofertowym lub w SST nie zwalnia Wykonawcy od obowiązku ukończenia wszystkich robót.

Błędne dane zostaną poprawione wg ustaleń Inspektora nadzoru na piśmie.

Obmiar gotowych robót będzie przeprowadzony z częstością wymaganą do celu miesięcznej płatności na rzecz Wykonawcy lub w innym czasie określonym w umowie lub oczekiwanym przez Wykonawcę i Inspektora nadzoru.

W przypadkach technicznie uzasadnionych, gdy ilości robót rozbiórkowych obliczenie wg obmiaru nie jest możliwe, należy jak ilość obliczać wg obmiaru na środkach transportowych z uwzględnieniem współczynnika spulchnienia

Ilości, które mają być obmierzone wagowo, będą ważone w tonach lub kilogramach, zgodnie z wymaganiami SST. (dotyczy rozbiórek elementów stalowych)

### **7.3. Urządzenia i sprzęt pomiarowy**

Wszystkie urządzenia i sprzęt pomiarowy, stosowany w czasie obmiaru robót będą zaakceptowane przez Inspektora nadzoru. Urządzenia i sprzęt pomiarowy zostaną dostarczone przez Wykonawcę.

Jeżeli urządzenia te lub sprzęt wymagają badań atestujących, to Wykonawca będzie posiadać ważne świadectwa legalizacji. Wszystkie urządzenia pomiarowe będą przez Wykonawcę utrzymywane w dobrym stanie, w całym okresie trwania robót.

### **7.4. Czas przeprowadzenia obmiaru**

Obmiary będą przeprowadzone przed częściowym lub ostatecznym odbiorem odcinków robót, a także w przypadku występowania dłuższej przerwy w robotach. Obmiar robót zanikających przeprowadza się w czasie ich wykonywania. Obmiar robót podlegających zakryciu przeprowadza się przed ich zakryciem. Roboty pomiarowe do obmiaru oraz nieodzowne obliczenia będą wykonane w sposób zrozumiały i jednoznaczny. Wymiary skomplikowanych powierzchni lub objętości będą uzupełnione odpowiednimi szkicami umieszczonymi w karcie książki obmiarów. W razie braku miejsca, szkice mogą być dołączone w formie oddzielnego załącznika do książki obmiarów, którego wzór zostanie uzgodniony z Inspektorem nadzoru.

## **8. ODBIÓR ROBÓT**

### **8.1. Ogólne zasady odbioru robót**

Ogólne zasady odbioru robót podano w ST „Specyfikacja ogólna”.

### **8.2. Odbiór robót rozbiórkowych i demontażowych**

Odbioru robót dokonuje Inspektor nadzoru lub komisja powołana przez Zamawiającego.

Gotowość danej części robót do odbioru zgłasza Wykonawca wpisem do dziennika budowy i jednoczesnym powiadomieniem Inspektora nadzoru. Odbiór będzie przeprowadzony niezwłocznie, nie później jednak niż w ciągu 3 dni od daty zgłoszenia wpisem do dziennika budowy i powiadomienia o tym fakcie Inspektora nadzoru. Jakość i ilość robót rozbiórkowych i demontażowych ocenia Inspektor nadzoru.

### **8.3. Odbiór częściowy**

Odbiór częściowy polega na ocenie ilości i jakości wykonanych części robót. Odbioru częściowego robót dokonuje się wg zasad, jak przy odbiorze ostatecznym robót. Odbioru robót dokonuje Inspektor nadzoru.

### **8.4. Odbiór ostateczny robót**

#### **8.4.1. Zasady odbioru ostatecznego robót**

Odbiór ostateczny polega na końcowej ocenie rzeczywistego wykonania robót w odniesieniu do ich ilości, jakości i wartości. Całkowite zakończenie robót oraz gotowość do odbioru ostatecznego będzie stwierdzona przez Wykonawcę wpisem do dziennika budowy z bezzwłocznym powiadomieniem na piśmie o tym fakcie Inspektora nadzoru. Odbiór ostateczny robót nastąpi w terminie ustalonym w dokumentach umowy, licząc od dnia potwierdzenia przez Inspektora nadzoru zakończenia robót i przyjęcia dokumentów, o których mowa w punkcie 8.4.2. Odbioru ostatecznego robót dokona komisja wyznaczona przez Zamawiającego.

Inspektora nadzoru i Wykonawcy. Komisja odbierająca roboty dokona ich oceny jakościowej na podstawie przedłożonych dokumentów, wyników badań i pomiarów, ocenie wizualnej oraz zgodności wykonania robót z dokumentacją projektową i SST. W toku odbioru ostatecznego robót, komisja zapozna się z realizacją ustaleń przyjętych w trakcie odbiorów robót zanikających i ulegających zakryciu, zwłaszcza w zakresie wykonania robót uzupełniających i robót poprawkowych.

W przypadku stwierdzenia przez komisję, że jakość wykonywanych robót w poszczególnych asortymentach nieznacznie odbiega od wymaganej dokumentacją projektową i SST z uwzględnieniem tolerancji i nie ma większego wpływu na cechy eksploatacyjne obiektu i bezpieczeństwo ruchu, komisja dokona potrąceń, oceniając pomniejszona wartość wykonywanych robót w stosunku do wymagań przyjętych w dokumentach umowy.

#### **8.4.2. Dokumenty do odbioru ostatecznego**

Podstawowym dokumentem do dokonania odbioru ostatecznego robót jest protokół odbioru ostatecznego robót, sporządzony wg wzoru ustalonego przez Zamawiającego.

Do odbioru ostatecznego Wykonawca jest zobowiązany przygotować następujące dokumenty:

1. dokumentację projektową z naniesionymi zmianami oraz dodatkową dokumentację, jeśli została sporządzona w trakcie realizacji umowy
2. szczegółowe specyfikacje techniczne (podstawowe z dokumentów umowy i ew. uzupełniające lub zamienne),
3. ustalenia technologiczne,
4. dzienniki budowy i książki obmiarów (oryginały),
5. rysunki (dokumentacje) na wykonanie robót towarzyszących (np. energetycznej, oświetlenia itp.) oraz protokoły odbioru i przekazania tych robót właścicielom urządzeń

W przypadku, gdy wg komisji, roboty pod względem przygotowania dokumentacyjnego nie będą gotowe do odbioru ostatecznego, komisja w porozumieniu z Wykonawcą wyznaczy ponowny termin odbioru ostatecznego robót. Wszystkie zarządzone przez komisję roboty poprawkowe lub uzupełniające będą zestawione wg wzoru ustalonego przez Zamawiającego.

Termin wykonania robót poprawkowych i robót uzupełniających wyznaczy komisja i stwierdzi ich wykonanie.

### **9. PODSTAWA PŁATNOŚCI**

Ogólne ustalenia dotyczące podstawy płatności podano w ST „Specyfikacja ogólna” oraz ustalenia zawarte w umowie.

### **10. PRZEPISY ZWIĄZANE**

#### **10.1. Normy**

- Rozporządzenie Ministra Infrastruktury z dnia 06.02.2003 r (Dz.U. Nr 47 poz.401) w sprawie bezpieczeństwa i higieny pracy podczas wykonywania robót budowlanych.
- Prawo budowlane Dz.U nr 207 poz. 2016 z 2003 r.
- Ustawa o odpadach Dz.U nr 62 poz. 628 z 2001 r. z późn. Zmianami Dz.U.2002.74.686 (R) Lista rodzajów odpadów, które posiadacz odpadów może przekazywać osobom fizycznym lub jednostkom organizacyjnym, nie będącym przedsiębiorcami, do wykorzystania na ich własne potrzeby.
- Ogólne przepisy bezpieczeństwa i higieny pracy.



## 3.0 - ŚCIANY DZIAŁOWE / KONSTRUKCYJNE / - REI60

### 3.0. WSTĘP

#### 3.1. Przedmiot SST.

Przedmiotem niniejszej szczegółowej specyfikacji technicznej są wymagania dotyczące wykonania i odbioru robót zabezpieczenia ściany wewnętrznej, stropów w budynku Zarządu nr 2 oraz budynku Łaźni nr 1 do odporności ogniowej EI60+R60. Zabezpieczenie ściany wewnętrznej należy wykonać ogniochronną płytą silikatowo-wapniową składającą się z matrycy silikatowo-wapniowej, cementu oraz wypełniaczy mineralnych.

#### 3.2. Zakres stosowania SST.

Ustalenia zawarte w niniejszej specyfikacji dotyczą odbioru częściowego i końcowego robót dotyczących wykonania zabezpieczenia ściany wewnętrznej do odporności ogniowej EI60+R60

#### 3.3. Zakres robót objętych SST.

Roboty, których dotyczy specyfikacja, obejmują wszystkie czynności umożliwiające i mające na celu wykonanie robót w zakresie zabezpieczenia w/w ściany do odporności ogniowej EI60+R60- zabezpieczenie konstrukcji.

#### 3.4. Określenia podstawowe.

Określenia podane w niniejszej SST są zgodne z obowiązującymi odpowiednimi normami. Prace w zakresie zabezpieczenia ściany wewnętrznej oraz stropów do odporności ogniowej EI60+R60 powinny być wykonane zgodnie z projektem oraz postanowieniem Straży Pożarnej.

Dopuszcza się tylko takie odstępstwa od projektu, które nie naruszają postanowień norm, a są uzasadnione technicznie i uzgodnione z autorem projektu i są udokumentowane zapisem dokonany w dzienniku budowy lub innym równorzędnym dowodem.

#### 3.5. Ogólne wymagania dotyczące robót.

Wykonawca robót jest odpowiedzialny za jakość ich wykonania oraz za zgodność z dokumentacją projektową, SST i poleceniami Inżyniera.

### 4.0. MATERIAŁY.

#### 4.1. Ogólne wymagania dotyczące materiałów

Ogólne wymagania dotyczące materiałów, ich pozyskania oraz składowania podano w specyfikacji ogólnej.

Ścianę należy wykonać z Silikatowo-cementowa płyty Promatect-L500.

Promatect-L500 służy do wykonywania ścian ogniochronnych, sufitów podwieszonych, przewodów wentylacyjnych i kablowych, okładzin konstrukcji stalowych, żelbetowych i drewnianych. Materiał został zaprojektowany w celu połączenia takich cech jak, niski ciężar, izolacyjność cieplna oraz wytrzymałość mechaniczna i stabilność wymiarowa. Płyta jest nasiąkliwa i pozwala na przenikanie pary. Zatem zmienia wilgotność zależnie od otoczenia. Absorbuje wodę i parę wodną oraz pozwala na jej odparowanie. Wilgoć nie zmienia wytrzymałości materiału.

#### 4.2. Dane techniczne płyty:

- gęstość: 500 kg/m<sup>3</sup>
- współczynnik przewodzenia ciepła: 0,090 W/mK
- klasyfikacja ogniowa: niepalny
- Aprobata Techniczna AT-153176/2003
- Certyfikat Zgodności nr ITB-712/W/03
- wymiar płyty: 1200x2500x30 mm
- ilość płyt na palecie: 25 szt.=75 m<sup>2</sup>

#### 4.3. Wymagania i charakterystyka materiału płyt ogniochronnych:

- Płyty ogniochronne nie powinny mieć żadnych składników uwalniających formaldehyd.
- Bezpieczeństwo stosowania
- Wytrzymałość na zginanie
- Zgodnie z EN 12467 wytrzymałość na zginanie 1,7 MPa (95% poziomu ufnosci).  
wytrzymałość, aby przenieść swoją własną masę. Płyty nie przeznaczone do przenoszenia dodatkowego obciążenia.
- Odporność na zmiany spowodowane przez wodę Zgodnie z ETAG 018-4 płyty powinny być odporne na zmiany spowodowane przez wodę.
- Odporność na nasiąkanie / wysychanie zgodnie z EN 12467, płyty powinny być odporne na nasiąkanie/wysychanie.
- Płyty powinny mieć Odporność na zamrażanie / rozmrażanie
- Odporność na ściskanie Odporność płyt na ściskanie, oparta na badaniach aprobacyjnych, zgodnie z ETAG 018-4 i EN 826, wynosi 9,3 MPa.
- Wytrzymałość na rozciąganie Wytrzymałość płyt na rozciąganie w kierunku poprzecznym, badana



zgodnie z ETAG 018-4 i EN 1607, wynosi 56,94 kPa.

- Wytrzymałość płyt na rozciąganie w kierunku wzdłużnym, badana zgodnie z ETAG 018-4 i EN 1608, wynosi 445,43 kPa

## **5.0. SPRZĘT.**

Ogólne warunki sprzętowe zostały opisane w części 6 – Ogólna specyfikacja techniczna.

Dobór sprzętowy do wykonania zabezpieczeń płytami np. Promatect-L500 należy uzyskać od producenta produktu.

## **6.0. TRANSPORT.**

### **6.1 Ogólne wymagania dotyczące transportu**

Ogólne wymagania dotyczące transportu podano w Wymaganiach ogólnych ST.

### **6.2 Transport i składowanie materiałów**

Materiał należy transportować zgodnie z PN-85/0-79252 i przepisami obowiązującymi w transporcie kolejowym lub drogowym. Przechowywanie materiałów powinno odbywać się w magazynach półotwartych lub zamkniętych, suchych i przewiewnych, zabezpieczonych przed opadami atmosferycznymi. Srodki transportu powinny zabezpieczać materiały przed wpływami atmosferycznymi.

Płyty ogniochronne powinny być opakowane w oryginalne opakowania producenta.  
opakowaniu powinna być umieszczona etykieta zawierająca dane z oznakowania oraz:  
- numer i datę wystawienia krajowej deklaracji zgodności,  
- nazwę jednostki certyfikującej, która brała udział w ocenie zgodności,  
- znak budowlany.

Na każdym

Sposób oznakowania wyrobu znakiem budowlanym powinien być zgodny z rozporządzeniem Ministra Infrastruktury z dnia 11 sierpnia 2004 r. w sprawie sposobów deklarowania zgodności wyrobów budowlanych oraz sposobu znakowania ich znakiem budowlanym (Dz.U Nr198/2004, poz. 2041).

## **7.0. WYKONANIE ROBÓT.**

### **7.1 Zasady ogólne**

Ogólne zasady dotyczące wykonania robót zostały przedstawione w specyfikacji ogólnej.

Płyty PROMATECT-L500 o grubości 50mm należy układać tak, aby utworzyć jednolitą powierzchnię. Płyty skrócić na krawędziach przy pomocy wkrętów stalowych o minimalnych wymiarach 4 x 70mm, w odstępach maksymalnie co 120 mm do kątownika stalowego. Kątownik zamocować do konstrukcji budynku za pomocą stalowych kołków szybkiego montażu M6x50mm w rozstawie nie większym niż 400mm. Warstwy płyt połączyć ze sobą za pomocą zszywek stalowych w rozstawie nie większym niż 100-150mm oraz w odległości nie mniejszej niż 20mm od krawędzi płyty. Przestrzeń pomiędzy stalowym kątownikiem a płytą uszczelnić wełną mineralną o gęstości nie mniejszej niż 60 kg/m<sup>3</sup>, dodatkowo można pokryć masą szpachlową Promat.

Złącza powinny być naprzemianległe w odstępach co 600 mm pomiędzy złączami w płaszczyźnie poziomej i pionowej.

Pasy ogniochronne z płyt PROMATECT® wykonać w wersji nienośnej, jako jednowarstwową na lekkich słupkach stalowych stanowiących nośną część konstrukcji ścianki o odporności ogniowej R60.

Pomiędzy ścianką znajduje się konstrukcja stalowa, którą należy zabezpieczyć do odporności ogniowej R 60 poprzez malowanie farbą pęczniącą PROMAPAIN T S. Grubość powłoki farby pęczniącej nie może być mniejsza niż 500µm. Przed przystąpieniem do malowania konstrukcję należy odtłuścić za pomocą rozpuszczalnika.

## **8.0. KONTROLA JAKOŚCI.**

### **8.1. Ogólne zasady kontroli jakości**

Ogólne zasady kontroli jakości robót podano w wymaganiach ogólnych ST.

### **8.2. Sprawdzenie wyglądu zewnętrznego płyty.**

Wygląd zewnętrzny wykonania ścianki z płyt Promatect-L500 należy ocenić wizualnie, w świetle dziennym. Grubość powłoki farby pęczniącej PROMAPAIN T S należy sprawdzić za pomocą grubościomierza.

### **8.3.. Sprawdzenie oznakowania.**

Sprawdzenie oznakowania polega na oględzinach i odczytaniu informacji podanej na etykiecie wyrobu

### **8.4. Sprawdzenie wymiarów.**

Wymiary należy sprawdzić za pomocą przyrządów pomiarowych z dokładnością do 0,1mm.

### **8.5. Kontrola jakości wykonania**

Ściana powinna być zbudowana z jednej warstwy płyt gr.50mm łączonych za pomocą kleju oraz wkrętów stalowych bądź zszywek. Powierzchnia powinna być po zamocowaniu gładka bez widocznych uszkodzeń.

## **9.0. OBMIAR ROBÓT.**

### **9.1. Ogólne zasady obmiaru robót**

Ogólne zasady obmiaru robót podano w Warunkach ogólnych Specyfikacji Technicznej.

## **10.0. ODBIÓR ROBÓT.**

Zastosowane do przygotowania podłoża materiały powinny wymagać w normach państwowych lub świadectwach dopuszczenia do stosowania w budownictwie.

## **11.0. PODSTAWA PŁATNOŚCI**

### **11.1. Zasady rozliczenia i płatności**

Szczegółowe informacje dotyczące płatności są częścią umowy z zamawiającym.

## **12. PRZEPISY ZWIĄZANE**

### **12.1. Normy**

- Ustawa z dnia 7 lipca 1994 r. - Prawo budowlane (Dz. U. Nr 89, poz. 414 z późniejszymi zmianami).
- Zarządzenie Ministra Infrastruktury z dnia 19 listopada 2001 r. w sprawie dziennika budowy, montażu i rozbiórki oraz tablicy informacyjnej (Dz. U. Nr 138, poz. 1555).
- Rozporządzenie MGPIB z 14.12.1994r (Dz.U Nr 10 z 1995 r.) w sprawie warunków technicznych jakim powinny odpowiadać budynki i ich usytuowanie
- Ustawa z dnia 29 stycznia 2004 r – Prawo Zamówień Publicznych Dz.U. Nr 19, poz. 177
- Ustawa z dnia 16 kwietnia 2004 r – o wyrobach budowlanych Dz.U. Nr 92 poz.881
- Ustawa z dnia 24 sierpnia 1991 r - o ochronie p.poż –jedn.tekst Dz.U.Nr 147 z 2002 poz. 1229
- Ustawa z dnia 21 grudnia 2004 r. - o dozorcze technicznym Dz.U.Nr 122, poz.1321 z póź. zmianami.
- Ustawa z dnia 27 kwietnia 2001r. – Prawo ochrony środowiska, Dz.U. Nr 62, poz. 627 z póź. zmian.
- Rozporządzenie Ministra Pracy i Polityki Społecznej z dnia 26 września 1997 r. – w sprawie ogólnych przepisów bezpieczeństwa i higieny pracy(Dz.U. nr 169, poz.1650)
- Rozporz. Min. Infrastruktury z dnia 06.02.2003 r (Dz.U. Nr 47 poz.401) w sprawie bezpieczeństwa i higieny pracy podczas wykonywania robót budowlanych.
- Rozporz. Min. Infrastruktury z dnia 2 grudnia 2002 r. Dz.U. Nr 209, poz.1779 w sprawie systemów oceny zgodności wyrobów budowlanych oraz sposobu ich oznaczania znakowaniem CE
- Rozporz. Min. Infrastruktury z dnia 2 grudnia 2002 r. Dz.U. Nr 209, poz.1780 w sprawie określenia polskich jednostek organizacyjnych upoważnionych do wydawania europejskich aprobat technicznych, zakresu i formy aprobat oraz trybu ich udzielania, uchylania lub zmiany.
- Rozporz. Min. Infrastruktury z dnia 23 czerwca 2003 r. Dz.U. Nr 120, poz.1126 w sprawie informacji dotyczącej bezpieczeństwa i ochrony zdrowia oraz planu bezpieczeństwa i ochrony zdrowia.
- Rozporz. Min. Infrastruktury z dnia 2 września 2004 r. Dz.U. Nr 202, poz.2072 w sprawie szczegółowego zakresu i formy dokumentacji projektowej, specyfikacji technicznych wykonania i odbioru robót budowlanych oraz programu funkcjonalno-użytkowego.
- Rozporz. Min. Infrastruktury z dnia 11 sierpnia 2004 r. Dz.U. Nr 198 poz.2041 w sprawie sposobów deklarowania wyrobów budowlanych oraz sposobu znakowania ich znakiem budowlanym.

## 4.0 - ŚCIANY ZEWNĘTRZNE - REI120

### 1.0. WSTĘP

#### 1.1. Przedmiot SST.

Przedmiotem niniejszej szczegółowej specyfikacji technicznej są wymagania dotyczące wykonania i odbioru robót zabezpieczenia ściany zewnętrznej w budynku Łaźni nr 1 do odporności ogniowej R120. Zabezpieczenie ściany zewnętrznej należy wykonać ogniochronną płytą silikatowo-wapniową składającą się z matrycy silikatowo-wapniowej, cementu oraz wypełniaczy mineralnych.

#### 1.2. Zakres stosowania SST.

Ustalenia zawarte w niniejszej specyfikacji dotyczą odbioru częściowego i końcowego robót dotyczących wykonania zabezpieczenia ściany zewnętrznej do odporności ogniowej REI120

#### 1.3. Zakres robót objętych SST.

Roboty, których dotyczy specyfikacja, obejmują wszystkie czynności umożliwiające i mające na celu wykonanie robót w zakresie zabezpieczenia w/w ściany do odporności ogniowej REI120- zabezpieczenie konstrukcji.

#### 1.4. Określenia podstawowe.

Określenia podane w niniejszej SST są zgodne z obowiązującymi odpowiednimi normami. Prace w zakresie zabezpieczenia ściany zewnętrznej do odporności ogniowej REI120 powinny być wykonane zgodnie z projektem oraz postanowieniem Straży Pożarnej. Dopuszcza się tylko takie odstępstwa od projektu, które nie naruszają postanowień norm, a są uzasadnione technicznie i uzgodnione z autorem projektu i są udokumentowane zapisem dokonany w dzienniku budowy lub innym równorzędnym dowodem.

#### 1.5. Ogólne wymagania dotyczące robót.

Wykonawca robót jest odpowiedzialny za jakość ich wykonania oraz za zgodność z dokumentacją projektową, SST i poleceniami Inżyniera.

### 2.0. MATERIAŁY.

#### 2.1. Ogólne wymagania dotyczące materiałów

Ogólne wymagania dotyczące materiałów, ich pozyskania oraz składowania podano w specyfikacji ogólnej.

Ścianę należy wykonać z Silikatowo-cementowa płyty Promatect-L500.

Promatect-L500 służy do wykonywania ścian ogniochronnych, sufitów podwieszonych, przewodów wentylacyjnych i kablowych, okładzin konstrukcji stalowych, żelbetowych i drewnianych. Materiał został zaprojektowany w celu połączenia takich cech jak, niski ciężar, izolacyjność cieplna oraz wytrzymałość mechaniczna i stabilność wymiarowa. Płyta jest nasiąkliwa i pozwala na przenikanie pary. Zatem zmienia wilgotność zależnie od otoczenia. Absorbuje wodę i parę wodną oraz pozwala na jej odparowanie. Wilgoć nie zmienia wytrzymałości materiału.

#### 2.2. Dane techniczne płyty:

- gęstość: 500 kg/m<sup>3</sup>
- współczynnik przewodzenia ciepła: 0,090 W/mK
- klasyfikacja ogniowa: niepalny
- Aprobata Techniczna AT-153176/2003
- Certyfikat Zgodności nr ITB-712/W/03
- wymiar płyty: 1200x2500x30 mm
- ilość płyt na palecie: 25 szt.=75 m<sup>2</sup>

#### 2.3. Wymagania i charakterystyka materiału płyt ogniochronnych:

- Płyty ogniochronne nie powinny mieć żadnych składników uwalniających formaldehyd.
- Bezpieczeństwo stosowania
- Wytrzymałość na zginanie
- Zgodnie z EN 12467 wytrzymałość na zginanie 1,7 MPa (95% poziomu ufnosci).  
wytrzymałość, aby przenieść swoją własną masę. Płyty nie przeznaczone do przenoszenia dodatkowego obciążenia.
- Odporność na zmiany spowodowane przez wodę Zgodnie z ETAG 018-4 płyty powinny być odporne na zmiany spowodowane przez wodę.
- Odporność na nasiąkanie / wysychanie zgodnie z EN 12467, płyty powinny być odporne na nasiąkanie/wysychanie.
- Płyty powinny mieć Odporność na zamrażanie / rozmrażanie
- Odporność na ściskanie Odporność płyt na ściskanie, oparta na badaniach aprobowanych, zgodnie z ETAG 018-4 i EN 826, wynosi 9,3 MPa.
- Wytrzymałość na rozciąganie Wytrzymałość płyt na rozciąganie w kierunku poprzecznym, badana zgodnie z ETAG 018-4 i EN 1607, wynosi 56,94 kPa.
- Wytrzymałość płyt na rozciąganie w kierunku wzdłużnym, badana zgodnie z ETAG 018-4 i EN 1608, wynosi 445,43 kPa

### **3.0. SPRZĘT.**

Ogólne warunki sprzętowe zostały opisane w części 6 – Ogólna specyfikacja techniczna.

Dobór sprzętowy do wykonania zabezpieczeń płytami np. Promatect-L500 należy uzyskać od producenta produktu.

### **4.0. TRANSPORT.**

#### **4.1 Ogólne wymagania dotyczące transportu**

Ogólne wymagania dotyczące transportu podano w Wymaganiach ogólnych ST.

#### **4.2 Transport i składowanie materiałów**

Materiał należy transportować zgodnie z PN-85/0-79252 i przepisami obowiązującymi w transporcie kolejowym lub drogowym. Przechowywanie materiałów powinno odbywać się w magazynach półotwartych lub zamkniętych, suchych i przewiewnych, zabezpieczonych przed opadami atmosferycznymi. Środki transportu powinny zabezpieczać materiały przed wpływami atmosferycznymi.

Płyty ogniochronne powinny być opakowane w oryginalne opakowania producenta.

Na każdym opakowaniu powinna być umieszczona etykieta zawierająca dane z oznakowania oraz:

- numer i datę wystawienia krajowej deklaracji zgodności,
- nazwę jednostki certyfikującej, która brała udział w ocenie zgodności,
- znak budowlany.

Sposób oznakowania wyrobu znakiem budowlanym powinien być zgodny z rozporządzeniem Ministra Infrastruktury z dnia 11 sierpnia 2004 r. w sprawie sposobów deklarowania zgodności wyrobów budowlanych oraz sposobu znakowania ich znakiem budowlanym (Dz.U Nr198/2004, poz. 2041).

### **5.0. WYKONANIE ROBÓT.**

#### **5.1 Zasady ogólne**

Ogólne zasady dotyczące wykonania robót zostały przedstawione w specyfikacji ogólnej.

Płyty PROMATECT-L500 o grubości 50mm należy układać tak, aby utworzyć jednolitą powierzchnię. Płyty skrócić na krawędziach przy pomocy wkrętów stalowych o minimalnych wymiarach 4 x 70mm, w odstępach maksymalnie co 120 mm do kątownika stalowego. Kątownik zamocować do konstrukcji budynku za pomocą stalowych kołków szybkiego montażu M6x50mm w rozstawie nie większym niż 400mm. Warstwy płyt połączyć ze sobą za pomocą zszywek stalowych w rozstawie nie większym niż 100-150mm oraz w odległości nie mniejszej niż 20mm od krawędzi płyty. Przestrzeń pomiędzy stalowym kątownikiem a płytą uszczelnić wełną mineralną o gęstości nie mniejszej niż 60 kg/m<sup>3</sup>, dodatkowo można pokryć masą szpachlową Promat.Złącza powinny być naprzemianległe w odstępach co 600 mm pomiędzy złączami w płaszczyźnie poziomej i pionowej.

Pasy ogniochronne z płyt PROMATECT® wykonać w wersji nienośnej, jako jednowarstwową na lekkich słupkach stalowych stanowiących nośną część konstrukcji ścianki o odporności ogniowej R60.

Pomiędzy ścianką znajduje się konstrukcja stalowa, którą należy zabezpieczyć do odporności ogniowej R 60 poprzez malowanie farbą pęczniącą PROMAPAIN T S. Grubość powłoki farby pęczniącej nie może być mniejsza niż 500µm. Przed przystąpieniem do malowania konstrukcję należy odtłuścić za pomocą rozpuszczalnika.

### **6.0. KONTROLA JAKOŚCI.**

#### **6.1. Ogólne zasady kontroli jakości**

Ogólne zasady kontroli jakości robót podano w wymaganiach ogólnych ST.

#### **6.2. Sprawdzenie wyglądu zewnętrznego płyty.**

Wygląd zewnętrzny wykonania ścianki z płyt Promatect-L500 należy ocenić wizualnie, w świetle dziennym. Grubość powłoki farby pęczniącej PROMAPAIN T S należy sprawdzić za pomocą grubościomierza.

#### **6.3. Sprawdzenie oznakowania.**

Sprawdzenie oznakowania polega na oględzinach i odczytaniu informacji podanej na etykiecie wyrobu

#### **6.4. Sprawdzenie wymiarów.**

Wymiary należy sprawdzić za pomocą przyrządów pomiarowych z dokładnością do 0,1mm.

#### **6.5. Kontrola jakości wykonania**

Ściana powinna być zbudowana z jednej warstwy płyt gr.50mm łączonych za pomocą kleju oraz wkrętów stalowych bądź zszywek. Powierzchnia powinna być po zamocowaniu gładka bez widocznych uszkodzeń.

### **7.0. OBMIAR ROBÓT.**

#### **7.1. Ogólne zasady obmiaru robót**

Ogólne zasady obmiaru robót podano w Warunkach ogólnych Specyfikacji Technicznej.

### **8.0. ODBIÓR ROBÓT.**

Zastosowane do przygotowania podłoża materiały powinny wymagać w normach państwowych lub świadectwach dopuszczenia do stosowania w budownictwie.

## 9.0. PODSTAWA PŁATNOŚCI

### 9.1. Zasady rozliczenia i płatności

Szczegółowe informacje dotyczące płatności są częścią umowy z zamawiającym.

## 10. PRZEPISY ZWIĄZANE

### 10.1. Normy

- Ustawa z dnia 7 lipca 1994 r. - Prawo budowlane (Dz. U. Nr 89, poz. 414 z późniejszymi zmianami).
- Zarządzenie Ministra Infrastruktury z dnia 19 listopada 2001 r. w sprawie dziennika budowy, montażu i rozbiórki oraz tablicy informacyjnej (Dz. U. Nr 138, poz. 1555).
- Rozporządzenie MGPIB z 14.12.1994r (Dz.U Nr 10 z 1995 r.) w sprawie warunków technicznych jakim powinny odpowiadać budynki i ich usytuowanie
- Ustawa z dnia 29 stycznia 2004 r – Prawo Zamówień Publicznych Dz.U. Nr 19, poz. 177
- Ustawa z dnia 16 kwietnia 2004 r – o wyrobach budowlanych Dz.U. Nr 92 poz.881
- Ustawa z dnia 24 sierpnia 1991 r - o ochronie p.poż –jedn.tekst Dz.U.Nr 147 z 2002 poz. 1229
- Ustawa z dnia 21 grudnia 2004 r. - o dozorcze technicznym Dz.U.Nr 122, poz.1321 z póź. zmianami.
- Ustawa z dnia 27 kwietnia 2001r. – Prawo ochrony środowiska, Dz.U. Nr 62, poz. 627 z póź. zmian.
- Rozporządzenie Ministra Pracy i Polityki Społecznej z dnia 26 września 1997 r. – w sprawie ogólnych przepisów bezpieczeństwa i higieny pracy(Dz.U. nr 169, poz.1650)
- Rozporz. Min. Infrastruktury z dnia 06.02.2003 r (Dz.U. Nr 47 poz.401) w sprawie bezpieczeństwa i higieny pracy podczas wykonywania robót budowlanych.
- Rozporz. Min. Infrastruktury z dnia 2 grudnia 2002 r. Dz.U. Nr 209, poz.1779 w sprawie systemów oceny zgodności wyrobów budowlanych oraz sposobu ich oznaczania znakowaniem CE
- Rozporz. Min. Infrastruktury z dnia 2 grudnia 2002 r. Dz.U. Nr 209, poz.1780 w sprawie określenia polskich jednostek organizacyjnych upoważnionych do wydawania europejskich aprobat technicznych, zakresu i formy aprobat oraz trybu ich udzielania, uchylania lub zmiany.
- Rozporz. Min. Infrastruktury z dnia 23 czerwca 2003 r. Dz.U. Nr 120, poz.1126 w sprawie informacji dotyczącej bezpieczeństwa i ochrony zdrowia oraz planu bezpieczeństwa i ochrony zdrowia.
- Rozporz. Min. Infrastruktury z dnia 2 września 2004 r. Dz.U. Nr 202, poz.2072 w sprawie szczegółowego zakresu i formy dokumentacji projektowej, specyfikacji technicznych wykonania i odbioru robót budowlanych oraz programu funkcjonalno-użytkowego.
- Rozporz. Min. Infrastruktury z dnia 11 sierpnia 2004 r. Dz.U. Nr 198 poz.2041 w sprawie sposobów deklarowania wyrobów budowlanych oraz sposobu znakowania ich znakiem budowlanym.

## 5.0 - STOLARKA DRZWIOWA

### 1. WSTĘP

#### 1.1. Przedmiot ST

Przedmiotem niniejszej części specyfikacji (ST) są wymagania dotyczące wykonania i odbioru stolarki i Ślusarki drzwiowej.

#### 1.2. Zakres stosowania ST

Specyfikacja techniczna stosowana jest jako dokument przetargowy i kontraktowy przy zlecaniu i realizacji robót wymienionych w pkt 1.1.

#### 1.3. Zakres robót objętych ST

W skład niniejszej części ST wchodzi następujące roboty: - montaż drzwi zewnętrznych,  
- montaż drzwi wewnętrznych,

### 2. MATERIAŁY

#### 2.1. Wymagania dotyczące materiałów

##### 2.2. Stolarka drzwiowa wewnętrzna w budynku Zarządu nr 2 - EIS 30

Drzwi jednoskrzydłowe, wewnętrzne, stalowe, nieizolowane termicznie, pełne  
Ościeżnica stalowa systemowa. Odporność ogniowa - EIS 30

##### Wyposażenie:

Zamek zapadkowy - ryglowy przystosowany do montażu wkładki PZ,  
Okucie klamka-klamka U - Form, szylid krótki prostokątny, tworzywo czarne, 2 zawiasy typu Genius LHA z regulacją wysokości +/- 3mm w tym jeden samozamykający.

##### 2.2.2. Stolarka drzwiowa zewnętrzna napowietrzająca w budynku Zarządu nr 2

Drzwi dwuskrzydłowe, zewnętrzne, stalowe, izolowane termicznie, pełne  
Ościeżnica stalowa systemowa.

##### Wyposażenie:

Centrala sterująca, napęd drzwiowy DDS 54/500, moduł przekaźnikowy, moduł sekwencyjnego otwierania, rygiel elektromechaniczny, elektrozamek rewersyjny, puszki przyłączeniowej PPOŻ.

##### 2.2.3. Stolarka drzwiowa wewnętrzna w budynku Zarządu nr 2 oraz Łażni nr 1

Drzwi jednoskrzydłowe, wewnętrzne, stalowe, nieizolowane termicznie, pełne  
Ościeżnica stalowa systemowa.

##### Wyposażenie:

Okucie klamka-klamka U - Form

##### 2.2.4. Stolarka drzwiowa wewnętrzna w budynku Łażni nr 1 - EIS 30

Drzwi jednoskrzydłowe oraz dwuskrzydłowe, wewnętrzne, stalowe, nieizolowane termicznie, pełne  
Ościeżnica stalowa systemowa. Odporność ogniowa - EIS 30



**Wyposażenie:**

Zamek zapadkowy - ryglowy przystosowany do montażu wkładki PZ,

Okucie klamka-klamka U - Form, szyld krótki prostokątny, tworzywo czarne, 2 zawiasy typu Genius LHA z regulacją wysokości +/- 3mm w tym jeden samozamykający.

**2.2.5. Stalarka drzwiowa zewnętrzna napowietrzająca w budynku Łaźni nr 1**

Drzwi dwuskrzydłowe, zewnętrzne, stalowe, izolowane termicznie, pełne

Ościeżnica stalowa systemowa.

**Wyposażenie:**

Centrala sterująca, napęd drzwiowy DDS 54/500, moduł przekaźnikowy, moduł sekwencyjnego otwierania, rygiel elektromechaniczny, elektrozamek rewersyjny, puszki przyłączeniowej PPOŻ.

**3. SPRZĘT****3.1. Szczególne wymagania dotyczące sprzętu**

Roboty należy prowadzić przy użyciu elektronarzędzi oraz drobnego sprzętu budowlanego.

Wymienione prace należy wykonać przy zastosowaniu rusztowań fasadowych lub innego sprzętu umożliwiającego prowadzenie prac na wysokościach nie przekraczających 20 m, a więc nie stwarzające szczególnych wymagań, co do typu rusztowania (obciążenie standardowe 150 kN/m<sup>2</sup>).

**4. TRANSPORT****4.1. Szczególne wymagania dotyczące transportu**

Elementy ściany osłonowej mogą być przewożone środkami transportu, przystosowanymi do przewozu danego typu ładunków. Szyby zespolone oraz szklone elementy elewacji należy stawiać na stelażach. Opakowania należy układać w sposób zabezpieczający przed możliwością przesuwu i przewrócenia. Elementy malowane i powlekane należy chronić przed uszkodzeniem powłok barwnych. Warunki transportu powinny spełniać wymogi normy PN-B-05000. Stalarkę i ślusarkę należy transportować i składować w pozycji pionowej. Przechowywanie materiałów powinno odbywać się w magazynach zamkniętych, suchych i przewiewnych, zabezpieczonych przed opadami atmosferycznymi.

Środki transportu muszą zabezpieczać elementy przed uszkodzeniami i przed wpływami atmosferycznymi.

**5. WYKONANIE ROBÓT****5.1. Szczególne zasady wykonania robót**

Przed przystąpieniem do robót należy sprawdzić wymiary otworów oraz dokładność wykonania ościeży i stan powierzchni, do których ma przylegać ościeżnica oraz jakość montowanych elementów i innych materiałów pomocniczych. Przy montażu stalarki należy przestrzegać zasad podanych w normie PN-B-10085. Stalarkę należy montować na podkładach lub listwach. Do zamocowania ościeżnicy w ościeży należy stosować specjalne kotwy (tuleje rozprężne) dostosowane do rodzaju podłoża (typ, długość). Należy zapewnić właściwą długość zakotwienia w ścianie równą przynajmniej 60 mm. Na wysokości elementu po obydwu stronach należy stosować, co najmniej po 2 elementy mocujące w odległości nie większej niż 200 mm od naroża. Maksymalna odległość pomiędzy punktami mocowania to 700 mm. Ustawioną stalarkę należy sprawdzić w pionie i poziomie oraz dokonać pomiaru przekątnych przed i po przykręceniu.

**6. KONTROLA JAKOŚCI ROBÓT****6.1. Szczególne zasady kontroli jakości**

Zakres kontroli powinien obejmować ocenę właściwości technicznych zastosowanych materiałów i wyrobów. W trakcie wykonywania robót należy dokładnie przestrzegać wymagań techniczno-technologicznych producenta systemu, a zwłaszcza metod łączenia elementów.



Zakres kontroli powinien być zgodny z normą PN-B-10085. W szczególności należy ocenić:

- wymiary i wymagania jakościowe wyrobu w tym gładkość powierzchni profilu okiennego,
  - jednolitość barwy powłoki,
  - wielkość luzu pomiędzy otworem a oknem lub drzwiami,
  - sposób i geometrię zamocowania,
  - sposób uszczelnienia
  - sprawność działania skrzydeł i elementów ruchomych oraz funkcjonowanie okuć,
  - prawidłowość wykonania z uwzględnieniem szczegółów konstrukcyjnych.
- Dopuszczalne odchylenie od pionu i poziomu nie powinno być większe niż 2 mm na 1 m wysokości, jednak nie więcej niż 3 mm na całej długości elementów ościeżnicy. Odchylenie ościeżnicy od płaszczyzny pionowej nie może być większe niż 2 mm.

Różnice wymiarów przekątnych nie powinny być większe niż:

- 1 mm przy długości przekątnej do 1 m,
- 2 mm przy długości przekątnej do 2 m,
- 3 mm przy długości przekątnej do 3 m.

Dla stolarki aluminiowej wielkość luzu na wbudowanie różnicuje się odpowiednio do wymiarów gabarytowych i wymiarów okien. Minimalny luz powinien wynosić:

- 10 mm przy wymiarach do 1,5m
- 15 mm przy wymiarach do 2,5m
- 20 mm przy wymiarach do 3,5m

### **Przyjęcie materiałów na budowie**

Producent jest zobowiązany dostarczyć dla każdego wyrobu certyfikat na znak bezpieczeństwa, certyfikat zgodności z dokumentem odniesienia lub deklarację zgodności dla partii wyrobu oraz kartę katalogową wyrobu lub firmowe wytyczne stosowania wyrobu. Kontrolne badania właściwości wyrobów należy przeprowadzać zgodnie z wymaganiami norm dotyczącymi wyrobu lub innych dokumentów odniesienia, typu „aprobata techniczna”.

Materiały mogą być przyjęte na budowę, jeśli spełniają następujące warunki:

- odpowiadają wyrobom wymienionym w projekcie lub dokumentacji odstępstw od projektu,
- są właściwie opakowane i oznakowane,
- spełniają wymagane właściwości wykazane w odpowiednich dokumentach,
- mają deklarację zgodności lub certyfikat zgodności .

Przyjęcie wyrobów na budowę powinno być potwierdzone wpisem do Dziennika budowy.

### **Wymagania przy odbiorze**

Każdy element dostarczony na budowę podlega odbiorowi pod względem:

- jakości materiałów,
- zgodności z projektem,
- zgodności z atestem wytwórni,
- jakości wykonania z uwzględnieniem dopuszczalnych tolerancji,.
- jakości powłok antykorozyjnych.

Odbiór konstrukcji oraz ewentualne zalecenia co do sposobu naprawy powstałych uszkodzeń w czasie transportu potwierdza Inspektor nadzoru do Dziennika budowy.

## **7. OBMIAR ROBÓT**

### **7.1. Szczególne zasady obmiaru Stolarka i ślusarka drzwiowa**

Ilość okien i drzwi oblicza się w sztukach w nawiązaniu do zestawień stolarki z ewentualnymi zmianami zaakceptowanymi przez Inspektora nadzoru.

## **8. ODBIÓR ROBÓT**

### **8.1. Szczególne zasady odbioru robót**

Roboty uznaje się za zgodne z dokumentacją projektową, ST i wymaganiami nadzoru, jeżeli wszystkie pomiary i badania dały pozytywne wyniki.

Sprawdzeniu podlega:

- zgodność z dokumentacją techniczną,
- rodzaj zastosowanych materiałów i ich właściwości,
- przygotowanie podłoża,
- prawidłowość montażu elewacji.
- prawidłowość osadzenia elementów w konstrukcji,
- pion i poziom zamontowanej stolarki i ślusarki oraz parapetów,
- dokładność uszczelnienia,
- prawidłowość działania elementów ruchomych oraz funkcjonowania okuć, - wygląd zewnętrzny.

## **9. PODSTAWA PŁATNOŚCI**

### **9.1. Szczególne zasady dotyczące podstawy płatności**

Podstawą rozliczenia finansowego będzie umowa Wykonawcy z Zamawiającym. Cena wykonania 1m<sup>2</sup> elewacji obejmuje: roboty pomiarowe, oznaczenie i zabezpieczenie miejsca prowadzenia prac, przygotowanie i montaż oraz demontaż rusztowań, osadzenie elementów, dostarczenie i wbudowanie materiałów, wykonanie dylatacji, utrzymanie stanowiska pracy i sprzętu w należyłym stanie, wykonanie badań i pomiarów kontrolnych.

## **10. OPIS SPOSOBU ROZLICZENIA ROBÓT TYMCZASOWYCH I PRAC TOWARZYSZĄCYCH**

Ustalenia dotyczące sposobu rozliczenia robót tymczasowych zgodnie z umową pomiędzy inwestorem a wykonawcą.

## **11. PRZEPISY ZWIĄZANE**

Uwzględniono następujące przepisy:

### **normy:**

PN-B- 02020 Ochrona cieplna budynków,

PN-B- 03220 Konstrukcje aluminiowe. Obliczenia statyczne i projektowe. PN-H-93669 Aluminium i stopy aluminium. Kształtowniki.

PN-B-13079 Szkło budowlane. Szyby zespolone.

PN-B-13083 Szkło budowlane bezpieczne. ;

### **inne:**

Instrukcja ITB nr 224 - Wymagania techniczno-użytkowe dla lekkich ścian zewnętrznych w budownictwie ogólnym. ZUAT-15/II.05 Systemy lekkich ścian osłonowych o kontr. szkieletowej z profili aluminiowych. PN-B-10085 Stolarka budowlana. Okna i drzwi. Wymagania i badania.

PN-B-05000 Okna i drzwi. Pakowanie, przechowywanie i transport.

PN-B-92210 Elementy i segmenty ścienne aluminiowe. Drzwi i segmenty z drzwiami - szklone, Ogólne wymagania i badania.

## **UWAGI:**

1. Przed zamówieniem stolarki i ślusarki sprawdzić S i H na budowie indywidualnie dla każdego otworu
2. Wymiary przejścia przy otwartym skrzydle zasadniczym muszą wynosić min. szerokość 90 cm, min. wysokość 200 cm
3. Dobór słupków, rygli, kotew mocujących, łączników, zawiasów wg obliczeń statycznych
4. Mocowanie do konstrukcji budynku, połączenia z elementami budynku, połączenia pomiędzy elementami systemu, dobór słupków, rygli, kotew mocujących, łączników, zawiasów wykonać należy zgodnie z zasadami montażu, obliczeniami statycznymi i obowiązującymi normami
5. Wszystkie obróbki wykonać zgodnie z zaleceniami systemodawcy
6. Nie wykonywać progów w drzwiach, w miejscach styku różnych materiałów wykończeniowych mocować listwy aluminiowe
7. Wykonawca stolarki drzwiowej zobowiązany jest do uzgodnienia z wykonawcą instalacji sygnalizacji pożaru, kontroli dostępu, sygnalizacji włamania typu i sposobu montażu kontaktronów i elektrorygli oraz do uzgodnienia sposobu poprowadzenia przewodowania drzwi.
8. Przy drzwiach ewakuacyjnych zamocować kasetkę z kluczykiem (od strony ewakuacji)
9. Wszystkie drzwi montowane w ścianach dróg ewakuacyjnych montować w ten sposób, aby po całkowitym otwarciu nie zawężyły wymaganej szerokości drogi ewakuacyjnej, która wynosi 1,4 m lub 1,2 m (w korytarzach dla ewakuacji maksymalnie 3 osób), aby zapewnić wymaganą szerokość drogi powinny wykladać się na ścianę lub być wyposażone w samozamykacze

## 6.0 - KLAPY DYMOWE / OKNA DYMOWE

### 1. WSTĘP

#### 1.1. Przedmiot ST

Przedmiotem niniejszej części specyfikacji (ST) są wymagania dotyczące wykonania i odbioru klap dymowych oraz okien dymowych.

#### 1.2. Zakres stosowania ST

Specyfikacja techniczna stosowana jest jako dokument przetargowy i kontraktowy przy zlecaniu i realizacji robót wymienionych w pkt 1.1.

#### 1.3. Zakres robót objętych ST

W skład niniejszej części ST wchodzi następujące roboty: - montaż klap dymowych w budynku Łaźni nr 1 ,  
- montaż okien dymowych połączonych w budynku Zarządu nr 2,

### 2. MATERIAŁY

#### 2.1. Wymagania dotyczące materiałów

##### 2.2. Kłapa dymowa w budynku Łaźni nr 1

Kłapa oddymiająca jednoskrzydłowa D+H fire o wymiarach 100x130 wraz z owiewką i dyszą kierunkową na podstawie stalowej ocynkowanej h=50cm. Powierzchnia czynna oddymiania  $A(cz) = 1,07m^2$

#### Wyposażenie:

Kłapy dymowe wolnostojące typu Askon Fire są kłapami jednoskrzydłowymi z napędem elektrycznym. Podstawy proste z blachy stalowej są standardowo przystosowane do izolacji grubości 60 mm z wełny mineralnej styropianu, korka lub pianki PUR, która jest umieszczana na zewnątrz podstawy podczas montażu kłapy, a następnie pokrywana papą bitumiczną, folią PCV lub blachą.

##### 2.2.2. Okno napowietrzające w budynku Zarządu nr 2

Okno oddymiające typu FSP P1 78x140cm (pow. czynna 0,53m<sup>2</sup>, łączna pow. czynna dla klatki 1,06m<sup>2</sup>). Posiada dwa silowniki elektryczne (24V), które poprzez sygnał elektryczny podany z systemu sterowania podnoszą skrzydło. Konstrukcja dachu nie ulegnie zmianie. Przed zamówieniem okien, należy zmierzyć rozstaw między krokiewiami ( w świetle ), zachowując czynną powierzchnię okna.

### 3. SPRZĘT

#### 3.1. Szczegółne wymagania dotyczące sprzętu

Roboty należy prowadzić przy użyciu elektronarzędzi oraz drobnego sprzętu budowlanego.

Wymienione prace należy wykonać przy zastosowaniu rusztowań fasadowych lub innego sprzętu umożliwiającego prowadzenie prac na wysokościach nie przekraczających 20 m, a więc nie stwarzające szczególnych wymagań, co do typu rusztowania (obciążenie standardowe 150 kN/m<sup>2</sup>).

### 4. TRANSPORT

#### 4.1. Szczegółne wymagania dotyczące transportu

Elementy ściany osłonowej mogą być przewożone środkami transportu, przystosowanymi do przewozu danego typu ładunków. Szyby zespolone oraz szklone elementy elewacji należy stawiać na stelażach. Opakowania należy układać w sposób zabezpieczający przed możliwością przesuwu i przewrócenia. Elementy malowane i powlekane należy chronić przed uszkodzeniem powłok barwnych. Warunki transportu powinny spełniać wymogi normy PN-B-05000. Stolarkę i

Ślusarkę należy transportować i składować w pozycji pionowej. Przechowywanie materiałów powinno odbywać się w magazynach zamkniętych, suchych i przewiewnych, zabezpieczonych przed opadami atmosferycznymi. Środki transportu muszą zabezpieczać elementy przed uszkodzeniami i przed wpływami atmosferycznymi.

## **5. WYKONANIE ROBÓT**

### **5.1. Szczególne zasady wykonania robót**

Przed przystąpieniem do robót należy sprawdzić wymiary otworów oraz dokładność wykonania ościeży i stan powierzchni, do których ma przylegać ościeżnica oraz jakość montowanych elementów i innych materiałów pomocniczych. Przy montażu stolarki należy przestrzegać zasad podanych w normie PN-B-10085. Stolarkę należy montować na podkładach lub listwach. Do zamocowania ościeżnicy w ościeży należy stosować specjalne kotwy (tuleje rozprężne) dostosowane do rodzaju podłoża (typ, długość). Należy zapewnić właściwą długość zakotwienia w ścianie równą przynajmniej 60 mm. Na wysokości elementu po obydwu stronach należy stosować, co najmniej po 2 elementy mocujące w odległości nie większej niż 200 mm od naroża. Maksymalna odległość pomiędzy punktami mocowania to 700 mm. Ustawioną stolarkę należy sprawdzić w pionie i poziomie oraz dokonać pomiaru przekątnych przed i po przykręceniu.

## **6. KONTROLA JAKOŚCI ROBÓT**

### **6.1. Szczególne zasady kontroli jakości**

Zakres kontroli powinien obejmować ocenę właściwości technicznych zastosowanych materiałów i wyrobów. W trakcie wykonywania robót należy dokładnie przestrzegać wymagań techniczno-technologicznych producenta systemu, a zwłaszcza metod łączenia elementów.

Zakres kontroli powinien być zgodny z normą PN-B-10085. W szczególności należy ocenić:

- wymiary i wymagania jakościowe wyrobu w tym gładkość powierzchni profilu okiennego,
  - jednolitość barwy powłoki,
  - wielkość luzu pomiędzy otworem a oknem lub drzwiami,
  - sposób i geometrię zamocowania,
  - sposób uszczelnienia
  - sprawność działania skrzydeł i elementów ruchomych oraz funkcjonowanie okuć,
  - prawidłowość wykonania z uwzględnieniem szczegółów konstrukcyjnych.
- Dopuszczalne odchylenie od pionu i poziomu nie powinno być większe niż 2 mm na 1 m wysokości, jednak nie więcej niż 3 mm na całej długości elementów ościeżnicy. Odchylenie ościeżnicy od płaszczyzny pionowej nie może być większe niż 2 mm.

Różnice wymiarów przekątnych nie powinny być większe niż:

- 1 mm przy długości przekątnej do 1 m,
- 2 mm przy długości przekątnej do 2 m,
- 3 mm przy długości przekątnej do 3 m.

Dla stolarki aluminiowej wielkość luzu na wbudowanie różnicuje się odpowiednio do wymiarów gabarytowych i wymiarów okien. Minimalny luz powinien wynosić:

- 10 mm przy wymiarach do 1,5m
- 15 mm przy wymiarach do 2,5m
- 20 mm przy wymiarach do 3,5m

### **Przyjęcie materiałów na budowie**

Producent jest zobowiązany dostarczyć dla każdego wyrobu certyfikat na znak bezpieczeństwa, certyfikat zgodności z dokumentem odniesienia lub deklarację zgodności dla partii wyrobu oraz kartę katalogową wyrobu lub firmowe

wytyczne stosowania wyrobu. Kontrolne badania właściwości wyrobów należy przeprowadzać zgodnie z wymaganiami norm dotyczącymi wyrobu lub innych dokumentów odniesienia, typu „aprobata techniczna”.

Materiały mogą być przyjęte na budowę, jeśli spełniają następujące warunki:

- odpowiadają wyrobom wymienionym w projekcie lub dokumentacji odstępstw od projektu,
- są właściwie opakowane i oznakowane,
- spełniają wymagane właściwości wykazane w odpowiednich dokumentach,
- mają deklarację zgodności lub certyfikat zgodności .

Przyjęcie wyrobów na budowę powinno być potwierdzone wpisem do Dziennika budowy.

### **Wymagania przy odbiorze**

Każdy element dostarczony na budowę podlega odbiorowi pod względem:

- jakości materiałów,
- zgodności z projektem,
- zgodności z atestem wytwórni,
- jakości wykonania z uwzględnieniem dopuszczalnych tolerancji,.
- jakości powłok antykorozyjnych.

Odbiór konstrukcji oraz ewentualne zalecenia co do sposobu naprawy powstałych uszkodzeń w czasie transportu potwierdza Inspektor nadzoru do Dziennika budowy.

## **7. OBMIAR ROBÓT**

### **7.1. Szczególne zasady obmiaru Stolarka i ślusarka drzwiowa**

Ilość okien i drzwi oblicza się w sztukach w nawiązaniu do zestawień stolarki z ewentualnymi zmianami zaakceptowanymi przez Inspektora nadzoru.

## **8. ODBIÓR ROBÓT**

### **8.1. Szczególne zasady odbioru robót**

Roboty uznaje się za zgodne z dokumentacją projektową, ST i wymaganiami nadzoru, jeżeli wszystkie pomiary i badania dały pozytywne wyniki.

Sprawdzeniu podlega: zgodność z dokumentacją techniczną, rodzaj zastosowanych materiałów i ich właściwości, przygotowanie podłoża, prawidłowość montażu elewacji, prawidłowość osadzenia elementów w konstrukcji, pion i poziom zamontowanej stolarki i ślusarki oraz parapetów, dokładność uszczelnienia, prawidłowość działania elementów ruchomych oraz funkcjonowania okuć, - wygląd zewnętrzny.

## **9. PODSTAWA PŁATNOŚCI**

### **9.1. Szczególne zasady dotyczące podstawy płatności**

Podstawą rozliczenia finansowego będzie umowa Wykonawcy z Zamawiającym. Cena wykonania 1m<sup>2</sup> elewacji obejmuje: roboty pomiarowe, oznaczenie i zabezpieczenie miejsca prowadzenia prac, przygotowanie i montaż oraz demontaż rusztowań, osadzenie elementów, dostarczenie i wbudowanie materiałów, wykonanie dylatacji, utrzymanie stanowiska pracy i sprzętu w należyłym stanie, wykonanie badań i pomiarów kontrolnych.

## **10. OPIS SPOSOBU ROZLICZENIA ROBÓT TYMCZASOWYCH I PRAC TOWARZYSZĄCYCH**

Ustalenia dotyczące sposobu rozliczenia robót tymczasowych zgodnie z umową pomiędzy inwestorem a wykonawcą.

## **11. PRZEPISY ZWIĄZANE**

Uwzględniono następujące przepisy:



**normy:**

PN-B- 02020 Ochrona cieplna budynków,

PN-B- 03220 Konstrukcje aluminiowe. Obliczenia statyczne i projektowe. PN-H-93669 Aluminium i stopy aluminium. Kształtowniki.

PN-B-13079 Szkło budowlane. Szyby zespolone.

PN-B-13083 Szkło budowlane bezpieczne. ;

**inne:**

Instrukcja ITB nr 224 - Wymagania techniczno-użytkowe dla lekkich ścian zewnętrznych w budownictwie ogólnym. ZUAT-15/II.05 Systemy lekkich ścian osłonowych o kontr. szkieletowej z profili aluminiowych. PN-B-10085 Stolarka budowlana. Okna i drzwi. Wymagania i badania.

PN-B-05000 Okna i drzwi. Pakowanie, przechowywani i transport.

PN-B-92210 Elementy i segmenty ścienne aluminiowe. Drzwi i segmenty z drzwiami - szklone, Ogólne wymagania i badania.

**UWAGI:**

1.Przed zamówieniem kłap dymowych oraz okien połaciowych dymoszczelnych sprawdzić S i H na budowie indywidualnie dla każdego otworu.

2.Montaż zgodnie z wytycznymi producenta.

3.Mocowanie do konstrukcji budynku, połączenia z elementami budynku, połączenia pomiędzy elementami systemu, dobór słupków, rygli, kotew mocujących, łączników, zawiasów wykonać należy zgodnie z zasadami montażu, obliczeniami statycznymi i obowiązującymi normami

4.Wszystkie obróbki wykonać zgodnie z zaleceniami systemodawcy

5.Wykonawca kłap dymoszczelnych oraz okien dymoszczelnych zobowiązany jest do uzgodnienia z wykonawcą instalacji sygnalizacji pożaru, kontroli dostępu, sygnalizacji włamania typu i sposobu montażu kontaktronów i elektrorygli oraz do uzgodnienia sposobu poprowadzenia oprzewodowania kłap.