

Specyfikacja Warunków Zamówienia (SWZ)
dla zamówienia sektorowego
objętego ustawą Prawo zamówień publicznych
w trybie przetargu nieograniczonego
pn: Modernizacja górniczego wyciągu szybowego szybu
„Marklowice-I” w Oddziale KWK ROW Ruch Marcel
nr sprawy 492302399

(dla zamówień o wartości szacunkowej równej lub większej od progu unijnego)

Spis treści

Część I. Zamawiający:	3
Część II. Postępowanie	3
Część III. Przedmiot zamówienia. Termin wykonania.	4
Część IV. Oferty częściowe, zamówienia podobne, opcja.....	4
Część V. Kwalifikacja podmiotowa Wykonawców	4
Część VI. Wykonawcy występujący wspólnie (konsorcjum):	6
Część VII. Udostępnienie zasobów.....	7
Część VIII. JEDZ. Podmiotowe środki dowodowe.....	8
Część IX. Przedmiotowe środki dowodowe.....	12
Część X. Podwykonawstwo	12
Część XI. Wadium	12
Część XII. Opis sposobu przygotowania oferty	13
Część XIII. Miejsce, termin składania i otwarcia ofert oraz termin związania ofertą.....	16
Część XIV. Informacja o środkach komunikacji elektronicznej oraz wymaganiach technicznych i organizacyjnych sporządzania, wysyłania i odbierania korespondencji.....	17
Część XV. Opis sposobu obliczenia ceny	17
Część XVI. Kryteria oceny ofert.....	18
Część XVII. Aukcja elektroniczna	18
Część XVIII. Kolejność podejmowania czynności przez Zamawiającego	22
Część XIX. Zabezpieczenie należytego wykonania umowy.....	22
Część XX. Istotne postanowienia umowy (IPU).....	23
Część XXI. Formalności, jakie należy dopełnić przed zawarciem umowy	24
Część XXII. Pouczenie o środkach ochrony prawnej.	24
Wykaz załączników	24

Część I. Zamawiający:

Polska Grupa Górnicza S.A.

KRS 0000709363, NIP: 634-283-47-28, REGON: 360615984, nr rejestrowy BDO 000014704

Adres: 40 - 039 Katowice, ul. Powstańców 30

Adres strony internetowej prowadzonego postępowania:

<https://www.pgg.pl/strefa-korporacyjna/dostawcy/profil-nabywcy/przetargi>

Adres platformy EFO: <https://efo.coig.biz>

Infolinia: +48 32 716 9999

Godziny pracy: od poniedziałku do piątku od 6³⁰ do 14³⁰

Oddział KWK ROW

ul. Jastrzębska 10

44-253 Rybnik

Godziny pracy: od poniedziałku do piątku od 7⁰⁰ do 15⁰⁰

Część II. Postępowanie

1. Postępowanie o udzielenie zamówienia sektorowego prowadzone jest w trybie przetargu nieograniczonego na podstawie przepisów ustawy z dnia 11 września 2019 r. (Dz.U. 2019 poz. 2019 ze zm.), zwanej dalej ustawą Pzp.
2. Postępowanie jest prowadzone w języku polskim.
3. Zamawiający, na podstawie art. 393 ust.1 pkt 4) ustawy Pzp, odrzuci ofertę, w której udział produktów pochodzących z państw członkowskich Unii Europejskiej, państw, z którymi Unia Europejska zawarła umowy o równym traktowaniu przedsiębiorców lub państw, wobec których na mocy decyzji Rady stosuje się przepisy dyrektywy 2014/25/UE, nie przekracza 50%.
4. Obowiązek informacyjny wynikający z Artykułu 13 i 14 Rozporządzenia Parlamentu Europejskiego i Rady z dnia 27 kwietnia 2016 roku w sprawie ochrony osób fizycznych w związku z przetwarzaniem danych osobowych i w sprawie swobodnego przepływu takich danych oraz uchylenia dyrektywy 95/46/WE (ogólne rozporządzenie o ochronie danych osobowych) (Dz. Urz. UE L.2016.119.1 z dnia 4 maja 2016 roku) (dalej jako „RODO”) Zamawiający spełnia na stronie internetowej Polskiej Grupy Górniczej S.A. w zakładce RODO, w załączniku „Kontrahenci / Pracownicy Kontrahentów”. W przypadku przetwarzania danych osobowych w celu związanym z postępowaniem o udzielenie zamówienia publicznego, Zamawiający spełnił obowiązek informacyjny w Profilu Nabywcy na stronie internetowej Polskiej Grupy Górniczej w zakładce „Obowiązek informacyjny PZP”.

5. Dodatkowo Zamawiający informuje, że:

- 1) Skorzystanie przez osobę, której dane osobowe dotyczą, z uprawnienia do sprostowania lub uzupełnienia danych, o którym mowa w art. 16 RODO, nie może skutkować zmianą wyniku postępowania o udzielenie zamówienia ani zmianą postanowień umowy w sprawie zamówienia publicznego w zakresie niezgodnym z ustawą.
- 2) W postępowaniu o udzielenie zamówienia zgłoszenie żądania ograniczenia przetwarzania danych, o którym mowa w art. 18 ust. 1 RODO, nie ogranicza przetwarzania danych osobowych do czasu zakończenia tego postępowania.

Część III. Przedmiot zamówienia. Termin wykonania.

1. Przedmiotem zamówienia jest: *Modernizacja górniczego wyciągu szybowego szybu „Marklowice-I” w Oddziale KWK ROW Ruch Marcel*
2. Szczegółowy opis przedmiotu zamówienia (dalej SOPZ) zawarty jest w **Załączniku nr 1 do SWZ**.
3. Kody CPV: 43100000-4
4. Termin wykonania zamówienia został określony w §5 Istotnych postanowień umowy (IPU) - **Załącznik nr 5 do SWZ**.

Część IV. Oferty częściowe, zamówienia podobne, opcja

1. Zamawiający nie dopuszcza składania ofert częściowych.
2. Zamawiający nie przewiduje udzielenie zamówienia podobnego, o którym mowa w ustawie Pzp.
3. Zamawiający nie przewiduje prawa opcji.

Część V. Kwalifikacja podmiotowa Wykonawców

1. O udzielenie zamówienia mogą ubiegać się Wykonawcy, którzy nie podlegają wykluczeniu z postępowania oraz spełniają warunki udziału w postępowaniu.
2. Wykluczeniu z postępowania podlega Wykonawca:
 - 1) Wobec którego zachodzą okoliczności określone w art. 108 ust. 1 pkt 3, 5 i 6 oraz art. 109 ust 1 pkt 1, 8 i 10 ustawy Pzp oraz art. 7 ust 1 ustawy z dnia 13 kwietnia 2022 r. o szczególnych rozwiązaniach w zakresie przeciwdziałania wspieraniu agresji na Ukrainę oraz służących ochronie bezpieczeństwa narodowego oraz w rozporządzeniu (UE) 2022/576.
 - 2) Wobec którego zachodzą okoliczności określone w art. 108 ust. 1 pkt. 4 ustawy Pzp,
 - 3) W stosunku do którego otwarto likwidację, sąd zarządził likwidację majątku w postępowaniu restrukturyzacyjnym lub upadłościowym, w stosunku do którego

ogłoszono upadłość - z wyjątkiem Wykonawcy, który po ogłoszeniu upadłości zawarł układ zatwierdzony prawomocnym postanowieniem sądu, jeżeli układ nie przewiduje zaspokojenia wierzycieli przez likwidację majątku upadłego, którego działalność gospodarcza jest zawieszona lub znajduje się on w tego rodzaju sytuacji wynikającej z procedury przewidzianej przepisami miejsca wszczęcia tej procedury,

- 4) Który z przyczyn leżących po jego stronie nie wykonał lub nienależycie wykonał umowę zawartą z Zamawiającym (PGG SA), co doprowadziło do:
 - a) wypowiedzenia lub odstąpienia od umowy, lub
 - b) dokonania zakupu zastępczego przez Zamawiającego, lub
 - c) zagrożenia poniesienia lub poniesienia odpowiedzialności karnej lub administracyjnej przez Zamawiającego ze względu na brak dostosowania infrastruktury Zamawiającego do wymagań prawa powszechnie obowiązującego, w szczególności prawa ochrony środowiska, bezpieczeństwa i higieny pracy,
- 5) Który, pomimo wyboru jego oferty jako najkorzystniejszej w postępowaniu o udzielenie zamówienia przeprowadzonym przez Zamawiającego (PGG SA), odmówił podpisania umowy, nie wniósł wymaganego zabezpieczenia należytego wykonania umowy lub zawarcie umowy stało się niemożliwe z przyczyn leżących po stronie Wykonawcy.

3. Wykluczenie Wykonawcy następuje:

- 1) W przypadku, o którym mowa w ust. 2 pkt. 2), na okres na jaki został prawomocnie orzeczony zakaz ubiegania się o zamówienia publiczne,
- 2) W przypadkach, o których mowa w ust 2 pkt 3), 4) i 5), na okres 3 lat od dnia wystąpienia zdarzenia będącego podstawą wykluczenia. Zamawiający może nie wykluczyć Wykonawcy, jeżeli wykluczenie byłoby w sposób oczywisty nieproporcjonalne, w szczególności gdy kwota przeznaczona na zakup zastępczy stanowi niewielki udział w wartości poprawnie zrealizowanej umowy.

4. Zamawiający stosuje warunki udziału w postępowaniu:

- 1) Zdolności do występowania w obrocie gospodarczym; Wykonawca powinien być wpisany do rejestru działalności gospodarczej prowadzonego w kraju, w którym Wykonawca ma siedzibę,
- 2) **Zdolności technicznej lub zawodowej;** Wykonawca wykaże, że:
 - a) w okresie ostatnich 3 lat przed terminem składania ofert (a jeśli okres prowadzenia działalności jest krótszy to w tym okresie) wykonał co najmniej jedno zamówienie polegające na modernizacji maszyn wyciągowych w zakresie sterowania i zasilania, na wartość łączną brutto nie niższą niż **4 000 000,00 PLN**

- b) skieruje do wykonania zamówienia osoby o następujących kwalifikacjach:
- dysponuje lub będzie dysponować osobami dozoru posiadającymi stwierdzenie kwalifikacji kierownictwa i osób dozoru ruchu w podziemnych zakładach górniczych wydobywających węgiel kamienny, wymagane zgodnie z ustawą z dnia 9 czerwca 2011r. - *Prawo geologiczne i górnicze* oraz Rozporządzeniem Ministra Środowiska z dnia 02 sierpnia 2016r. w sprawie *kwalifikacji w zakresie górnictwa i ratownictwa górniczego*, zgodnie z Rozporządzeniem Ministra Klimatu i Środowiska z dnia 1 lipca 2022r. w sprawie *szczegółowych zasad stwierdzania posiadania kwalifikacji przez osoby zajmujące się eksploatacją urządzeń, instalacji i sieci* w liczbie:
- minimum 1 osoba posiadająca stwierdzenie kwalifikacji Kierownika Działu Energomechanicznego;
 - minimum 1 osoba posiadająca stwierdzenie kwalifikacji osoby wyższego dozoru ruchu w specjalności górnicze wyciągi szybowe w podziemnych zakładach górniczych wydobywających węgiel kamienny;
 - minimum 1 osoba posiadająca stwierdzenie kwalifikacji osoby wyższego dozoru ruchu w specjalności elektrycznej w podziemnych zakładach górniczych wydobywających węgiel kamienny;
 - minimum 1 osoba posiadająca stwierdzenie kwalifikacji osoby dozoru w specjalności górnicze wyciągi szybowe;
 - minimum 1 osoba posiadająca stwierdzenie kwalifikacji osoby dozoru ruchu w specjalności elektrycznej - maszyn i urządzeń dołowych;
 - minimum 1 osoba posiadająca kwalifikacje i uprawnienia pozwalające na sprawowanie funkcji służby BHP w charakterze osoby dozoru ruchu o specjalności bezpieczeństwa i higieny pracy oraz szkolenia lub osoba dozoru wyższego innej specjalności posiadającej kwalifikacje o których mowa w art. 237¹¹ § 1. Kodeksu Pracy

Część VI. Wykonawcy występujący wspólnie (konsorcjum):

1. Wykonawcy mogą wspólnie ubiegać się o udzielenie zamówienia.
2. Wykonawcy występujący wspólnie ustanawiają Pełnomocnika do reprezentowania ich w postępowaniu o udzielenie zamówienia albo reprezentowania ich w postępowaniu i zawarcia umowy w sprawie zamówienia publicznego.
3. Wszelka korespondencja prowadzona będzie wyłącznie z Pełnomocnikiem.

4. Każdy z Wykonawców występujących wspólnie (lider/ członek konsorcjum) nie może podlegać wykluczeniu z postępowania. Spełnienie warunków udziału w postępowaniu w stosunku do Wykonawców występujących wspólnie będzie oceniane łącznie.
5. W przypadku wspólnego ubiegania się o zamówienie przez Wykonawców, JEDZ oraz podmiotowe środki dowodowe składa każdy z Wykonawców wspólnie ubiegających się o zamówienie. Dokumenty te powinny potwierdzać brak podstaw wykluczenia oraz spełnianie warunków udziału w postępowaniu w zakresie, w którym każdy z Wykonawców wykazuje spełnianie warunków udziału w postępowaniu oraz brak podstaw wykluczenia.
6. W przypadku, gdy najwyżej zostanie oceniona oferta złożona przez Wykonawców występujących wspólnie, a także gdy Zamawiający skorzysta z uprawnienia o którym mowa w art. 126 ust. 2 ustawy Pzp, każdy z Wykonawców przedstawia podmiotowe środki dowodowe służące potwierdzeniu braku podstaw do wykluczenia. Pozostałe podmiotowe środki dowodowe mogą być złożone wspólnie.
7. Wykonawcy wspólnie ubiegający się o niniejsze zamówienie, których oferta zostanie uznana za najkorzystniejszą, przed podpisaniem umowy w sprawie zamówienia publicznego, są zobowiązani przedstawić Zamawiającemu umowę regulującą ich współpracę.
8. Wykonawcy, którzy złożyli ofertę wspólną odpowiadają solidarnie za realizację zamówienia.

Część VII. Udostępnienie zasobów

1. Wykonawca może w celu potwierdzenia spełniania warunków udziału w postępowaniu, w stosownych sytuacjach oraz w odniesieniu do konkretnego zamówienia, lub jego części, polegać na zdolnościach technicznych lub zawodowych lub sytuacji ekonomicznej lub finansowej podmiotów udostępniających zasoby, niezależnie od charakteru prawnego łączących go z nimi stosunków prawnych.
2. Wykonawca polegający na udostępnianych zasobach przedstawi zobowiązanie podmiotu udostępniającego zasoby potwierdzające, że stosunek łączący Wykonawcę z podmiotami udostępniającymi zasoby gwarantuje rzeczywisty dostęp do tych zasobów oraz określa:
 - 1) zakres dostępnych Wykonawcy zasobów podmiotu udostępniającego zasoby,
 - 2) sposób i okres udostępnienia Wykonawcy i wykorzystania przez niego zasobów podmiotu udostępniającego te zasoby przy wykonywaniu zamówienia,
 - 3) czy i w jakim zakresie podmiot udostępniający zasoby zrealizuje usługi, których dotyczą zdolności techniczne i zawodowe .
3. Zobowiązanie należy złożyć w formie elektronicznej tj. podpisane podpisem elektronicznym kwalifikowanym przez osoby reprezentujące podmiot udostępniający

zasoby. Jeżeli zobowiązanie zostało wystawione jako dokument papierowy – Wykonawca składa elektroniczną kopię dokumentu poświadczoną za zgodność z oryginałem. Poświadczenie następuje przez podpisanie podpisem elektronicznym kwalifikowanym.

4. W przypadku, gdy najwyżej zostanie oceniona oferta złożona przez Wykonawcę polegającego na zasobach podmiotu udostępniającego, a także gdy Zamawiający skorzysta z uprawnienia, o którym mowa w art. 126 ust. 2 ustawy Pzp, Wykonawca obowiązany jest do przedstawienia podmiotowych środków dowodowych służących potwierdzeniu braku podstaw do wykluczenia podmiotu udostępniającego.

Część VIII. JEDZ. Podmiotowe środki dowodowe.

1. Zamawiający wymaga złożenia Jednolitego Europejskiego Dokumentu Zamówienia (JEDZ) oraz podmiotowych środków dowodowych wskazanych w ust. 2 poniżej przez:
 - 1) Wykonawcę,
 - 2) w przypadku Wykonawców ubiegających się wspólnie o udzielenie zamówienia – przez każdego z Wykonawców
 - 3) w przypadku polegania na udostępnionych zasobach – przez podmiot udostępniający zasoby.
2. W celu potwierdzenia braku podstaw do wykluczenia, Zamawiający wymaga złożenia:
 - 1) JEDZ zgodnie z wzorem stanowiącym **Załącznik nr 4.1 do SWZ**
 - zaznaczenie odpowiedniej odpowiedzi w części III Podstawy wykluczenia, Sekcja D będzie potwierdzeniem braku podstaw do wykluczenia wskazanych w części V ust. 2 pkt 2-5,
 - w części IV formularza Wykonawca powinien ograniczyć się do wypełnienia **sekcji a.**
 - 2) Oświadczenia Wykonawcy, w zakresie art. 108 ust. 1 pkt 5 ustawy, o braku przynależności do tej samej grupy kapitałowej w rozumieniu ustawy z dnia 16 lutego 2007 r. o ochronie konkurencji i konsumentów (Dz. U. z 2020 r. poz. 1076 i 1086), z innym wykonawcą, który złożył odrębną ofertę, ofertę częściową albo oświadczenia o przynależności do tej samej grupy kapitałowej wraz z dokumentami lub informacjami potwierdzającymi przygotowanie oferty, oferty częściowej niezależnie od innego Wykonawcy należącego do tej samej grupy kapitałowej, Wzór oświadczenia stanowi **Załącznik nr 4.2 do SWZ**;
 - 3) Zaświadczenia właściwego naczelnika urzędu skarbowego potwierdzającego, że Wykonawca nie zalega z opłacaniem podatków i opłat, w zakresie art. 109 ust. 1 pkt 1) ustawy, wystawionego nie wcześniej niż 3 miesiące przed jego złożeniem.

- W przypadku zalegania z opłacaniem podatków lub opłat - dokumentów potwierdzających, że odpowiednio przed upływem terminu składania ofert Wykonawca dokonał płatności należnych podatków lub opłat wraz z odsetkami lub grzywnami lub zawarł wiążące porozumienie w sprawie spłat tych należności;
- 4) Zaświadczenia albo innego dokumentu właściwej terenowej jednostki organizacyjnej Zakładu Ubezpieczeń Społecznych lub właściwego oddziału regionalnego lub właściwej placówki terenowej Kasy Rolniczego Ubezpieczenia Społecznego potwierdzającego, że Wykonawca nie zalega z opłacaniem składek na ubezpieczenia społeczne i zdrowotne, w zakresie art. 109 ust. 1 pkt 1) ustawy, wystawionego nie wcześniej niż 3 miesiące przed jego złożeniem. W przypadku zalegania z opłacaniem składek na ubezpieczenia społeczne lub zdrowotne - dokumentów potwierdzających, że odpowiednio przed upływem terminu składania ofert Wykonawca dokonał płatności należnych składek na ubezpieczenia społeczne lub zdrowotne wraz odsetkami lub grzywnami lub zawarł wiążące porozumienie w sprawie spłat tych należności;
 - 5) Odpisu lub informacji z Krajowego Rejestru Sądowego lub z Centralnej Ewidencji i Informacji o Działalności Gospodarczej, sporządzonych nie wcześniej niż 3 miesiące przed jej złożeniem, jeżeli odrębne przepisy wymagają wpisu do rejestru lub ewidencji; W przypadku gdy odpis jest dostępny bezpłatnie w publicznej bazie danych Zamawiający nie wymaga złożenia odpisu, o ile Wykonawca wskazał w JEDZ dane umożliwiające dostęp do tych informacji.
3. Złożenie oferty jest równoznaczne z potwierdzeniem, że Wykonawca nie podlega wykluczeniu z postępowania na podstawie art. 7 ust 1 ustawy z dnia 13 kwietnia 2022 r. o szczególnych rozwiązaniach w zakresie przeciwdziałania wspieraniu agresji na Ukrainę oraz służących ochronie bezpieczeństwa narodowego oraz rozporządzenia (UE) 2022/576.
 4. Zamawiający zastrzega sobie prawo weryfikacji braku podstaw do wykluczenia w oparciu o art. 7 ust 1 ustawy z dnia 13 kwietnia 2022 r. o szczególnych rozwiązaniach w zakresie przeciwdziałania wspieraniu agresji na Ukrainę oraz służących ochronie bezpieczeństwa narodowego oraz rozporządzenie (UE) 2022/576 w dostępnych rejestrach.
 5. Jeżeli Wykonawca ma siedzibę lub miejsce zamieszkania poza granicami Rzeczypospolitej Polskiej:
 - 1) Zamiast zaświadczenia, o którym mowa w ust. 2 pkt 3), zaświadczenia albo innego dokumentu potwierdzającego, że Wykonawca nie zalega z opłacaniem składek na ubezpieczenia społeczne lub zdrowotne, o których mowa w ust 2 pkt 4) lub odpisu albo informacji z Krajowego Rejestru Sądowego lub z Centralnej Ewidencji i Informacji o Działalności Gospodarczej, o których mowa w ust 2 pkt 5) – składa dokument lub dokumenty wystawione w kraju, w którym Wykonawca ma siedzibę lub miejsce zamieszkania, potwierdzające odpowiednio, że:

- nie naruszył obowiązków dotyczących płatności podatków, opłat, lub składek na ubezpieczenie społeczne lub zdrowotne,
 - nie otwarto jego likwidacji, nie ogłoszono upadłości, jego aktywami nie zarządza likwidator lub sąd, jego działalność gospodarcza nie jest zawieszona ani nie znajduje się on w innej tego rodzaju sytuacji wynikającej z podobnej procedury przewidzianej w przepisach miejsca wszczęcia tej procedury.
- 2) Dokumenty, o których mowa w pkt 1) powinny być wystawione nie wcześniej niż 3 miesiące przed ich złożeniem.
- 3) Jeżeli w kraju, w którym Wykonawca ma siedzibę lub miejsce zamieszkania lub miejsce zamieszkania ma osoba, której dokument dotyczy, nie wydaje się dokumentów, o których mowa w pkt 1) lub gdy dokumenty te nie odnoszą się do wszystkich przypadków, o których mowa w tym punkcie, zastępuje się je odpowiednio w całości lub w części dokumentem zawierającym odpowiednio oświadczenie Wykonawcy, ze wskazaniem osoby albo osób uprawnionych do jego reprezentacji, lub oświadczenie osoby, której dokument miał dotyczyć, złożone pod przysięgą, lub, jeżeli w kraju, w którym Wykonawca ma siedzibę lub miejsce zamieszkania lub miejsce zamieszkania ma osoba, której dokument miał dotyczyć, nie ma przepisów o oświadczeniu pod przysięgą, złożone przed organem sądowym lub administracyjnym, notariuszem, organem samorządu zawodowego lub gospodarczego, właściwym ze względu na siedzibę lub miejsce zamieszkania Wykonawcy lub miejsce zamieszkania osoby, której dokument miał dotyczyć. Postanowienie pkt 2 stosuje się.
6. Jeżeli Wykonawca podlega wykluczeniu ze względu na zajście okoliczności wskazanych w przepisach znajdujących zastosowanie w postępowaniu – Wykonawca przedkłada dowody, wskazujące na spełnienie przesłanek określonych w art. 110 ust. 2 ustawy Pzp (samooczyszczenie).
7. W celu potwierdzenia spełnienia warunków udziału w postępowaniu Zamawiający wymaga złożenia:
- 1) **Wykazu zamówień wykonanych**, a jeżeli okres prowadzenia działalności jest krótszy – w tym okresie, wraz z podaniem ich wartości, przedmiotu, dat wykonania i podmiotów, na rzecz których zamówienia zostały wykonane oraz załączenia dowodów określających czy te zamówienia zostały wykonane lub są wykonywane należycie. Dowodami są referencje bądź inne dokumenty sporządzone przez podmiot, na rzecz którego zamówienia zostały wykonane. Jeżeli z uzasadnionej przyczyny o obiektywnym charakterze Wykonawca nie jest w stanie uzyskać tych dokumentów – oświadczenie Wykonawcy. Wzór wykazu stanowi **Załącznik nr 4.3 do SWZ**.

- 2) **Wykazu osób**, skierowanych przez Wykonawcę do realizacji zamówienia publicznego, w szczególności odpowiedzialnych za świadczenie usług, wraz z informacjami na temat ich kwalifikacji zawodowych, uprawnień, doświadczenia i wykształcenia niezbędnych do wykonania zamówienia publicznego, a także zakresu wykonywanych przez nie czynności oraz informacją o podstawie do dysponowania tymi osobami. Wzór wykazu stanowi **Załącznik nr 4.4 do SWZ**.
8. Oświadczenie JEDZ powinno być sporządzone w formie elektronicznej (z podpisem elektronicznym kwalifikowanym).
9. Podmiotowe środki dowodowe powinny być złożone zgodnie z przepisami *Rozporządzenia z dnia 30 grudnia 2020 r. w sprawie sposobu sporządzania i przekazywania informacji oraz wymagań technicznych dla dokumentów elektronicznych oraz środków komunikacji elektronicznej w postępowaniu o udzielenie zamówienia publicznego lub konkursie (Dz.U. poz. 2452)* tj.:
 - 1) Jeżeli dokument został wystawiony przez podmiot upoważniony inny niż Wykonawca (np. właściwy do jego wydania organ administracyjny lub sądowy) jako dokument elektroniczny – Wykonawca przekazuje ten dokument;
 - 2) Jeżeli dokument został wystawiony przez podmiot upoważniony inny niż Wykonawca (np. właściwy do jego wydania organ administracyjny lub sądowy) jako dokument papierowy – Wykonawca przekazuje elektroniczną kopię dokumentu poświadczoną za zgodność z oryginałem;
 - 3) Jeżeli dokument został wystawiony przez inny podmiot (np. Wykonawcę, wystawcę referencji) w formie elektronicznej z podpisem elektronicznym kwalifikowanym – przekazuje się ten dokument;
 - 4) Jeżeli dokument został wystawiony przez inny podmiot (np. Wykonawcę, wystawcę referencji) jako dokument papierowy – Wykonawca przekazuje elektroniczną kopię dokumentu poświadczoną za zgodność z oryginałem.
10. Poświadczenie za zgodność z oryginałem następuje przez podpisanie podpisem elektronicznym kwalifikowanym. Poświadczenia dokonuje notariusz lub Wykonawca (członek konsorcjum, podmiot udostępniający zasoby – odpowiednio w zakresie dokumentów, które każdego z nich dotyczą).
11. W przypadku przekazywania dokumentu elektronicznego w formacie poddającym dane kompresji, opatrzenie pliku zawierającego skompresowane dokumenty kwalifikowanym podpisem elektronicznym jest równoznaczne z opatrzeniem wszystkich dokumentów zawartych w tym pliku kwalifikowanym podpisem elektronicznym.
12. Podmiotowe środki dowodowe sporządzone w języku obcym Wykonawca przekazuje wraz z tłumaczeniem na język polski.

13. Jeżeli w dokumentach podane są wartości w walucie innej niż złoty polski Zamawiający dokona przeliczenia po średnim kursie NBP obowiązującym w dniu publikacji ogłoszenia o zamówieniu.

Część IX. Przedmiotowe środki dowodowe

W celu potwierdzenia spełnienia wymagań odnoszących się do przedmiotu zamówienia Zamawiający wymaga złożenia przedmiotowych środków dowodowych:

1. Opis techniczny proponowanego rozwiązania zawierający typy oraz parametry urządzeń i aparatury przewidzianej do realizacji zamówienia oraz niezbędne rysunki lub szkice.
2. Oświadczenia Wykonawcy dotyczące przedmiotu zamówienia zgodnie z **Załącznikiem nr 3.5 do SWZ**

Część X. Podwykonawstwo

1. Zamawiający dopuszcza udział podwykonawców w realizacji zamówienia. Powierzenie realizacji części zamówienia podwykonawcom nie zwalnia Wykonawcy z odpowiedzialności za prawidłową realizację zamówienia.
2. Zamawiający żąda wskazania przez Wykonawcę w ofercie części zamówienia, których wykonanie zamierza powierzyć ewentualnym podwykonawcom i podania przez Wykonawcę firm podwykonawców, o ile są już znani. Wzór wykazu stanowi **Załącznik nr 3.1 do SWZ**

Część XI. Wadium

1. Zamawiający żąda od Wykonawców wniesienia wadium w wysokości **150 000,00 PLN**.
2. Wadium należy wnieść przed terminem składania ofert (w szczególności wadium w pieniądzu powinno znajdować się na rachunku Zamawiającego przed upływem terminu składania ofert).
3. Wykonawca wnosi wadium w jednej lub kilku następujących formach:
 - 1) pieniądz,
 - 2) gwarancja bankowa,
 - 3) gwarancja ubezpieczeniowa,
 - 4) poręczenie udzielane przez podmioty, o których mowa w art. 6b ust. 5 pkt. 2 ustawy z dnia 9 listopada 2000 roku o utworzeniu Polskiej Agencji Rozwoju Przedsiębiorczości.
4. Wadium w pieniądzu należy wpłacić przelewem na rachunek bankowy – **PKO BP nr rachunku 62 1020 1026 0000 1202 0608 9280** z wpisaniem na dowodzie wpłaty hasła: „Wadium na przetarg nr 492302399 pn. „*Modernizacja górniczego wyciągu szybowego*

szybu „Marklowice-I”. Koszty prowizji bankowych z tytułu wpłaty wadium ponosi Wykonawca.

5. Wadium w formie gwarancji lub poręczenia należy dołączyć do oferty w oryginale w postaci elektronicznej tj. dokument gwarancji lub poręczenia podpisany elektronicznym podpisem kwalifikowanym przez gwaranta lub poręczyciela.
6. Gwarancje lub poręczenia muszą zobowiązywać gwaranta lub poręczyciela do zapłaty wadium na rzecz Zamawiającego na jego pierwsze, pisemne wezwanie, muszą być nieodwołalne i ważne co najmniej przez okres związania ofertą. Wadium powinno zabezpieczać uprawnienia Zamawiającego do zatrzymania wadium określone w art. 98 ust. 6 ustawy Pzp.
7. Beneficjentem gwarancji lub poręczenia jest: Polska Grupa Górnicza S.A. ul. Powstańców 30, 40-039 Katowice.
8. Zwrot lub zatrzymanie wadium nastąpi zgodnie z przepisami art. 98 ustawy Pzp.

Część XII. Opis sposobu przygotowania oferty

Wymagania ogólne

1. Wykonawca może złożyć jedną ofertę.
2. Ofertę należy sporządzić w języku polskim. Wymagane zgodnie z SWZ dokumenty oraz oświadczenia sporządzone w języku obcym powinny być złożone wraz z tłumaczeniem na język polski. W razie wątpliwości uznaje się, że wersja polskojęzyczna jest wersją wiążącą.
3. Ofertę Wykonawca sporządza pod rygorem nieważności w postaci elektronicznej i opatruje kwalifikowanym podpisem elektronicznym.
4. Ofertę podpisuje osoba (osoby) uprawniona do reprezentowania Wykonawcy zgodnie z zasadami reprezentacji Wykonawcy lub zgodnie z udzielonym pełnomocnictwem.
5. Wykonawca ponosi wszelkie koszty związane z przygotowaniem i złożeniem oferty.

Zawartość oferty:

6. Oferta składa się z:
 - 1) Formularza Ofertowego stanowiącego **Załącznik nr 2 do SWZ**. Formularz ofertowy dostępny jest na platformie EFO;
 - 2) Zobowiązania podmiotu udostępniającego zasoby do oddania Wykonawcy do dyspozycji zasobów niezbędnych do realizacji zamówienia, o ile Wykonawca polega na

takich zasobach w celu wykazania spełnienia warunków zgodnie z **Załącznikiem nr 3.3 do SWZ**;

- 3) Dokumentu potwierdzającego zasady reprezentacji Wykonawcy, Zamawiający nie wymaga złożenia tego dokumentu o ile jest on dostępny w publicznych, otwartych bezpłatnych elektronicznych bazach danych (np. KRS, CEiIDG, a w przypadku innych baz – wskazanych przez Wykonawcę w ofercie). W przypadku wskazania bazy danych, w której dokumenty są dostępne w innym języku niż polski, Zamawiający może po ich pobraniu wezwać Wykonawcę do przedstawienia tłumaczenia dokumentu na język polski;
 - 4) Pełnomocnictwa wskazującego Pełnomocnika Wykonawców występujących wspólnie (w wypadku złożenia oferty przez konsorcjum);
 - 5) Pełnomocnictwa do podpisania oferty (w przypadku posługiwania się Pełnomocnikiem);
 - 6) Informacji o częściach zamówienia, które Wykonawca zamierza powierzyć do realizacji podwykonawcom sporządzoną zgodnie z **Załącznikiem nr 3.1 do SWZ**;
 - 7) Informacji o powstaniu u Zamawiającego obowiązku podatkowego zgodnie z ustawą z 11.03.2004r. o podatku od towarów i usług. Wzór informacji stanowi **Załącznik nr 3.2 do SWZ**;
 - 8) **Przedmiotowych środków dowodowych.**
 - 9) Oświadczenia o kategorii przedsiębiorstwa wynikające z obowiązku art. 81 ustawy Prawo zamówień publicznych. Wzór oświadczenia stanowi **Załącznik nr 3.4 do SWZ**;
7. Zobowiązanie podmiotu udostępniającego, pełnomocnictwa lub przedmiotowe środki dowodowe powinny być złożone zgodnie z przepisami *Rozporządzenia z dnia 30 grudnia 2020 r. w sprawie sposobu sporządzania i przekazywania informacji oraz wymagań technicznych dla dokumentów elektronicznych oraz środków komunikacji elektronicznej w postępowaniu o udzielenie zamówienia publicznego lub konkursie* tj.:
- 1) Jeżeli dokument został wystawiony przez podmiot upoważniony (np. organ administracyjny lub sądowy) jako dokument elektroniczny – Wykonawca przekazuje ten dokument;
 - 2) Jeżeli dokument został wystawiony przez podmiot upoważniony (np. organ administracyjny lub sądowy) jako dokument papierowy – Wykonawca przekazuje elektroniczną kopię dokumentu poświadczoną za zgodność z oryginałem;
 - 3) Jeżeli dokument został wystawiony przez inny podmiot (np. podmiot udostępniający zasoby, mocodawca) w formie elektronicznej z podpisem elektronicznym kwalifikowanym – przekazuje się ten dokument;

- 4) Jeżeli dokument został wystawiony przez inny podmiot (np. podmiot udostępniający zasoby, mocodawca) jako dokument papierowy – Wykonawca przekazuje elektroniczną kopię dokumentu poświadczoną za zgodność z oryginałem.
8. Poświadczenie za zgodność z oryginałem następuje przez podpisanie podpisem elektronicznym kwalifikowanym. Poświadczenia dokonuje notariusz lub Wykonawca (członek konsorcjum, podmiot udostępniający zasoby – odpowiednio w zakresie dokumentów, które każdego z nich dotyczą), a w przypadku pełnomocnictwa poświadczenia dokonuje notariusz lub mocodawca.
9. W przypadku przekazywania dokumentu elektronicznego w formacie poddającym dane kompresji, opatrzenie pliku zawierającego skompresowane dokumenty kwalifikowanym podpisem elektronicznym jest równoznaczne z opatrzeniem wszystkich dokumentów zawartych w tym pliku kwalifikowanym podpisem elektronicznym.

Sposób złożenia oferty:

10. Formularz Ofertowy oraz pozostałe dokumenty na nią się składające powinny być podpisane podpisem elektronicznym kwalifikowanym przez upoważnione osoby (w tym z uwzględnieniem wskazanych powyżej wymagań dotyczących zobowiązania podmiotu udostępniającego, pełnomocnictw lub przedmiotowych środków dowodowych).
11. Formularz Ofertowy w wersji elektronicznej dostępny jest po kliknięciu na link zamieszczony na stronie internetowej w Profilu Nabywcy. Wymagania techniczne: komputer klasy PC z jednym z następujących systemów operacyjnych: Windows 7, Windows 8, Windows 10 (bez wsparcia dla Windows XP, Vista), przeglądarka internetowa z włączoną obsługą javascript: Internet Explorer wersja 10 lub 11, Mozilla Firefox od wersji 50 (bez wsparcia dla wersji beta), zainstalowane darmowe oprogramowanie JAVA (JRE) – zgodnie z zaleceniami ze strony dostawcy Java, minimalna rozdzielczość ekranu wymagana do poprawnego wyświetlania 1366x768.
12. W przypadku dokonania przez Zamawiającego zmian w strukturze Formularza Ofertowego przed terminem składania ofert, jeśli Wykonawca złożył już elektroniczną ofertę, otrzyma powiadomienie o konieczności zweryfikowania złożonej oferty w kontekście jej kompletności i zgodności. Na platformie EFO oferta Wykonawcy zostanie oznaczona statusem: „nieaktualna” (złożona w poprzedniej wersji Formularza). W przypadku takiej oferty należy zweryfikować zakres zmian wprowadzonych przez Zamawiającego w formularzu elektronicznym i ich wpływ na zakres złożonej już oferty. Jeżeli zmiany formularza są istotne dla poprawności oferty, to taka oferta powinna zostać skopiowana do aktualnego formularza elektronicznego, odpowiednio zmodyfikowana i uzupełniona, a następnie ponownie wysłana do systemu. Oferta pozostawiona przez Wykonawcę w statusie nieaktualna może być pobrana do systemu informatycznego Zamawiającego pod

warunkiem, że faktycznie zmiany wprowadzone w formularzu nie mają wpływu na złożoną ofertę. *Zaleca się, aby każdorazowo w przypadku zmian struktury formularza elektronicznego Wykonawca zweryfikował złożoną wcześniej ofertę i skopiował ją do nowej wersji formularza w celu zachowania spójności i zgodności wysłanej oferty z treścią specyfikacji.*

13. Oferta jest składana poprzez wypełnienie Elektronicznego Formularza Ofertowego i opatrzenie go kwalifikowanym ważnym podpisem elektronicznym. Wykonawca może dołączyć do Oferty plik lub pliki – każdy opatrzony ważnym kwalifikowanym e-podpisem – zgodnie z wymaganiami zawartymi w SWZ.
14. Ofertę należy złożyć przy użyciu narzędzi dostępnych na Platformie EFO.
15. Zmiana lub wycofanie oferty jest możliwa przed terminem składania ofert, przy czym zmiana oferty może być dokonana jedynie jako wycofanie poprzedniej oferty i złożenie nowej (zmienionej).

Tajemnica przedsiębiorstwa:

16. Jeżeli Wykonawca przekazuje informacje będące tajemnicą przedsiębiorstwa w rozumieniu ustawy z dnia 16.04.1993r. o zwalczaniu nieuczciwej konkurencji, dokumenty zawierające tajemnicę przedsiębiorstwa należy dołączyć jako oddzielne pliki. Pliki powinny zawierać w nazwie zwrot „tajemnica przedsiębiorstwa”. Tajemnica przedsiębiorstwa nie obejmuje informacji powszechnie znanych lub tych, których treść każdy zainteresowany może legalnie poznać, w szczególności nie można zastrzec: nazwy i adresu Wykonawcy, informacji dotyczących ceny lub kosztu. Brak oznaczenia jest traktowany jako przekazanie dokumentów podlegających ujawnieniu.
17. W przypadku zastrzeżenia informacji stanowiącej tajemnicę przedsiębiorstwa Wykonawca zobowiązany jest złożyć wraz z taką informacją wykazanie, że zastrzeżone informacje stanowią tajemnicę przedsiębiorstwa. Brak wykazania jest równoznaczny z brakiem zastrzeżenia tajemnicy przedsiębiorstwa.

Część XIII. Miejsce, termin składania i otwarcia ofert oraz termin związania ofertą

1. Ofertę należy złożyć do: **31.07.2024 r. godz. 08:30.**
2. Otwarcie ofert nastąpi w dniu **31.07.2024 r., godz. 09:00**
3. **Do składania i otwarcia ofert używany jest portal EFO.**
4. Niezwłocznie po otwarciu ofert Zamawiający zamieści na stronie internetowej informację z otwarcia ofert.
5. Wykonawca pozostaje związany złożoną ofertą do dnia **28.10.2024 r.** Pierwszym dniem terminu jest dzień, w którym upływa termin składania ofert.

Część XIV. Informacja o środkach komunikacji elektronicznej oraz wymaganiach technicznych i organizacyjnych sporządzania, wysyłania i odbierania korespondencji

1. Komunikacja Zamawiającego z Wykonawcami odbywa się za pomocą środków komunikacji elektronicznej.
2. Wykonawcy przekazują korespondencję przy użyciu Platformy EFO.
3. Zamawiający przekazuje korespondencję przy użyciu Platformy EFO lub przez zamieszczanie informacji w Profilu nabywcy.
4. Wymagania techniczne oraz organizacyjne dotyczące korzystania z Platformy EFO są zamieszczone w Regulaminie korzystania z Platformy pod adresem efo.coig.biz oraz w zakładce *Pomoc*.
5. Wykonawcy, którzy dysponują podpisem elektronicznym wystawionym przez zagraniczny podmiot certyfikujący, zobowiązani są dołączyć do oferty wzór takiego podpisu. Zamawiający przekaże wzór ww. podpisu do administratora systemu.
6. Zamawiający nie przewiduje zwołania zebrania Wykonawców zgodnie z art. 136 ustawy Pzp.

Część XV. Opis sposobu obliczenia ceny

1. Wykonawca podaje cenę oferty zgodnie z wymaganiami wynikającymi z Formularza Ofertowego.
2. Cena całkowita oferty musi wynikać z sumy wartości wszystkich pozycji Formularza ofertowego, powiększonej o podatek VAT.
3. Ceny należy podać w złotych polskich z dokładnością co do grosza.
4. Cena obejmuje wszelkie należności Wykonawcy za wykonanie całości przedmiotu zamówienia, z uwzględnieniem opłat i podatków.
5. Jeżeli wybór składanej oferty prowadzić będzie do powstania u Zamawiającego obowiązku podatkowego zgodnie z ustawą z 11.03.2004r. o podatku od towarów i usług Wykonawca obowiązany jest podać w ofercie:
 - 1) Informację, że wybór tej oferty prowadził będzie do powstania obowiązku podatkowego u Zamawiającego,
 - 2) Wskazanie nazwy (rodzaju) towaru lub usługi, których dostawa lub świadczenie będą prowadziły do powstania obowiązku podatkowego,
 - 3) Wskazanie wartości towaru lub usługi objętego obowiązkiem podatkowym Zamawiającego, bez kwoty podatku,

- 4) Wskazanie stawki podatku od towarów i usług, która zgodnie z wiedzą Wykonawcy będzie miała zastosowanie.

Wzór informacji stanowi **Załącznik nr 3.2 do SWZ**.

6. Jeżeli wybór składanej oferty prowadziłyby do powstania u Zamawiającego obowiązku podatkowego zgodnie z ustawą z 11.03.2004r. o podatku od towarów i usług Zamawiający dla celów oceny oferty w kryterium cena doliczy kwotę podatku od towarów i usług, którą miałby obowiązek rozliczyć.

Część XVI. Kryteria oceny ofert

1. Zamawiający oceni oferty z zastosowaniem następujących kryteriów oceny ofert:
 - 1) najniższa cena (C) - waga 100 %
2. W kryterium cena oceniana będzie całkowita cena oferty. Oferta z najniższą ceną otrzyma maksymalną liczbę punktów. Pozostałe oferty zostaną ocenione zgodnie ze wzorem:

$$P_{ofx} = \frac{K_{min}}{K_x} \times \dots pkt$$

gdzie:

P_{ofx} - liczba punktów w kryterium „Cena” dla oferty o numerze „x”

K_{min} – najniższa cena realizacji brutto oferty spośród wszystkich rozpatrywanych ofert

K_x – cena realizacji brutto oferty o numerze „x”

Wyliczenie punktów zostanie dokonane z dokładnością do 8 miejsc po przecinku, zgodnie z matematycznymi zasadami zaokrąglania.

Część XVII. Aukcja elektroniczna

1. Zamawiający zamierza dokonać wyboru najkorzystniejszej oferty z zastosowaniem jednoetapowej aukcji elektronicznej.
2. Po dokonaniu oceny ofert, w celu wyboru najkorzystniejszej oferty przeprowadzona zostanie aukcja elektroniczna, jeżeli w postępowaniu złożone zostaną **co najmniej dwie oferty niepodlegające odrzuceniu**.
3. **Posiadanie przez Wykonawcę ważnego bezpiecznego podpisu elektronicznego jest warunkiem koniecznym udziału w aukcji.**
4. Przedmiotem aukcji elektronicznej będzie:
 - 1) kryterium ceny
5. **Minimalna wysokość postąpienia** w kryterium cena:
– 140 000,00 zł brutto

6. W toku aukcji elektronicznej Zamawiający na bieżąco będzie przekazywał każdemu Wykonawcy informacje o pozycji złożonej przez niego oferty i otrzymanej punktacji oraz o punktacji najkorzystniejszej oferty. Do momentu zamknięcia aukcji elektronicznej nie ujawni informacji umożliwiających identyfikację Wykonawców.
7. Sposób oceny ofert w toku aukcji elektronicznej będzie obejmował przeliczanie postąpień na punktową ocenę oferty, z uwzględnieniem punktacji otrzymanej przed otwarciem aukcji za kryteria niezmiennie w toku aukcji.
8. Adres strony internetowej, na której będzie prowadzona aukcja elektroniczna będzie podany w zaproszeniu do aukcji.
9. Zgodnie z art. 234 ust. 1 i 2 ustawy Pzp w toku aukcji elektronicznej Wykonawcy za pomocą Formularza umieszczonego na stronie internetowej, umożliwiającego wprowadzenie niezbędnych danych w trybie bezpośredniego połączenia z tą stroną, składają kolejne korzystniejsze postąpienia (poprawiające warunki złożonych przez nich ofert), podlegające automatycznej ocenie i klasyfikacji.
10. Postąpienia, pod rygorem nieważności, składa się opatrzone bezpiecznym podpisem elektronicznym weryfikowanym za pomocą ważnego kwalifikowanego certyfikatu.
11. Dane osób upoważnionych do składania ofert w aukcji w postępowaniu objętym ustawą Prawo zamówień publicznych muszą być zgodne z danymi podanymi w certyfikacie podpisu kwalifikowanego - przede wszystkim zgodne muszą być imię / imiona i nazwisko.
12. W sytuacji, gdy Wykonawca zdecyduje się (po upływie terminu na składanie ofert), aby w aukcji elektronicznej postąpienia składały inne osoby, niż wskazane w złożonej ofercie, zobowiązany jest przesłać Zamawiającemu odpowiednie dokumenty (pełnomocnictwa lub oświadczenia o cofnięciu pełnomocnictw) przed otwarciem aukcji, podając: imię i nazwisko, adres mailowy i telefon. Oświadczenie musi być podpisane zgodnie z zasadami reprezentacji.
13. Wymagania dotyczące rejestracji i identyfikacji Wykonawców:
 - 1) Wykonawcy, których oferty nie podlegają odrzuceniu zostaną dopuszczeni do aukcji i otrzymają od Zamawiającego wraz z zaproszeniem poufne identyfikatory, komplety login-hasło, umożliwiające im zalogowanie do Portalu Aukcji Publicznych.
 - 2) Zaproszenia do udziału w aukcji elektronicznej, zawierające między innymi poufne identyfikatory, zostaną przekazane przez Zamawiającego wszystkim Wykonawcom, którzy złożyli oferty niepodlegające odrzuceniu, drogą elektroniczną, na adres e-mail Wykonawcy, wskazany w ofercie (w Formularzu ofertowym).
 - 3) Wykonawca ma możliwość zalogowania do Portalu Aukcji Publicznych,

przeprowadzenia testu podpisu kwalifikowanego oraz udziału w stałej aukcji testowej od momentu otrzymania wraz z zaproszeniem poufnego identyfikatora (komplet login-hasło).

- 4) Akceptacja regulaminu Portalu Aukcji Publicznych jest elementem wymaganym w trakcie pierwszego logowania oraz po każdorazowej zmianie regulaminu Portalu.

14. Konto uczestnika (użytkownika Portalu Aukcji Publicznych LAIP)

- a) uniwersalne, obowiązujące dla wszystkich aukcji przeprowadzanych w Portalu LAIP, pod warunkiem otrzymania zaproszenia do udziału w danej aukcji.
- b) tworzone jest automatycznie dla osoby wprowadzonej w polu „Osoba prowadząca postępowanie” oraz dla wszystkich osób ujętych na liście „Osoby upoważnione do składania ofert w aukcji”.
- c) w momencie utworzenia konta użytkownika Portalu LAIP wysyłane jest powiadomienie o utworzeniu konta w Portalu Aukcji Publicznych.
- d) jeżeli w polu „Osoba prowadząca postępowanie” oraz na liście „Osoby upoważnione do składania ofert w aukcji” wprowadzona jest ta sama osoba, o tym samym imieniu i nazwisku oraz adresie e-mail, to konto uczestnika zostanie utworzone tylko jedno i odpowiednio zostanie tylko raz wysłane jedno powiadomienie o utworzeniu konta użytkownika Portalu LAIP.

15. Powiadomienie o ogłoszeniu aukcji

- a) wysyłane jest do osoby wprowadzonej w polu „Osoba prowadząca postępowanie” oraz do wszystkich osób ujętych na liście „Osoby upoważnione do składania ofert w aukcji”.
- b) jeżeli w polu „Osoba prowadząca postępowanie” oraz na liście „Osoby upoważnione do składania ofert w aukcji” wprowadzona jest ta sama osoba, o tym samym imieniu i nazwisku oraz adresie e-mail, to powiadomienie o ogłoszeniu aukcji zostanie wysłane tylko raz.

16. Zalecane wymagania techniczne urządzeń informatycznych użytych do udziału w aukcji elektronicznej, zapewniające stabilne współdziałanie z Portalem Aukcji Publicznych:

- a) Szerokopasmowe łącze internetowe.
- b) Komputer klasy PC z jednym z następujących systemów operacyjnych: Windows 7, Windows 8, Windows 10, Windows 11 (bez wsparcia dla Windows XP, Windows Vista);
- c) Korzystanie ze stabilnych wersji (bez wsparcia dla wersji beta) przeglądarki internetowej Internet Explorer (wersja 10 lub 11), alternatywnie Microsoft Edge lub Mozilla Firefox od wersji 50. Przeglądarka internetowa musi mieć włączoną obsługę

JavaScript i Java.

- d) Bezpieczny podpis elektroniczny weryfikowany ważnym kwalifikowanym certyfikatem.
 - e) Urządzenie techniczne służące do obsługi podpisu elektronicznego weryfikowanego ważnym kwalifikowanym certyfikatem.
 - f) Minimalna rozdzielczość ekranu wymagana do poprawnego wyświetlania portalu to 1366x768.
 - g) Wszelkie aktualne i szczegółowe informacje dotyczące ww. warunków Wykonawca znajdzie na stronie gdzie prowadzona jest aukcja w dziale „Pomoc” oraz instrukcji obsługi w dziale „Instrukcja obsługi” (dostępnej po zalogowaniu).
17. Wykonawcy, którzy dysponują podpisem elektronicznym wystawionym przez zagraniczny podmiot certyfikujący, zobowiązani są dołączyć do oferty wzór takiego podpisu. Zamawiający przekaże wzór ww. podpisu do administratora systemu.
18. W sytuacji, gdy Wykonawca zdecyduje się, aby w aukcji elektronicznej postąpienia składały inne osoby, niż wskazane w złożonej ofercie, zobowiązany jest przesłać Zamawiającemu odpowiednie dokumenty (pełnomocnictwa lub oświadczenia o cofnięciu pełnomocnictw) przed otwarciem aukcji.
19. W przypadku gdy awaria systemu teleinformatycznego spowoduje przerwanie aukcji elektronicznej, Zamawiający wyznaczy termin kontynuowania aukcji elektronicznej na następny po usunięciu awarii dzień roboczy, z uwzględnieniem stanu ofert po ostatnim zatwierdzonym postąpieniu.
20. Zamawiający po zamknięciu aukcji wybierze najkorzystniejszą ofertę w oparciu o kryteria oceny ofert wskazanych w ogłoszeniu o zamówieniu, z uwzględnieniem wyników aukcji elektronicznej.
21. Zamawiający zamknie aukcję elektroniczną:
- 1) w terminie określonym w zaproszeniu do udziału w aukcji elektronicznej;
 - 2) jeżeli w ustalonym terminie nie zostaną zgłoszone nowe postąpienia;
 - 3) po zakończeniu ostatniego, ustalonego etapu.
22. W sprawach dotyczących przebiegu aukcji, a w szczególności obsługi funkcjonalnej portalu, należy kontaktować się zgodnie z informacjami podanymi na stronie internetowej, na której przeprowadzana jest aukcja.

23. Sposób wyliczenia cen jednostkowych i wartości zamówienia – nie dotyczy

Część XVIII. Kolejność podejmowania czynności przez Zamawiającego

1. Zamawiający stosuje procedurę odwróconą badania i oceny ofert, o której mowa w art. 139 ustawy Pzp.
2. Po złożeniu ofert Zamawiający dokona badania i oceny ofert, w tym poprawy omyłek zgodnie z art. 223 ustawy Pzp.
3. Zamawiający przewiduje uzupełnienie przedmiotowych środków dowodowych. Jeżeli Wykonawca nie złożył tych środków wraz z ofertą lub są one niekompletne Zamawiający wezwie do ich uzupełnienia.
4. Po przeprowadzeniu aukcji elektronicznej oraz ustaleniu, która z ofert została najwyżej oceniona, Zamawiający zgodnie z art. 126 ustawy Pzp wezwie Wykonawcę, który złożył tę ofertę, do przedstawienia JEDZ oraz podmiotowych środków dowodowych.

Część XIX. Zabezpieczenie należytego wykonania umowy

1. Zamawiający żąda zabezpieczenia należytego wykonania umowy, w tym roszezeń z tytułu rękojmi za wady **lub** gwarancji, w wysokości 2 % ceny maksymalnej wartości nominalnej zobowiązania Zamawiającego wynikającego z umowy.
2. Wykonawca wnosi zabezpieczenie należytego wykonania umowy przed zawarciem umowy w terminie wskazanym przez Zamawiającego. Zabezpieczenie wnoszone w pieniądzu Zamawiający uzna za wniesione, po wpływie wymaganej kwoty na wskazany rachunek bankowy Zamawiającego.
3. Zabezpieczenie może być wnoszone według wyboru Wykonawcy w jednej lub w kilku następujących formach:
 - 1) w pieniądzu - wpłaty należy dokonać w formie przelewu na konto bankowe **PKO BP nr rachunku 52 1020 1026 0000 1602 0608 9264** z wpisaniem na dowodzie wpłaty hasła: *Zabezpieczenie należytego wykonania umowy nt.: Modernizacja górniczego wyciągu szybowego szybu „Marklowice-I” w Oddziale KWK ROW Ruch Marcel*
 - 2) w poręczeniach bankowych lub poręczeniach spółdzielczej kasy oszczędnościowo-kredytowej, z tym, że zobowiązanie kasy jest zawsze zobowiązaniem pieniężnym,
 - 3) w gwarancjach bankowych,
 - 4) w gwarancjach ubezpieczeniowych,
 - 5) w poręczeniach udzielanych przez podmioty, o których mowa w art. 6b ust. 5 pkt. 2 ustawy z dnia 9 listopada 2000 roku o utworzeniu Polskiej Agencji Rozwoju Przedsiębiorczości.

4. Jeżeli zabezpieczenie wniesiono w pieniądzu Zamawiający przechowuje je na oprocentowanym rachunku bankowym.
5. Zabezpieczenie wnoszone w innej formie niż pieniądz należy:
 - 1) zdeponować przed zawarciem umowy w Dziale Zamówień i Przetargów Polskiej Grupy Górniczej S.A. Oddział KWK ROW 44-253 Rybnik, ul. Jastrzębska 10, Budynek B, II piętro, pokój nr 30 w godzinach: od 6:00 do 14:00 w formie oryginału dokumentu, w terminie wyznaczonym przez Zamawiającego. Kopię tego dokumentu wraz z potwierdzeniem złożenia należy dostarczyć Zamawiającemu przed podpisaniem umowy (*oryginał w formie papierowej*)

lub
 - 2) przesłać na adres e-mail sekretarza Komisji Przetargowej: o.pojda@pgg.pl w postaci elektronicznej, tj. dokument gwarancji lub poręczenia podpisany podpisem kwalifikowanym przez gwaranta lub poręczyciela (*oryginał w formie elektronicznej*)
6. W przypadku wniesienia wadium w pieniądzu Wykonawca może wyrazić zgodę na zaliczenie kwoty wadium na poczet zabezpieczenia.
7. W trakcie realizacji umowy Wykonawca może dokonać zmiany formy zabezpieczenia na jedną lub kilka form, o których mowa w ust. 3.
8. Zmiana formy zabezpieczenia jest dokonywana z zachowaniem ciągłości zabezpieczenia i bez zmniejszenia jego wysokości.
9. Zamawiający zwraca zabezpieczenie wniesione w pieniądzu wraz z odsetkami wynikającymi z umowy rachunku bankowego, na którym było ono przechowywane, pomniejszone o koszt prowadzenia tego rachunku oraz prowizji bankowej za przelew pieniędzy na rachunek bankowy wskazany przez Wykonawcę.
10. Zamawiający zwraca zabezpieczenie w terminie 30 dni od dnia wykonania zamówienia i uznania przez Zamawiającego za należycie wykonane.

Część XX. Istotne postanowienia umowy (IPU)

1. **Załącznik nr 5 do SWZ** zawiera projektowane postanowienia, które zostaną wprowadzone do umowy w sprawie zamówienia publicznego.
2. Postanowienia, które wprowadzone zostaną do umowy, zawierają informacje w sprawie ochrony osób fizycznych w związku z przetwarzaniem danych osobowych i w sprawie swobodnego przepływu takich danych, zgodnie z Rozporządzeniem Parlamentu Europejskiego i Rady z dnia 27 kwietnia 2016 r. w sprawie ochrony osób fizycznych w związku z przetwarzaniem danych osobowych i w sprawie swobodnego przepływu takich

danych oraz uchylenia dyrektywy 95/46/WE (ogólne rozporządzenie o ochronie danych osobowych) (Dz. Urz. UE L.2016.119.1 z dnia 4 maja 2016 roku).

Część XXI. Formalności, jakie należy dopełnić przed zawarciem umowy

1. Wykonawca jest zobowiązany do złożenia niezwłocznie po otrzymaniu zawiadomienia o wyborze jego oferty:
 - 1) lecz nie później niż do dnia rozpoczęcia realizacji zamówienia podpisanego zapotrzebowania na (wzajemne) świadczenia Zamawiającego (dalej: Zapotrzebowanie) zgodnie ze wzorem stanowiącym **Załącznik nr 1.1 do SWZ**
 - 2) lecz nie później niż do dnia podpisania umowy oświadczenia o niekorzystaniu ze wzajemnych świadczeń zgodnie ze wzorem stanowiącym **Załącznik nr 1.2 do SWZ**.
2. Pod pojęciem wzajemnych świadczeń należy rozumieć usługi świadczone przez Zamawiającego na rzecz Wykonawcy a obejmujące swym zakresem usługi łaźni, lampowni, szkolenia pracowników, łączności telefonicznej, korzystanie z półmasek, zatyczek do uszu, aparatów uciezkowych, metanomierzy, najem/dzierżawę środków trwałych, inne, wg odrębnego ustalenia stron umowy.
3. Zakres odpłatnych usług świadczonych przez Zamawiającego na rzecz Wykonawcy stanowi **Załącznik nr 1.3 do SWZ**.
4. Cennik odpłatnych usług świadczonych przez Zamawiającego na rzecz Wykonawcy stanowi **Załącznik nr 1.4 do SWZ**.
5. Wzór umowy przychodowej stanowi **Załącznik nr 1.5 do SWZ**.

Wskazane powyżej załączniki są dostępne pod adresem:

<https://www.pgg.pl/strefa-korporacyjna/dostawcy/profil-nabywcy/cennik-uslug-pgg>

Część XXII. Pouczenie o środkach ochrony prawnej.

W toku postępowania o udzielenie zamówienia Wykonawcom przysługują środki ochrony prawnej przewidziane w przepisach Działu IX ustawy Prawo zamówień publicznych – odwołanie do Krajowej Izby Odwoławczej i skarga do sądu okręgowego wnoszone w sposób i w terminach określonych w ustawie Pzp.

Wykaz załączników

- Załącznik nr 1 – Szczegółowy Opis Przedmiotu Zamówienia (SOPZ)**
- Załącznik nr 1.1 – Wzór zapotrzebowania na (wzajemne) świadczenia Zamawiającego
- Załącznik nr 1.2 – Wzór oświadczenia Wykonawcy o niekorzystaniu ze wzajemnych świadczeń
- Załącznik nr 1.3 – Zakres odpłatnych usług świadczonych przez Zamawiającego na rzecz Wykonawcy w ramach realizacji przedmiotu przetargu
- Załącznik nr 1.4 – Cennik odpłatnych usług świadczonych przez Zamawiającego na rzecz Wykonawcy w ramach realizacji przedmiotu przetargu
- Załącznik nr 1.5 – Wzór umowy przychodowej

Załącznik nr 2 – Formularz Ofertowy – dostępny na platformie EFO – link na stronie prowadzonego postępowania

Załączniki nr 3 – Składane przez Wykonawcę wraz z ofertą:

Załącznik nr 3.1 – Informacja o podwykonawcach

Załącznik nr 3.2 – Informacja o powstaniu u Zamawiającego obowiązku podatkowego

Załącznik nr 3.3 – Zobowiązanie innego podmiotu do oddania do dyspozycji Wykonawcy zasobów niezbędnych do wykonania zamówienia

Załącznik nr 3.4 – Oświadczenie o kategorii przedsiębiorstwa wynikające z obowiązku art. 81 ustawy Pzp

Załącznik nr 3.5 – Oświadczenia Wykonawcy dotyczące przedmiotu zamówienia

Załączniki nr 4 – Składane przez Wykonawcę, którego oferta jest najwyżej oceniona na wezwanie Zamawiającego

Załącznik nr 4.1 – Jednolity Europejski Dokument Zamówienia

Załącznik nr 4.2 – Oświadczenie o przynależności lub braku przynależności do tej samej grupy kapitałowej

Załącznik nr 4.3 – Wykaz wykonanych/wykonywanych zamówień

Załącznik nr 4.4 – Wykaz osób kierowanych do wykonania zamówienia

Załącznik nr 5 – Istotne postanowienia umowy wraz z załącznikami

Załącznik nr 6 – Zobowiązanie Wykonawcy do zachowania poufności

Załącznik nr 1 Szczegółowy Opis Przedmiotu Zamówienia (SOPZ)

I. Przedmiot zamówienia:

Modernizacja górniczego wyciągu szybowego szybu „Markłowice-I” w Oddziale KWK ROW Ruch Marcel

II. Lokalizacja: KWK ROW Ruch Marcel

III. Termin realizacji zamówienia:

określony w Załączniku nr 5 do SWZ – Istotne postanowienia umowy w §5.

IV. Wymagania prawne:

Przedmiot zamówienia powinien być realizowany zgodnie z obowiązującymi przepisami prawa, w szczególności:

- a) Ustawy „Prawo geologiczne i górnicze” z dnia 09 czerwca 2011 roku wraz z obowiązującymi przepisami aktów wykonawczych do ustawy w zakresie zgodnym z przedmiotem zamówienia,
- b) Rozporządzenia Ministra Energii z dnia 23.11.2016r. w sprawie w sprawie szczegółowych wymagań dotyczących prowadzenia ruchu podziemnych zakładów górniczych,
- c) Rozporządzenia Rady Ministrów z 30.04.2004 r. w sprawie dopuszczenia wyrobów do stosowania w zakładach górniczych,
- d) Ustawy z dnia 07.07.1994r. - Prawo budowlane z późniejszymi zmianami i wynikającymi z niej aktami wykonawczymi,
- e) Rozporządzenia Ministra Rozwoju i Technologii z dnia 20.12.2021r. w sprawie szczegółowego zakresu i formy dokumentacji projektowej, specyfikacji technicznych i odbioru robót budowlanych oraz programu funkcjonalno-użytkowego,
- f) Ustawy z dnia 27.04.2001r. – Prawo ochrony środowiska,
- g) Rozporządzenia Ministra Gospodarki z dnia 21.10.2008r. w sprawie zasadniczych wymagań dla maszyn,
- h) Rozporządzenie Ministra Rozwoju z dnia 6 czerwca 2016 r. w sprawie wymagań dla urządzeń i systemów ochronnych przeznaczonych do użytku w atmosferze potencjalnie wybuchowej,
- i) dotyczących urządzeń przewidzianych do zabudowy w szybie (objętych obowiązkiem spełnienia wymagań dotyczących spełnienia wymogów dla urządzeń i systemów ochronnych, przeznaczonych do użytku w przestrzeniach zagrożonych wybuchem),
- j) Rozporządzenia Ministra Pracy i Polityki Społecznej z dnia 26.09.1997r. w sprawie ogólnych przepisów bezpieczeństwa i higieny pracy wraz z późniejszymi zmianami,
- k) Rozporządzenia Ministra Gospodarki z dnia 30 października 2002r. w sprawie minimalnych wymagań dotyczących bezpieczeństwa i higieny pracy w zakresie użytkowania maszyn przez pracowników podczas pracy,
- l) Rozporządzenia Ministra Energii z dnia 28.08.2019r. w sprawie bezpieczeństwa i higieny pracy przy urządzeniach energetycznych,
- m) Norm w zakresie zgodnym z przedmiotem zamówienia i zasad techniki.

Uwaga: W przypadku zmian aktów prawnych, związanych z realizacją niniejszego zamówienia, przedmiot zamówienia musi spełniać uwarunkowania prawne, obowiązujące w okresie jego realizacji

V. Wizja lokalna:

Zamawiający umożliwi przed złożeniem oferty upoważnionym przedstawicielom Wykonawcy przeprowadzenie wizji lokalnej miejsc pracy sprzętu, zapoznanie się z warunkami pracy w rejonach świadczenia usług. Przedmiotowa wizja może odbyć się na pisemny wniosek Wykonawcy. Termin i czas jej dokonania należy uzgodnić i potwierdzić z **Tomaszem Ryszka.** – tel. 32 7292377.

VI. Szczegółowy opis przedmiotu zamówienia:

Zakres modernizacji górniczego wyciągu szybowego obejmuje następujące etapy:

- A. Opracowanie Projektu Wielobranżowego dla całego zakresu zadania (w oparciu o obowiązujące przepisy),
- B. Dostawę, zabudowę, uruchomienie i przekazanie do ruchu zmodernizowanej maszyny wyciągowej,
- C. Dostawę, zabudowę, uruchomienie i przekazanie do ruchu układu sygnalizacji i łączności szybowej,
- D. Dostawę, zabudowę, uruchomienie i przekazanie do ruchu zasilania oraz sterowania urządzeń przyszybowych na zrębie,
- E. Roboty dostosowawcze w budynku maszyny wyciągowej,
- F. Modernizację układu zasilania maszyny,

UWAGA:

W celu realizacji zakresu zadania Zamawiający dopuszcza wyłącznie z ruchu GWSz w dniach wolnych od pracy oraz innych terminach ustalonych na bieżąco z Zamawiającym.

Wymagany zakres i szczegółowe wymagania techniczno-funkcjonalne dla poszczególnych etapów:

1. Opracowanie Projektu Wielobranżowego dla całego zakresu zamówienia (w oparciu o obowiązujące przepisy):

1.1 Wymagany zakres zadania:

- 1) Wykonanie analizy statyczno-wytrzymałościowej fundamentu maszyny wyciągowej i ekspertyzy budynku maszyn wyciągowych (o ile będzie wymagana),
- 2) Wykonanie projektu technicznego modernizacji jednolinowej maszyny wyciągowej o poniższych parametrach:
 - średnica koła pędnego - 5000mm,
 - średnica liny nośnej - 42 mm
 - nadwaga statyczna - 40 kN
 - siła statyczna w linie nośnej - 152 kN
 - siła zrywająca linę nośną - 1310 kN
 - liczba lin nośnych - 1
 - zasilanie główne - 6kV
 - prędkość dla ciągnięcia urobku - 6 m/s
 - prędkość dla jazdy ludzi - 6 m/s
 - prędkość dla rewizji - 1 m/s
 - prędkość dla prac szybowych - 1 m/s
 - prędkość dla jazdy brygady szybowej - 4 m/s
- 3) Przedstawienie opracowanego projektu modernizacji górniczego wyciągu szybowego szybu „Markłowice I” do akceptacji Zamawiającego.
- 4) Opracowanie projektu wykonania prac dostosowawczych w budynku maszyny wyciągowej do wymogów wynikających z przyjętej przez Wykonawcę koncepcji modernizacji górniczego wyciągu szybowego, przedstawienie projektu do akceptacji Zamawiającego i uzyskanie decyzji właściwego organu o pozwoleniu na budowę (o ile będzie wymagana).
- 5) Uzyskanie pozytywnych opinii atestacyjnych dla dokumentacji dopuszczeniowej.
- 6) Uzyskanie przez Wykonawcę postanowienia Prezesa WUG do przeprowadzenia ruchu próbnego iskrobezpiecznego urządzenia sygnalizacji i łączności szybowej (jeżeli będzie wymagany),

- 7) Uzyskanie przez Wykonawcę dopuszczenia Prezesa WUG dla maszyny wyciągowej oraz iskrobezpiecznego urządzenia sygnalizacji i łączności szybowej,
 - 8) Wykonanie dokumentacji wymaganych przepisami Prawa Geologicznego i Górniczego, przepisami szczegółowymi oraz dyrektywami, w tym również dokumentacji techniczno-ruchowych poszczególnych urządzeń, instrukcji obsługi, deklaracji zgodności, certyfikatów, itp.
 - 9) Wykonanie dodatków do dokumentacji podstawowej górniczego wyciągu szybowego szybu „Marklowice I”,
 - 10) Opracowanie wymaganych technologii.
 - 11) Wykonanie dokumentacji pomontażowych (powykonawczych).
 - 12) Wykonanie prac dostosowawczych uwzględnionych w opracowanym projekcie. Zamawiający wymaga w ramach modernizacji wykonać następujące prace:
 - nową instalację elektryczną i oświetlenia awaryjnego w budynku maszyny wyciągowej oraz na zrębie szybu zgodnie z obowiązującymi normami w tym zakresie,
 - nową kabinę maszynisty wyciągowego,
 - nową instalację elektryczną i oświetlenia wieży (wraz z oświetleniem przeszkodowym na wieży).
2. Dostawa, demontaż urządzeń podlegających wymianie, zabudowa, uruchomienie i przekazanie do ruchu górniczego wyciągu szybowego w zakresie zgodnym z zaakceptowanym projektem:

1.2 Szczegółowe wymagania techniczno-funkcjonalne modernizacji maszyny wyciągowej:

- 1) Maszyna napędzana poprzez istniejącą przekładnię nowym szybkoobrotowym silnikiem prądu przemiennego o momencie znamionowym co najmniej o 20% wyższym niż wymagany do ciągnięcia znamionowej nadwagi i możliwości przeciążeniem momentem do 200% momentu znamionowego silnika przez 20s.
- 2) Silnik główny powinien posiadać parametry gwarantujące przeprowadzenie operacji związanych z wymianą liny nośnej oraz naczyń wyciągowych przy użyciu urządzeń podciągająco-klemujących (zestawów remontowych) oraz urządzenia dociskowego linę do koła pędnego. Napęd maszyny wyciągowej powinien umożliwiać wyciąganie liny nośnej wraz z zawieszeniem z poz. 400 na zręb szybu bez przerw wynikających z konieczności przekroczenia bezpiecznej temperatury pracy dla układu napędowego.
- 3) Przy doborze napędu AC należy wykorzystać silnik typoszeregu danego producenta. Zamawiający nie zezwala na zastosowanie prototypowych rozwiązań.
- 4) Silnik maszyny należy wyposażyć w układ wentylacji o wydajności co najmniej 15% wyższej niż znamionowe potrzeby silnika. Układ wentylacji powinien być wyposażony w układ filtracji powietrza o skuteczności, jaka wynika z wymagań silnika, zbudowany w oparciu o filtry, które można po oczyszczeniu wielokrotnie użyć. Silnik zastosowanego wentylatora należy zasilić z falownika tak by zapewnić stabilizację temperatury silnika wyciągowego (powinna być również możliwa praca awaryjna z pominięciem falownika i sterowaniem z dwustanowego czujnika temperatury).
- 5) Zamawiający w ramach przedmiotowej modernizacji nie przewiduje wymiany przekładni głównej, wału głównego oraz linopędni wraz z hamulcem promieniowym.
- 6) Hamulec promieniowy należy zasilić z zespołu sterowania pneumatycznego, realizującego regulowany moment hamujący wyposażonego w układ filtracyjno-smarujący. Układ zasilania i sterowania hamulca powinien zapewniać co najmniej dwie niezależne wartości ciśnienia podczas hamowania bezpieczeństwa w zależności od aktualnej nadwagi, zapewniać ograniczenie siły hamowania manewrowego do wartości nie grożącej poślizgiem liny, umożliwiać automatyczne sterowanie hamulca, umożliwić w połączeniu z układem sterowania regulacji i zabezpieczeń wykonanie wymaganych testów i prób hamulca wraz z samoczynną kontrolą i wizualizacją stanów wszystkich zaworów hamulca, rejestracją wyników prób.
- 7) Układ zasilania silnika głównego powinien być w pełni redundantny.

- 8) Przemienник częstotliwości musi umożliwiać sterowanie silnika głównego w pełnym zakresie obrotów wraz z generowaniem momentu powyżej 100% momentu znamionowego przy prędkościach poniżej 1 m/s.
- 9) Oferowany przemiennik częstotliwości (falownik) typoszeregu danego producenta winien mieć zastosowanie we wcześniej realizowanych układach napędowych maszyn wyciągowych. Zamawiający nie zezwala na zastosowanie prototypowych rozwiązań.
- 10) Układ sterowania falowników ma zapewniać utrzymanie współczynnika tak że nie będzie wymagany układ kompensacji mocy biernej.
- 11) Zastosowane falowniki mają być dobrane w taki sposób, aby wyeliminować konieczność zastosowania filtrów wyższych harmonicznych oraz powinny być wyposażone w moduł filtra LCL o emisji harmonicznych prądowych poniżej 5% EMC dla środowiska przemysłowego.
- 12) Falowniki (przemienniki częstotliwości) powinny być budowy modułowej umożliwiającej wyciągnięcie pojedynczego modułu prostownikowego lub inwertorowego niezależnie przez jedną osobę.
 - 13) Zamawiający wymaga wykonania nowych torów prądowych zasilających przedmiot zamówienia od rozdzielni głównych 6kV RG-1 i RG-2, RN-1 i RN-2 oraz RNO-1 i RNO. Wykonawca jest zobowiązany do dostosowania przedmiotowych pól rozdzielczych do przedmiotu zadania.
 - 14) Komplet układu zasilania silnika głównego maszyny wyciągowej obejmujący transformator przemiennika oraz przemiennik powinny mieć charakter zdwojony i gwarantować w przypadku wystąpienia jego awarii możliwość jego przełączenia przez przeszkoloną załogę Zamawiającego w czasie nie dłuższym niż 10 minut w celu przywrócenia wyciągu szybowego do ruchu.
 - 15) Transformatory przemienników częstotliwości powinny posiadać tory prądowe wykonane z miedzi w klasie izolacji F. Transformatory powinny być wykonane jako suche, żywiczne, ze stopniem ochrony minimum IP21.
 - 16) Układ zasilania sterowania i zabezpieczeń maszyny wyciągowej powinien być przystosowany do współpracy z systemem wizualizacji, aparatem rejestrującym, układem sygnalizacji i łączności szybowej.
 - 17) Układ sterowania, zabezpieczeń maszyny wyciągowej powinien umożliwiać jej pracę automatyczną wykorzystującą reżim jazdy ludzi w trybie zdalnego uruchamiania, pozwalającą w szczególności na:
 - a) wybranie poziomu docelowego jazdy ludzi,
 - b) wybranie piętra klatki, które ma się zatrzymać na poziomie docelowym,
 - c) wysłanie klatki na wybrany poziom,
 - d) automatyczne zatrzymanie naczynia na poziomie docelowym,
 - e) automatyczną zmianę piętra klatki.
 - 18) Regulator jazdy, układ sterowania, sygnalizacji i zabezpieczeń maszyny wyciągowej powinien być wykonany w oparciu o sterowniki PLC przystosowane i przygotowane do późniejszej (poza zakresem zadania) integracji z zewnętrznym systemem DCS pracującym na kopalni wraz z niezbędnymi modułami wejść/wyjść. Wymagane właściwości systemu sterowania:
 - a) realizacja wszystkich funkcji wymaganych odpowiednimi przepisami w zakresie układu sterowania maszyny wyciągowej oraz urządzenia sygnalizacji szybowej,
 - b) automatyczne obliczanie średnicy linopędni,
 - c) posiadanie dedykowanych trybów pracy do prowadzenia prac technologicznych (m.in. tryb wymiany lin - wolne koło, tryb badania lin,)
 - d) łatwe śledzenie programu i jego diagnostyka,
 - e) możliwość symulacji sygnałów zewnętrznych obiektowych jak i zmiennych wewnętrznych,
 - f) łatwa i zcentralizowana diagnostyka i konfiguracja wszystkich urządzeń wchodzących w skład systemu (moduły we/wy),

- g) jedna spójna baza danych zmiennych systemowych dla systemu sterowania i wizualizacji (wejść/wyjść, sygnałów wewnętrznych itp.),
Konfiguracja systemu (magistrale, moduły, miejsca w szafach obiektowych i systemu) powinna zapewnić możliwość rozbudowy lub uzupełnienia o nowe obwody pomiarowe/sterowania itp. o 30%. Wszystkie dynamiczne zmienne (programy konfiguracyjne, wartości zadane, progi alarmowe, parametry nastaw, itp.) powinny być zabezpieczone i przechowywane tak, aby w przypadku całkowitego zaniku zasilania, system po jej usunięciu został odtworzony automatycznie. Wraz z systemem powinny być dostarczone pełne, niezabezpieczone hasłem źródła oprogramowania aplikacyjnego.
- 19) Stanowisko sterowania maszyną wyciągową powinno spełniać wymagania ergonomii i być zabudowane w klimatyzowanej nowej dźwiękochłonnej kabinie oraz wyposażone w fotel maszynisty umiejscowiony pomiędzy pulpitemi sterowniczymi. Wyposażenie pulpitu winno spełniać wymagania przepisów a ponadto:
- a) dla każdego naczynia powinien być zastosowany szybowski analogowy (w formie bargrafu) o rozdzielczości lepszej niż 2% i cyfrowy o dokładności co najmniej 0,01m,
 - b) dźwignie sterowania hamulca i prędkości powinny być wykonane w oparciu o bezstykowe optyczne przetworniki obrotu,
 - c) stanowisko sterowania powinno być wyposażone w układ sygnalizacji awaryjnej i informacyjnej zbudowany w oparciu o komputer wyposażony w dyski twarde w technologii flash, jednoznacznie identyfikujący i wyróżniający przyczynę stanów awaryjnych (pierwotna przyczyna przerwania obwodu bezpieczeństwa musi zostać automatycznie wyświetlona na głównej planszy obrazującej pracę maszyny wyciągowej) oraz zapewniający pełną informację o stanach każdego elementu zabezpieczeń i blokad wraz z ich rejestracją w zakresie jednego miesiąca i możliwością późniejszej analizy; układ wizualizacji powinien być wyposażony w liczniki wyciągów i cykli hamulca. Szybkość działania systemu wizualizacji powinna zagwarantować odzwierciedlenie przedstawionych informacji bez widocznej zwłoki, a szybkość rejestracji powinna zapewnić prawidłowy zapis kolejności zadziałania zabezpieczeń w przypadku wyłączenia obwodu bezpieczeństwa lub innych zabezpieczeń.
 - d) zawierać element operacyjny pozwalający obsłudze na uruchomienie urządzenia powodującego zanik ciśnienia medium w układzie napędowym hamulca.
- 20) Maszyna powinna być wyposażona w spełniający wymagania przepisów aparat rejestrujący, który zapewni zapis sygnałów akustycznych w formacie plików dźwiękowych z możliwością ich odsłuchania i umożliwi ciągłe porównanie zapisywanych sygnałów z sygnałami elektrycznymi sterowania dzwonów i sygnalizatorów alarmowych. Aparat rejestrujący powinien umożliwiać ciągły zapis sygnałów analogowych takich, jak moment silnika, prędkości jazdy, wzorce sygnału kontroli prędkości, położenie każdego naczynia, wartości ciśnienia medium w różnych charakterystycznych punktach instalacji hamulca czy smarowania łożysk. Aparat rejestrujący powinien zapewnić taką szybkość działania i być w taki sposób połączony z układem sterowania aby zapewnić prawidłową rejestrację kolejności zdarzeń w przypadku zadziałania zabezpieczeń napędu. Aparat rejestrujący powinien zapewnić rejestrację wymaganych sygnałów z urządzenia USS. Aparat rejestrujący musi umożliwić zapis i odtworzenie zarejestrowanych sygnałów w okresie co najmniej 3 miesięcy. Dodatkowo kopia danych powinna być na bieżąco archiwizowana na serwerze lustrzanym zabudowanym przez Wykonawcę.
- W biurze oddziału szybowego należy zabudować stację roboczą (komputer PC wyposażony w licencjonowane oprogramowanie wraz z monitorem min. 24" oraz drukarką laserową), umożliwiającą podgląd „on line” rejestrowanych sygnałów, przegląd zarejestrowanych (archiwalnych) sygnałów z możliwością wyszukiwania pojedynczych zdarzeń lub sumy kilku zdarzeń oraz wydruk zarejestrowanych sygnałów w kolorze na papierze w formacie A3.

- 21) Do kontroli ruchu napędu należy zastosować impulsatory inkrementalne. Synchronizacja położenia naczyń powinna być wykonana w oparciu o łączniki magnetyczne budowy przeciwwybuchowej zabudowane w szybie i pobudzone magnesami umieszczonymi na naczyniach.
- 22) Jako łączniki krańcowe w wieży należy zastosować łączniki budowy przeciwwybuchowej.
- 23) Maszyna wyciągowa będzie przystosowana do awaryjnego, grawitacyjnego opuszczenia nadwagi w przypadku całkowitego zaniku energii zasilającej.

3. Dostawa, zabudowa, uruchomienie i przekazanie do ruchu układu sygnalizacji i łączności szybowej

2.1 Wymagany zakres zadania

- 1) Opracowanie dokumentacji technicznej iskrobezpiecznego IM1 Ex ia Ma I układu sygnalizacji i łączności szybowej umożliwiającego prowadzenie transportu materiałów w piętrach i materiałów długich pod naczyniem oraz jazdę ludzi i rewizji,
- 2) Przedstawienie opracowanej dokumentacji technicznej układu sygnalizacji i łączności szybowej do akceptacji Zamawiającego,
- 3) Dostawa niezbędnych materiałów oraz zabudowa dwóch niezależnych ciągów wsporników kablowych od poz. zrębu do sztucznego rzępa szybu „Marklowice I”,
- 4) Dostawa niezbędnych materiałów oraz wyłożenie kabli sygnalizacji szybowej,
- 5) Demontaż urządzeń podlegających wymianie,
- 6) Dostawa i zabudowa osłon i obudów zabezpieczających urządzenie sygnalizacji i łączności szybowej przed opadającą wodą i potencjalnymi uszkodzeniami mechanicznymi,
- 7) Dostawa i zabudowa nowych kabin dla obsługi urządzeń sygnalizacji i łączności szybowej na poz. zrębu, 200 i 400,
- 8) Dostawę trzech kompletów radiotelefonów cyfrowych iskrobezpiecznych stosowanych jako komunikacja dodatkowa, lub innego równoważnego układu łączności dodatkowej,
- 9) Dostawa i zabudowa wszystkich elementów i materiałów, uruchomienie i przekazanie do ruchu układu sygnalizacji i łączności szybowej.

2.2 Szczegółowe wymagania techniczno-funkcjonalne układu sygnalizacji i łączności szybowej

- 1) Urządzenie sygnalizacji i łączności szybowej powinno być zbudowane w technice światłowodowej i oparte o sterowniki programowalne. W przypadku zastosowania kilku sterowników należy przewidzieć diagnostykę łącza pomiędzy nimi. Zasilanie stałych stanowisk w szybie powinno być zrealizowane z zasilaczy iskrobezpiecznych zabudowanych w pomieszczeniu maszyny wyciągowej dwoma niezależnymi kablami podstawowym i rezerwowym. Urządzenie sygnalizacji szybowej powinno być wykonane w systemie dwukanałowym (redundantnym). Każdy ze sterowników PLC komunikuje się ze stacjami lokalnymi poprzez własną niezależną sieć PROFIBUS. W normalnych warunkach system pracuje dwukanałowo, a w przypadku uszkodzenia jednego z kanałów będzie możliwość automatycznego przełączenia systemu na pracę tylko poprawnie działającego kanału. Wszystkie stanowiska sygnałowe powinny być budowy iskrobezpiecznej.
- 2) Urządzenie sygnalizacji i łączności szybowej będzie wyposażone w następujące rodzaje sygnalizacji:
 - a) alarmową,
 - b) blokad,
 - c) jednoudzerzeniową pośrednią dla rodzaju pracy jazda ludzi, transport materiałów,
 - d) jednoudzerzeniową bezpośrednią dla rewizji szybu, prac rewizyjnych (rewizji koła linowego górnego, rewizji koła linowego dolnego, rewizji naczyń wyciągowych, rewizji liny nośnej, rewizji liny wyrównawczej, rewizji rzępa) oraz jazdy osobistej i materiałów długich,

- e) automatyczną w trybie zdalnego uruchamiania dla rewizji szybu, prac rewizyjnych, jazdy osobistej, jazdy ludzi oraz transportu materiałów i transportu materiałów długich,
- 3) Urządzenie sygnalizacji i łączności szybowej będzie wyposażone w ruchome stanowisko sygnałowe na głowicy oraz w piętrze górnym i dolnym naczynia wyciągowego. Stanowisko to będzie umożliwiała w szczególności prowadzenie rewizji szybu w trybie sygnalizacji jednoudereniowej i zdalnego uruchamiania oraz jazdy brygad szybowych w trybie zdalnego uruchamiania.
- 4) Urządzenie sygnalizacji i łączności szybowej powinno umożliwiać prowadzenie jazdy osobistej w trybie sygnalizacji jednoudereniowej oraz zdalnego uruchamiania.
- 5) W trybie zdalnego uruchamiania sygnalizacja dla jazdy ludzi oraz transportu materiałów będzie umożliwiała w szczególności:
 - a) automatyczne przestawianie pięter klatki,
 - b) automatyczną jazdę na wybrany poziom docelowy,
 - c) wybranie pietra klatki które ma się zatrzymać na poziomie docelowym.
- 6) Urządzenie sygnalizacji i łączności szybowej powinno umożliwiać nadanie sygnału alarmowego oraz porozumiewanie się z maszynistą wyciągowym przez obserwatora znajdującego się w naczyniu wyciągowym w trakcie prowadzenia transportu materiałów pod naczyniem.
- 7) Urządzenie sygnalizacji i łączności szybowej powinno być wyposażone w następujące stanowiska sygnałowe:
 - a) Stanowisko rewizyjne w rzapiu.
Stanowisko przeznaczone do prowadzenia rewizji stacji nawrotu lin wyrównawczych.
 - b) Stanowisko na poziomie 400.
Stanowisko przeznaczone do prowadzenia jazdy ludzi, jazdy osobistej, wydobywania (transportu materiałów), prac technologicznych, transportu materiałów długich, rewizji lin wyrównawczych oraz rozpoczynania i kończenia rewizji szybu.
 - c) Stanowisko na poziomie 200.
Stanowisko przeznaczone do prowadzenia jazdy ludzi, jazdy osobistej, wydobywania (transportu materiałów), prac technologicznych, transportu materiałów długich oraz rozpoczynania i kończenia rewizji szybu.
 - d) Stanowisko na zrębie.
Stanowisko przeznaczone do prowadzenia jazdy ludzi, jazdy osobistej, rewizji lin i naczyń, wydobywania (transportu materiałów), transportu materiałów długich, prac technologicznych oraz rozpoczynania i kończenia rewizji szybu.
 - e) Stanowisko rewizji koła linowego.
Stanowisko musi umożliwić wykonanie rewizji koła linowego w sterowaniu ręcznym z wykorzystaniem sygnalizacji jednoudereniowej i w zdalnym uruchamianiu z możliwością płynnej regulacji prędkości w obu kierunkach.
 - f) Ruchome stanowiska sygnałowe na głowicach naczyń.
Stanowisko musi umożliwiać wykonanie rewizji szybu w sterowaniu ręcznym i w zdalnym uruchamianiu z płynną regulacją prędkości. Do przesyłania sygnałów z i do ruchomych stanowisk sygnałowych na głowicach naczyń muszą być wykorzystane urządzenia do łączności bezprzewodowej umożliwiające co najmniej:
 - nadanie sygnału alarmowego ze stanowiska na głowicy naczynia,
 - zablokowanie maszyny ze stanowiska na głowicy naczynia,
 - nadawanie sygnałów jednoudereniowych,
 - połączenie głosowe do i ze stanowiska maszynisty,
 - wyświetlenie na stanowisku na głowicy naczynia aktualnej prędkości jazdy oraz położenia naczynia w szybie.
 - nadanie sygnału do zdalnego uruchomienia maszyny.
 - g) Ruchome stanowiska sygnałowe na piętrach naczyń.

Stanowisko musi umożliwiać wykonanie jazdy brygad szybowych i jazdy osobistej w sterowaniu ręcznym i w zdalnym uruchamianiu z płynną regulacją prędkości. Do przesyłania sygnałów z i do ruchomych stanowisk sygnałowych na piętrach naczyń muszą być wykorzystane urządzenia do łączności bezprzewodowej umożliwiające co najmniej:

- nadanie sygnału alarmowego ze stanowiska na piętrze naczyń,
 - zablokowanie maszyny ze stanowiska na piętrze naczyń,
 - nadawanie sygnałów jednoudzerzeniowych ze stanowiska na piętrze naczyń,
 - połączenie głosowe do i ze stanowiska maszynisty,
 - wyświetlenie na stanowisku na piętrze naczyń aktualnej prędkości jazdy oraz położenia naczyń w szybie.
 - nadanie sygnału do zdalnego uruchomienia maszyny.
- 8) Układ wizualizacji pracy urządzenia sygnalizacji i łączności szybowej powinien umożliwiać diagnostykę stanów awaryjnych oraz zapewnić pełną informację o stanach każdego elementu urządzenia sygnalizacji i łączności szybowej oraz rejestrację stanów awaryjnych. Układ powinien również umożliwiać wizualizację stanów urządzeń przyszybowych w oparciu o informację uzyskaną ze sterowników tych urządzeń.
- 9) Zamawiający wymaga, aby była zapewniona możliwość nadawania sygnałów z naczyń linką nadajnika szybowego oraz dodatkowa łączność foniczna (radiotelefony) z maszyną wyciągową w przypadku awarii podstawowego urządzenia łączności bezprzewodowej.
- 10) Wykonawca w ramach zadania jest zobowiązany do dostawy i wymiany układu przewodowej łączności szybowej telefonicznej.

4. Dostawa, zabudowa i uruchomienie urządzeń elektrycznych w rejonie zrębu: Zakres zadania i wymagane parametry techniczno-eksploatacyjne:

- 1) Opracowanie projektu technicznego dla rozdzielnic 3x500 VAC zasilającej odbiory w rejonie zrębu,
 - 2) Opracowanie projektu technicznego dla rozdzielnic 3x400 VAC zasilającej odbiory w rejonie zrębu,
 - 3) Opracowanie projektu technicznego oraz dokumentacji zmian dla zasilania i sterowania urządzeń przyszybowych na zrębie,
 - 4) Dostawa, zabudowa i uruchomienie nowej rozdzielnic 3x500 VAC na zrębie zgodnie z opracowanym projektem,
 - 5) Dostawa, zabudowa i uruchomienie nowej rozdzielnic 3x400 VAC na zrębie zgodnie z projektem,
 - 6) Dostawa, zabudowa i uruchomienie zasilania oraz sterowania i oddanie do ruchu urządzeń przyszybowych na zrębie zgodnie z opracowanym projektem.
- 1.1 Układ zasilania urządzeń elektrycznych w rejonie zrębu powinien być możliwie prosty i umożliwiać obsłudze bezpieczną pracę podczas jego eksploatacji. Powinien być on dostosowany do współpracującej z nim sieci zasilającej oraz odbiorczej, a w szczególności do panujących w niej warunków zwarciovych. Powinien on również cechować się możliwością dalszego jego rozbudowy. Zastosowane tory prądowe oraz aparatura łączeniowa powinny zapewniać obciążalność ze współczynnikiem zapasu większym niż 1,5 w stosunku do obciążenia znamionowego.
- 1.2 Układ sterowania i sygnalizacji pracy urządzeń przyszybowych wraz z kolejką przetokową powinien być zbudowany w oparciu o sterowniki posiadające przynajmniej 20% zapasu mocy obliczeniowej oraz wejść/wyjść. Informacja na temat stanu poszczególnych elementów sterowania i sygnalizacji powinna być odzwierciedlona i możliwa do odczytania na wyświetlaczu graficznym umieszczonym na elewacji szafy sterowniczej. Układ sterowania winien zapewniać zachowanie wzajemnych blokad technologicznych

wynikających z obowiązujących przepisów oraz zasad techniki. Sterownik musi zapewniać kontrolę ciągłości obwodów wejściowych dla następujących stanów:

- a) stan pracy – styk zwarty,
- b) stan pracy – styk rozwarty,
- c) zwarcie w obwodzie kontrolowanym,
- d) przerwa w obwodzie kontrolowanym.

1.3 Parametry techniczne rozdzielnic 3x500 VAC:

- a) Znamionowe napięcie zasilania 3x500 VAC w układzie sieci z izolowanym punktem neutralnym IT,
- b) Prąd znamionowy szyn głównych zgodnie z projektem,
- c) Obudowa o stopniu ochrony minimum IP54,
- d) Liczba pól oraz ich moc zgodnie z projektem,
- e) Pola zasilające wyposażone w analizatory sieciowe umożliwiające podstawowe pomiary takie jak: wartość prądu, napięcia, mocy czynnej i biernej, asymetrię napięć.
- f) Na dopływach i odpływach oraz szynach zbiorczych musi być możliwość założenia uziemiaczy przenośnych,
- g) W polach odpływowych powinny być zabudowane amperomierze oraz lampki sygnalizujące stan danego pola,
- h) Zastosowane rozłączniko-bezpieczniki, łączniki w rozdzielnicach powinny być wyposażone w napęd pośredni,
- i) Elementy konstrukcyjne zabezpieczone antykorozyjnie poprzez ocynkowanie lub wykonanie ze stali nierdzewnej.
- j) Wyposażona w dwa pola rezerwowe o mocy minimum 40 kW.

Rozdzielnica powinna posiadać dwa niezależne zasilania, którymi dysponuje Zamawiający.

1.4 Parametry techniczne nowej rozdzielnic 3x400 VAC:

- a) Znamionowe napięcie zasilania 3 x 400 VAC, w układzie sieci TN,
- b) Liczba pól oraz ich moc zgodnie z projektem,
- c) Obudowa o stopniu ochrony IP 54,
- d) Liczba pól oraz ich moce zgodnie z projektem,
- e) Pola zasilające wyposażone w analizatory sieciowe umożliwiające podstawowe pomiary takie jak: wartość napięcia, prądu, mocy czynnej oraz biernej, asymetrię napięć,
- f) Na dopływach i odpływach oraz szynach zbiorczych musi być możliwość założenia uziemiaczy przenośnych,
- g) Zastosowane bezpiecznik-rozłączniki, łączniki w rozdzielnicach powinny być wyposażone w napęd pośredni,
- h) Elementy konstrukcyjne zabezpieczone antykorozyjnie poprzez ocynkowanie lub wykonanie ze stali nierdzewnej.
- i) Wyposażona w dwa pola rezerwowe odpływowe o mocy minimum 15 kW.

Rozdzielnica powinna posiadać dwa niezależne zasilania, którymi dysponuje Zamawiający.

1.5 Wymaga się aby nowobudowane tory prądowe oraz uzwojenia maszyn elektrycznych były wykonane z miedzi. Zastosowanie innych materiałów w tym zakresie może mieć miejsce tylko za zgodą Zamawiającego. Sterowanie urządzeń przyszybowych na zrębie powinno być zrealizowane w oparciu o sterowniki programowalne.

1.6 Zadanie obejmuje w swoim zakresie wymianę zasilania i sterowania i sygnalizacji kolejki przetokowej w rejonie zrębu szybu oraz wyłożenie nowych linii kablowych 400V i 500V od pobliskich rozdzielni RN(O)-1 i RN(O)-2 do zmodernizowanych urządzeń i instalacji

5. Roboty dostosowawcze w budynku maszyny wyciągowej:

Zakres zadania i wymagane parametry techniczno-eksploatacyjne:

- 1) Opracowanie wielobranżowego projektu technicznego przedmiotu zamówienia.
W ramach zadania Wykonawca winien opracować projekt techniczny, w którym przedstawi m.in.:
 - a) projekt budowlany modernizacji,
 - b) projekt części elektrycznej zawierający:
 - wykaz oferowanych pól rozdzielczych, rozdzielnic, urządzeń przewidzianych do zabudowy,
 - schemat sieci wraz z wszystkimi niezbędnymi obliczeniami parametrów sieci po modernizacji,
 - plan (technologię) przełączeń na czas modernizacji.Po opracowaniu przedmiotowych projektów, Wykonawca zobowiązany jest do przedstawienia ich do akceptacji Zamawiającego a następnie dokonania niezbędnych uzgodnień (o ile są wymagane) a następnie uzyskania decyzji właściwego organu nadzoru o pozwoleniu na budowę (o ile będą wymagane).
- 2) Wykonanie prac w zakresie branży budowlanej obejmujących:
 - a) dostosowanie istniejących kanałów kablowych,
 - b) kompleksową wymianę instalacji elektrycznej (w tym oświetlenia podstawowego i awaryjnego),
 - c) dostawa i zabudowa (wraz z wykonaniem zabezpieczenia antykorozyjnego) pozostałych konstrukcji stalowych (o ile będą zastosowane),Odpady powstałe w trakcie realizacji ww. robót Wykonawca winien usunąć własnym staraniem i na własny koszt zgodnie z obowiązującymi przepisami,
 - d) wykonanie nowej instalacji uziemienia budynku,
 - e) wymiana instalacji odgromowej,
- 3) Po zakończeniu robót budowlanych Wykonawca winien doprowadzić do pozytywnych odbiorów branżowych (m. in. budowlany, elektryczny i p.poż), oraz końcowego przez właściwy organ nadzoru.

6. Modernizacja układu zasilania maszyny wyciągowej:

- 1) Układ zasilania obwodu głównego należy wykonać w taki sposób aby można go było obciążać długotrwale prądem co najmniej 25% wyższym niż jest wymagany przy najwyższych warunkach obciążenia.
- 2) Modernizacja układu zasilania maszyny wyciągowej w szczególności obejmuje:
 - 1.1 demontaż urządzeń i okablowania podlegających wymianie.
 - 1.2 Dostawę kabli i innych niezbędnych materiałów, wyłożenie i zabudowa linii kablowych 6kV pomiędzy rozdzielnią RG-1 oraz RG-2 a transformatorami przemiennikowymi. Należy wykonać nowe linie kablowe złożone z kabli o przekroju dobranym do panujących warunków zwarciovych i obciążenia. Wykonawca przed wyłożeniem kabli i po ich wyłożeniu przeprowadzi pełną diagnostykę kabli, polegającą między innymi na pomiarze kąta stratności $\tan \delta$ oraz pomiaru i miejsc występowania wyładowań niezupełnych, Wykonawca przedstawi Zamawiającemu sprawozdanie z przeprowadzonych badań.
 - 1.3 Dostawę, montaż i uruchomienie 2szt. transformatorów przemiennikowych maszyny wyciągowej.
Parametry techniczne transformatorów:
 - a) Suche o stopniu ochrony minimum IP21,
 - b) Praca w układzie sieciowym IT z uziemieniem ochronnym,
 - c) Grupa połączeń zgodnie z projektem,
 - d) Tory prądowe miedziane,

- e) Klasa izolacji F,
- f) Moc zgodnie z projektem
- g) Klasyfikacja transformatorów: - klimatyczna C1/C2, środowiskowa E2, ogniowa F1 (PN-EN60076-11).

1.4 Dostawa i wymianę rozdzielnic potrzeb własnych 500V:

Parametry techniczne rozdzielnic:

- a) Znamionowe napięcie zasilania 3x500 VAC w układzie sieci z izolowanym punktem neutralnym IT,
- b) Prąd znamionowy szyn głównych zgodnie z projektem,
- c) Obudowa o stopniu ochrony minimum IP54,
- d) Liczba pól oraz ich moc zgodnie z projektem,
- e) Pola zasilające wyposażone w analizatory sieciowe umożliwiające podstawowe pomiary takie jak: wartość prądu, napięcia, mocy czynnej i biernej, asymetrię napięć,
- f) Na dopływach i odpływach oraz szynach zbiorczych musi być możliwość założenia uziemiaczy przenośnych,
- g) Elementy konstrukcyjne zabezpieczone antykorozyjnie poprzez ocynkowanie lub wykonanie ze stali nierdzewnej.

Rozdzielnica powinna posiadać dwa niezależne zasilania. Zamawiający dopuszcza wykorzystanie w razie konieczności istniejących pól rozdzielczych w rozdzielniach głównych RN-1 oraz RN-2 zakładu górniczego zlokalizowanych w sąsiednich obiektach budowlanych, z zastrzeżeniem że Wykonawca przeprowadzi konieczne dostosowanie tych pól rozdzielczych do przedmiotu zadania oraz wyciągnie od nich nowe linie kablowe zgodnie z opracowanym przez siebie projektem.

1.5 Dostawa i wymiana rozdzielnic potrzeb własnych 400/230V.

Parametry techniczne nowej rozdzielnic:

- a) Znamionowe napięcie zasilania 3 x 400 VAC, w układzie sieci TN,
- b) prąd znamionowy szyn głównych zgodnie z projektem,
- c) obudowa o stopniu ochrony IP 54,
- d) liczba pól oraz ich moce zgodnie z projektem,
- e) Pola zasilające wyposażone w analizatory sieciowe umożliwiające podstawowe pomiary takie jak: wartość napięcia, prądu, mocy czynnej oraz biernej, asymetrię napięć,
- f) Na dopływach i odpływach oraz szynach zbiorczych musi być możliwość założenia uziemiaczy przenośnych,
- g) Elementy konstrukcyjne zabezpieczone antykorozyjnie poprzez ocynkowanie lub wykonanie ze stali nierdzewnej.

Rozdzielnica powinna posiadać dwa niezależne zasilania. Zamawiający dopuszcza wykorzystanie w razie konieczności istniejących pól rozdzielczych w rozdzielniach głównych RNO-1 oraz RNO-2 zakładu górniczego zlokalizowanych w sąsiednich obiektach budowlanych, z zastrzeżeniem że Wykonawca przeprowadzi konieczne dostosowanie tych pól rozdzielczych do przedmiotu zadania oraz wyciągnie od nich nowe linie kablowe zgodnie z opracowanym przez siebie projektem.

1.6 Wykonawca jest zobowiązany do dostarczenia, zabudowy oraz uruchomienia niezależnego układu zasilania awaryjnego (agregat prądotwórczy), umożliwiającego ewakuację załogi uwieszonej w naczyniu wyciągowym poprzez realizację zapotrzebowania wszystkich koniecznych odbiorów do przeprowadzenia procedury grawitacyjnego opuszczenia nadwagi w przypadku całkowitego pozbawienia napięcia na zakładzie górniczym (np. w przypadku wystąpienia klęsk żywiołowych lub załamania się sieci energetycznej).

1.7 Wymiany instalacji pomocniczych, tj.:

- a) dostawa i montaż nowej instalacji oświetlenia podstawowego (składającej się z opraw oświetleniowych przemysłowych IP 54, 230VAC, 50Hz) i awaryjnego (składającej się z opraw oświetleniowych przemysłowych IP 54, 110VDC) w pomieszczeniach budynku maszyn wyciągowych, ostateczna ilość zabudowanych opraw powinna zapewniać spełnienie wymagań obowiązujących przepisów, wykonawca wykona po zabudowie nowej instalacji oświetleniowej pomiary potwierdzające spełnienie wymagań stosownych norm – protokół z pomiarów będzie stanowił integralną część dokumentacji powykonawczej,
 - b) dostawa i montaż urządzeń grzewczych w pomieszczeniach budynku maszyn wyciągowych,
 - c) dostawę i montaż instalacji elektrycznej i oświetleniowej na wieży wraz z oświetleniem przeszkodowym zgodnie z Polską Normą,
 - d) dostawa i montaż układu kontroli temperatur łożysk koła linowego na wieży oraz wewnątrz rury szybowej ok. 50m pod zrębem z odczytem wartości w kabinie maszynisty wyciągowego,
 - e) dostawa i montaż instalacji oddymiania poawaryjnego (jeżeli będzie wymagany),
 - f) włączenie układu zasilania maszyny wyciągowej do istniejącego na kopalni systemu sterowania, wizualizacji i monitoringu SAURON oraz ZEFIR (THOR).
 - g) wykonanie nowej instalacji uziemienia budynku maszyny wyciągowej.
- 1.8 W ramach zadania Wykonawca zobowiązany jest do zapewnienia niezbędnych kabli, przewodów, muf, złączek do przełączeń wymaganych w czasie realizacji zadania oraz do uzyskania docelowego układu przedmiotu zamówienia.
- 1.9 Wymaga się aby nowobudowane tory prądowe oraz uzwojenia instalacji i maszyn elektrycznych były wykonane z miedzi. Zastosowanie innych materiałów w tym zakresie może mieć miejsce tylko za zgodą Zamawiającego.
- 1.10 Prace montażowe będą prowadzone pod nadzorem osób dozoru Wykonawcy, posiadających wymagane kwalifikacje i uprawnienia. Przed podjęciem prac związanych z przełączeniem istniejących pól rozdzielczych na nowo zabudowane, w ramach zadania należy opracować „Plan (technologię) przełączeń zasilania przedmiotu zamówienia na czas modernizacji, który należy przedłożyć do zatwierdzenia KRZG Zamawiającego. Przełączeń należy dokonywać w oparciu o zatwierdzony ww. plan, po uzgodnieniu z Zamawiającym.
- 1.11 Wykonawca jest zobowiązany do zlecenia rzeczoznawcy ds. ruchu zakładu górniczego przeprowadzenia wszystkich wymaganych przepisami prawa badań i pomiarów przed oddaniem nowych urządzeń/instalacji do ruchu oraz badań po uruchomieniu potwierdzających: zgodność z obowiązującymi przepisami i normami, jak również skuteczność działania i bezpieczeństwo.
- 1.12 Wykonawca jest zobowiązany do wykonania dokumentacji powykonawczej zmodernizowanego układu zasilania (w zakresie elektrycznym i budowlanym). Po wykonaniu zadania jest zobowiązany do wykonania kompletnej dokumentacji technicznej zawierającej m.in. DTR/Instrukcje obsługi wszystkich pól rozdzielczych, urządzeń wchodzących w skład modernizacji, protokoły odbioru, badań i legalizacji wszystkich zabudowanych w ramach zadania urządzeń, schematy sieci oraz wykonania obliczeń parametrów zwarciovych po zmianie jej konfiguracji.
- 7. W ramach realizacji zadania Wykonawca jest zobowiązany do przeprowadzenia kompleksowego szkolenia teoretycznego i praktycznego na obiekcie wyznaczonych pracowników Zamawiającego w zakresie funkcjonowania układów zasilania, sterowania, zabezpieczeń, wizualizacji, konserwacji i napraw w zakresie zmodernizowanego górniczego wyciągu szybowego.**
- 8. W ramach realizacji zadania Wykonawca zobowiązany jest dostarczyć następujące części rezerwowe:**
- 1) Rezerwowy silnik główny,
 - 2) Kompletny przemiennik częstotliwości zastosowany w ramach realizacji zadania,

- 3) Komplet elektrycznych części zamiennych do układu sterowania, regulacji i zabezpieczeń jak impulsator, jednostka centralna sterownika z kartami rozszerzeń i modułami sieciowymi, drążki steru – po 1 sztuce w zależności od przyjętych rozwiązań,
- 4) Sterowniki, urządzenia sygnalizacji i łączności szybowej: po 1 sztuce z każdego rodzaju zastosowanego typu,
- 5) Telefon zastosowany w układzie łączności szybowej – po 1 sztuce z każdego zastosowanego rodzaju,
- 6) Komplet anten (sprzęgaczy), dodatkowy kompletny aparat klatkowy i 2 sztuki rezerwowych baterii urządzenia bezprzewodowej łączności szybowej.

9. Wymagania formalno-prawne

- 1) Roboty winny być prowadzone zgodnie z wymogami Prawa geologicznego i górniczego wraz z aktami wykonawczymi, Prawa budowlanego wraz z aktami wykonawczymi, zgodnie z obowiązującymi w tym zakresie przepisami BHP, ppoż., Kodeksem pracy, wewnętrznymi zarządzeniami Zamawiającego, w tym w szczególności w sprawie zatrudniania i prowadzenia działalności przez obce podmioty gospodarcze na terenie kopalni, nakazami organów nadzoru górniczego, obowiązującymi w tym zakresie normami i zasadami techniki.
- 2) Przed rozpoczęciem realizacji zamówienia Wykonawca przedstawi kopie potwierdzonych za zgodność z oryginałem dokumentów potwierdzających posiadane kwalifikacje zawodowe/uprawnienia osób zdolnych do wykonania zamówienia wskazanych w ofercie.
- 3) Przed przystąpieniem do wykonywania robót będących przedmiotem umowy na terenie Zakładu Górniczego Wykonawca zawrze umowę techniczną, opracowaną przez Zamawiającego przy współpracy z Wykonawcą, określającą prawa i obowiązki wynikające z obowiązujących przepisów w tym przepisów prawa geologicznego i górniczego oraz prawa budowlanego, a także Zarządzeniami PGG S.A. i Kierownika Ruchu Zakładu Górniczego Oddziału KWK ROW; do umowy technicznej należy dołączyć schemat organizacyjny określający wzajemną podległość osób kierownictwa, dozoru i nadzoru Zamawiającego i Wykonawcy. W przypadku zmian w strukturze organizacyjno-osobowej Wykonawca zobowiązany jest niezwłocznie dostarczyć zaktualizowane dokumenty.
- 4) Wykonawca zobowiązany jest zapewnić ciągły i bezpośredni nadzór nad prowadzonymi robotami przez osoby nadzoru i dozoru posiadające wymagane kwalifikacje i uprawnienia (stosownie do wykonywanego zakresu robót), w tym wymagane zatwierdzenia (stwierdzenie kwalifikacji), uprawnienia budowlane itp..
- 5) W zakresie dokumentacji Zamawiający wymaga w ramach zamówienia:
 - a) dostarczenia opracowanych dokumentacji w formie drukowanej w języku polskim – 2 egz. oraz w wersji elektronicznej na nośniku CD. Część opisowa winna być dostarczona w formacie *.doc. Rysunki i schematy winny być dostarczone w formacie *dwg i pdf. W przypadku stosowania innego formatu (umożliwiającego edycję i drukowanie) należy dostarczyć odpowiednie oprogramowanie wraz z licencją,
 - b) szczegóły rozwiązań technicznych należy każdorazowo uzgadniać z Zamawiającym z wymogiem ich akceptacji na piśmie,
 - c) z chwilą wydania dokumentacji przez Wykonawcę Zamawiającemu, przechodzą na Zamawiającego majątkowe prawa autorskie związane z dostarczonymi opracowaniami, którymi może dysponować, w zakresie niezbędnym do realizacji przedmiotu umowy, a w szczególności do wykonywania napraw, remontów, uaktualnień, modyfikacji przedmiotu umowy. Odpowiedzialność za merytoryczną zawartość spada na Wykonawcę,
 - d) Wykonawca zobowiązany jest do dostarczenia Zamawiającemu postanowień o ruchu próbnym i niezbędnych dopuszczeń,
 - e) Kartę regulacji i nastaw maszyny wyciągowej po przeprowadzonej modernizacji należy wykonać w formie papierowej w dwóch egzemplarzach oraz w formie elektronicznej nieedytowalnej,
 - f) Wszystkie dokumenty przekazywane Zamawiającemu muszą być sporządzone w języku polskim.

- 6) Rozwiązania techniczne, które będą ujęte w dokumentach będących przedmiotem zamówienia nie mogą naruszać praw innych osób prawnych i fizycznych, w tym praw autorskich. Przedstawione rozwiązania techniczne dotyczące górniczego wyciągu szybowego, obiektów budowlanych muszą być zgodne z obowiązującymi przepisami prawa geologicznego i górniczego oraz budowlanego wraz z przepisami wykonawczymi.
- 7) Wymagania w zakresie ochrony środowiska:
 - a) Wykonawca zobowiązuje się do przestrzegania przepisów prawnych w zakresie ochrony środowiska,
 - b) Wykonawca oświadcza, że zapoznał się z Instrukcją dla Wykonawców, obowiązującą w trakcie realizacji umowy, zamieszczoną na stronie www.pgg.pl zakładka Dostawcy oraz oświadcza, że zapoznał i na bieżąco będzie zapoznawał osoby realizujące umowę po stronie Wykonawcy z ww. Instrukcją
 - c) Wykonawca oświadcza, że jeśli w trakcie realizacji przedmiotu zamówienia powstaną odpady (za wyjątkiem złomu który zagospodaruje Zamawiający), to jest on Wytwarzającym i Posiadaczem tych odpadów i zobowiązuje się do postępowania z nimi zgodnie z obowiązującymi przepisami prawa w sposób gwarantujący poszanowanie środowiska naturalnego.
- 8) Wymagania w zakresie robót budowlanych:
 - a) Opracowane projekty budowlane winy być sporządzone zgodnie z wymogami obowiązujących przepisów, norm i zasad techniki. Przedstawiona dokumentacja winna zawierać niezbędne uzgodnienia oraz oświadczenie projektanta o jej kompletności i spełnieniu wymagań przepisów, norm i zasad sztuki budowlanej. Po opracowaniu przez Wykonawcę dokumentacji, przekaże on ją Zamawiającemu do uzgodnienia, Po akceptacji przez Zamawiającego Wykonawca wystąpi z wnioskiem do właściwego organu nadzoru o udzielenie decyzji o pozwoleniu na budowę,
 - b) Wykonawca zobowiązany jest zapewnić nadzór autorski nad robotami budowlanymi prowadzonymi wg opracowanych projektów,
 - c) Wykonawca zobowiązany jest do zapewnienia nadzoru nad prowadzonymi robotami budowlanymi przez Kierownika Budowy posiadającego wymagane kwalifikacje i uprawnienia budowlane do kierowania robotami budowlanymi bez ograniczeń w specjalności konstrukcyjno - budowlanej oraz zrzeszonego w izbie samorządu zawodowego,
 - d) Zamawiający wymaga, aby roboty budowlane były prowadzone pod stałym nadzorem i przy stałej obecności osoby dozoru Wykonawcy, tj. Kierownika Budowy lub brygadzysty (posiadającego wymagane kwalifikacje i uprawnienia oraz zrzeszonego w izbie samorządu zawodowego),
 - e) Przed rozpoczęciem robót budowlanych Wykonawca zobowiązany jest do sporządzenia Instrukcji Bezpiecznego Wykonywania Robót Budowlanych (Projekt Technologii i Organizacji Robót), Planu BIOZ, Kart oceny ryzyka i innych dokumentów wymaganych przez obowiązujące przepisy oraz przedstawi je do akceptacji Zamawiającego (o ile jest to wymagane).

10. Wymagania techniczno-organizacyjne

- 1.) Wykonawca winien planować roboty w taki sposób aby ograniczać do niezbędnego minimum w trakcie ich wykonywania postój górniczego wyciągu szybowego.
- 2.) W celu ograniczenia ilości niezbędnych części zamiennych, uproszczenia i ułatwienia obsługi oraz obniżenia kosztów eksploatacji w proponowanych rozwiązaniach należy w miarę możliwości stosować elementy identyczne (sterowniki, przekaźniki, zasilacze).
- 3.) Wykonawca zapewni:
 - a) dostawę wszystkich podzespołów, konstrukcji, części, maszyn itp. wchodzących w zakres wykonania modernizacji górniczego wyciągu szybowego własnym staraniem i na własny koszt,
 - b) montaż zaprojektowanych urządzeń w miejscach zainstalowania oraz demontaż obecnie istniejących maszyn i urządzeń,

- c) geodezyjną obsługę zadania przez uprawnione osoby (o ile zajdzie taka potrzeba),
 - d) nadzór autorski w trakcie montażu i uruchamiania, dokonywanie niezbędnych zmian projektowych oraz wykonanie dokumentacji pomontażowych (powykonawczych).
- 4.) Przed zawarciem umowy Wykonawca przedłoży Zamawiającemu do akceptacji **harmonogram finansowo-rzeczowy** realizacji umowy z wyszczególnieniem części przedmiotu zamówienia oraz niezbędnych postojów górniczego wyciągu szybowego. Harmonogram ten może być modyfikowany w trakcie prowadzenia robót w drodze uzgodnień pomiędzy stronami. Zmiana wewnątrz harmonogramu (tj. zmiana nie naruszająca terminu rozpoczęcia i zakończenia zadania) nie będzie wymagała aneksu do umowy.
- 5.) Do realizacji przedmiotu zamówienia należy użyć urządzeń, materiałów i instalacji:
- a) fabrycznie nowych, wolnych od wad prawnych. Pod pojęciem „fabrycznie nowe” Zamawiający rozumie urządzenie, do skompletowania którego użyto wyłącznie podzespołów, części i materiałów nowych, czyli takich, które nie były remontowane, regenerowane i używane,
 - b) spełniać wymagania obowiązujących przepisów, posiadać stosowne do przeznaczenia i miejsca zainstalowania niezbędne dokumenty (deklaracje zgodności WE, niezbędne opinie, certyfikaty) poświadczające o ich bezpiecznym stosowaniu i eksploatacji oraz właściwym doborze technicznym.
- 6.) Oznaczenia „CE” muszą być umieszczone na każdym egzemplarzu wyrobu tego oznaczenia wymagającego w sposób widoczny, czytelny i odporny na zatarcie przez cały czas jego użytkowania.
- 7.) Wykonawca wykona prace związane z modernizacją górniczego wyciągu szybowego szybu „Markłowice I” podczas jego postoju (wyłączenia z ruchu). Zamawiający przewiduje, że wyłączenie z ruchu GWSz będzie się odbywało głównie w dniach wolnych od pracy oraz innych wyznaczonych przez Zamawiającego.
- 8.) Termin wykonania prac przygotowawczych związanych z modernizacją górniczego wyciągu szybowego Wykonawca każdorazowo będzie ustalał z Zamawiającym tak, aby nie kolidowały one z ruchem kopalni. Oferta cenowa winna uwzględniać wszystkie utrudnienia wynikające z ruchu zakładu górniczego oraz konieczność pracy w dni wolne od pracy.
- 9.) Wykonawca winien zapewnić kierownictwo i dozór posiadający kwalifikacje zgodne z Prawem geologicznym i górniczym oraz Prawem budowlanym, Kodeksem Pracy, obowiązującymi przepisami i normami oraz zasadami techniki, a także nadzór i kontrolę w zakresie bezpieczeństwa i higieny pracy, stosownie do obowiązujących aktów prawnych.
- 10.) Wykonawca zobowiązany jest obłożyć roboty pracownikami posiadającymi aktualne badania lekarskie i specjalistyczne zezwalające na wykonywanie pracy oraz wymagane kwalifikacje i uprawnienia w zakresie wykonywanych robót (m.in. elektromonterzy, spawacze itp.) oraz obsługi maszyn i urządzeń używanych do wykonania przedmiotowych robót, zgodnie z obowiązującymi przepisami, a w szczególności z wymogami Prawa geologicznego i górniczego wraz z aktami wykonawczymi, Rozporządzenia Ministra Energii z dnia 26.11.2016r., BHP, P.Poż. oraz zarządzeniami wewnętrznymi Zamawiającego. Pracownicy Wykonawcy wyznaczeni do wykonywania powyższych czynności winni posiadać upoważnienia wydane przez KRZG Zamawiającego.
- 11.) **Wykonawca wyposaży pracowników w maszyny, urządzenia i narzędzia, niezbędne do wykonania wymaganego zakresu robót, w odpowiednim stanie technicznym i zapewni ich właściwą eksploatację zgodnie z nakazami przepisów oraz postanowieniami DTR, jak również atestowaną odzież roboczą (oznaczoną nazwą/logo firmy), obuwiu i sprzęt ochrony osobistej (w tym sprzęt chroniący przed upadkiem z wysokości) dopuszczone do stosowania w zakładach górniczych.**
- 12.) Niezbędne roboty budowlane winny być prowadzone zgodnie z obowiązującymi przepisami, opracowanymi przez Wykonawcę projektami budowlano – wykonawczymi, Instrukcją Bezpiecznego Wykonywania Robót Budowlanych (Projektem Technologii i Organizacji Robót), Planem BİOZ itp..

- 13.) Wykonawca jest zobowiązany do uczestnictwa w odbiorze komisyjnym górniczego wyciągu szybowego oraz badaniu odbiorczym przeprowadzonym przez właściwy organ nadzoru górniczego oraz do usunięcia usterek wskazanych podczas badań odbiorczych.
- 14.) Po zakończeniu ruchu próbnego (o ile będzie wymagany) i uzyskaniu decyzji o dopuszczeniu do eksploatacji Wykonawca zobowiązany jest do dostarczenia Zamawiającemu oprogramowania sterowników wraz z programami narzędziowymi oraz licencjami (ważnymi przez okres nie mniejszy niż 5 lat od daty oddania do ruchu górniczego wyciągu szybowego) umożliwiającymi podgląd, edycję i zmianę zastosowanego oprogramowania użytkowego zainstalowanego na przenośnej stacji roboczej.

11. Dokumenty:

- 1.) **Wymagane dokumenty, które muszą być dostarczone po podpisaniu umowy, a przed rozpoczęciem robót na obiekcie:**
 - a) **Komplet dokumentów wymaganych przy zatrudnieniu obcego podmiotu gospodarczego w ruchu zakładu górniczego zgodnie z postanowieniami Zarządzenia KRZG w sprawie działalności i funkcjonowania obcych podmiotów gospodarczych zatrudnionych na terenie w ruchu Zakładu Górniczego,**
 - b) **Opracowane przez Wykonawcę dokumentacje techniczne dotyczące przedmiotu zamówienia,**
 - c) **Decyzje o pozwoleniu na budowę (o ile będą wymagane) wydane przez uprawnione organy nadzoru górniczego,**
 - d) Technologie i harmonogramy robót (uwzględniające wymagania ruchowe zakładu górniczego) celem zatwierdzenia przez Kierownika Ruchu Zakładu Górniczego
 - e) Dokumentacje i instrukcje stosowania sprzętu i urządzeń przewidywanych do eksploatacji w trakcie prowadzenia robót,
 - f) Dokumenty potwierdzające, że sprzęt specjalistyczny, maszyny i urządzenia, wyposażenie spełniają wymagania obowiązujących przepisów oraz mogą być stosowane w podziemnych wyrobiskach zakładu górniczego (o ile są wymagane),
 - g) Wykaz osób, które będą uczestniczyć w wykonywaniu zamówienia, posiadających wymagane uprawnienia, kwalifikacje i zatwierdzenia (wraz z kopiami dokumentów stwierdzających posiadane kwalifikacje), jeżeli ustawy nakładają obowiązek posiadania takich uprawnień, w szczególności odpowiedzialnych za świadczenie usług, kontrolę jakości oraz kierowanie robotami, o odpowiednich kwalifikacjach spełniających wszystkie wymagania dotyczące zatrudnienia ich przy realizacji przedmiotu zamówienia oraz posiadających stosowne kwalifikacje, upoważnienia do obsługi maszyn, urządzeń i instalacji gwarantujących prowadzenie robót zgodnie z obowiązującymi przepisami.
- 2.) **Wymagane dokumenty, które muszą być dostarczone przed przekazaniem do ruchu (uruchomieniem) górniczego wyciągu szybowego:**
 - a) Dodatek do dokumentacji górniczego wyciągu szybowego w zakresie wprowadzonych zmian,
 - b) Sprawozdanie z badań przez uprawnionych rzeczoznawców po przeprowadzonym: rozruchu, badaniach, próbach oraz regulacji górniczego wyciągu szybowego,
 - c) Aktualne dokumentacje techniczno-ruchowe elementów górniczego wyciągu szybowego w tym wykaz części zamiennych wraz z wykazem części podlegających okresowej wymianie (szybko zużywających się),
 - d) Karty regulacji i nastaw maszyny wyciągowej,
 - e) Instrukcje dla maszynistów oraz sygnalistów i innych wymaganych przepisami stanowisk w górnim wyciągu szybowym,
 - f) Kompletna dokumentacja techniczno-ruchowa wyciągu wraz z wykazem części zamiennych i wykazem części podlegających okresowej wymianie (szybko zużywających się), instrukcją obsługi i innymi dokumentami zgodnie z wymogami obowiązujących przepisów,
 - g) Oświadczenie kierownika robót o zakończeniu robót (zgodnie z art. 57 ust. 2 Ustawy z dnia 07.07.1994 r. – Prawo Budowlane),

- h) W razie konieczności dokumenty wynikające z obowiązujących przepisów, potwierdzające możliwość użytkowania wszystkich elementów ujętych w przedmiocie zadania,
- i) Programy źródłowe do zastosowanych sterowników w wersji edytowalnej z komentarzami w języku polskim wraz z oprogramowaniem narzędziowym i niezbędnymi licencjami zainstalowane na przenośnym komputerze umożliwiające podłączenie i podgląd „on line” i edycję programów w zastosowanych sterownikach,
- j) Kopie zastosowanego oprogramowania zapisanego na odpowiednich nośnikach umożliwiające załadowanie aktualnego oprogramowania do każdego sterownika (bez konieczności używania komputera),
- k) Zatwierdzone przez KRZG programy prób i badań elementów górniczego wyciągu szybowego wymagających dopuszczenia dla których takie postanowienie wydał Prezes WUG.

3.) Wymagane dokumenty po zakończeniu realizacji przedmiotu zamówienia:

- a) Sprawozdanie z badań przez uprawnionych rzeczoznawców po przeprowadzonym: rozruchu, badaniach, próbach oraz regulacji maszyny wyciągowej,
- b) Powykonawczą dokumentację techniczno-ruchową górniczego wyciągu szybowego (2 egzemplarze w wersji papierowej oraz 1 egz. na nośniku elektronicznym) , a także, w razie potrzeby, uzyskanie pozytywnych opinii wprowadzonych w trakcie montażu i odbioru zmian.
- c) Niezbędne dopuszczenia.
- d) Uproszczoną dokumentację techniczną napędu maszyny wyciągowej.
- e) Karty regulacji i nastaw maszyny wyciągowej.
- f) Instrukcję obsługi maszyny wyciągowej.
- g) Instrukcję obsługi urządzenia sygnalizacji i łączności szybowej.
- h) Dokumenty potwierdzające że wbudowane materiały budowlane, posiadają znak CE lub B zgodnie z ustawą o wyrobach budowlanych.
- i) Oświadczenie kierownika robót:
- o zakończeniu robót (zgodnie z art. 57 ust. 2 Ustawy z dnia 07.07.1994 r. – Prawo Budowlane) wraz z dokumentacją powykonawczą i innymi niezbędnymi dokumentami,
- j) Informację potrzebną do sporządzenia sprawozdania w zakresie uwolnień i transferów zanieczyszczeń zgodnie z ustawą Prawo Ochrony Środowiska.
- k) W razie konieczności dokumenty wynikające z obowiązujących przepisów, stwierdzające możliwość użytkowania wszystkich elementów ujętych w przedmiocie zadania.
W/w dokumentacja ma być opracowana w języku polskim.

VII. Obowiązki Wykonawcy:

1. Opracowanie projektu technicznego.
2. Opracowanie dokumentacji do wniosku o dopuszczenie wszystkich elementów przez Prezesa WUG oraz uzyskanie dopuszczenia Prezesa WUG.
3. Opracowanie dodatku do dokumentacji podstawowej górniczego wyciągu szybowego.
4. Uzyskanie pozytywnej opinii Jednostki Atestującej dla zastosowanego rozwiązania.
5. Opracowanie dokumentacji powykonawczej.
6. Opracowanie wymaganych technologii i harmonogramów.
7. Dostarczenie wszystkich potrzebnych urządzeń, podzespołów i materiałów potrzebnych do wykonania modernizacji zgodnie z zatwierdzonymi dokumentacjami.
8. Przeprowadzenie wszelkich niezbędnych procedur prawnych oraz technicznych w celu realizacji zadania
9. W przypadku konieczności przeprowadzenia prac budowlanych wszystkie czynności prawne oraz technologiczne muszą być wykonane przez Wykonawcę.
10. Wykonanie prac montażowych, kontrolno-pomiarowych oraz rozruchowych zgodnie z dokumentacją i technologią robót
11. Opracowanie karty regulacji maszyny wyciągowej.

12. W przypadku konieczności wykonania prób w ruchu zakładu górniczego, uzyskanie pozytywnych wyników prób i badań oraz uzyskanie wymaganych dopuszczeń i pozwoleń.
13. Opracowanie pozostałych dokumentacji niezbędnych do realizacji przedmiotu zamówienia.
14. Przeprowadzenie szkolenia pracowników i dozoru w zakresie umożliwiającym prawidłową eksploatację wyciągu górniczego po wykonanej modernizacji.
Wszystkie dokumenty przekazywane Zamawiającemu muszą być sporządzone w języku polskim
15. Wykonawca zobowiązuje się wykonać przedmiot zamówienia z należytą starannością, zgodnie z obowiązującymi przepisami, normami technicznymi, dokumentacją techniczną oraz postanowieniami umowy.
16. Wykonawca dostarczy komplet wymaganych dokumentów zawartych w Regulaminie zatrudniania firm obcych w Oddziale KWK ROW.
17. Wykonawca będzie dysponować potencjałem technicznym niezbędnym do wykonania prac oraz kadrą posiadającą odpowiednie uprawnienia.
18. Wykonawca wyposaży pracowników w środki ochrony indywidualnej, spełniające postanowienia Dyrektywa PE i Rady (UE) 2026/425 z 09.03.2016r oraz Rozporządzenia Ministra Gospodarki i Polityki Socjalnej z dnia 31 marca 2003 roku w sprawie zasadniczych wymagań dla środków ochrony indywidualnej.
19. Wszelkie prace lub czynności wynikające z procedur określonych w przepisach szczegółowych, niezbędne do właściwego i kompleksowego wykonania przedmiotu zamówienia, Wykonawca musi traktować jako oczywiste i uwzględniać je w kosztach i terminie wykonania przedmiotu zamówienia.
20. Wykonawca uwzględni uwagi Zamawiającego podczas wykonywania przedmiotu umowy.
21. Wykonawca musi zapewnić kierownictwo, nadzór i dozór posiadający kwalifikacje zgodne z Ustawą Prawo Geologiczne i Górnicze oraz nadzór i kontrolę w zakresie bezpieczeństwa i higieny pracy zgodnie z Rozporządzeniem Rady Ministrów z dnia 02.09.1997r. w sprawie ogólnych przepisów bezpieczeństwa i higieny pracy oraz dysponować pracownikami posiadającymi niezbędne uprawnienia oraz upoważnienia wydane przez KRZG i kwalifikacje do wykonywania przedmiotu zamówienia.
22. Wykonawca dostarczy wszystkie niezbędne narzędzia i urządzenia do wykonania zamówienia.
Dostawa urządzeń odbędzie się na koszt Wykonawcy.
23. Wykonawca w trakcie wykonywania przedmiotu umowy zobowiązuje się do przestrzegania przepisów wynikających z ustawy Prawo Geologiczne i Górnicze, przepisów BHP, zarządzeń PIP i OUG oraz wewnętrznych zarządzeń i ustaleń Zamawiającego.
24. Wykonawca jest zobowiązany do usunięcia we własnym zakresie odpadów powstałych w trakcie wykonywania przedmiotu umowy z uwzględnieniem zasad ochrony środowiska, elementy stalowe zagospodarowuje Zamawiający.
25. Wykonawca zobowiązany jest ubezpieczyć swoich pracowników od następstw nieszczęśliwych wypadków (śmierć, trwałe uszczerbek na zdrowiu) oraz ponosi pełną odpowiedzialność za następstwa wypadków własnych pracowników powstałych przy wykonywaniu przedmiotu umowy oraz w drodze do i z pracy, a nadto za szkody wyrządzone Zamawiającemu oraz osobom trzecim przez własnych pracowników.
26. Wykonawca przyjmuje bezpośrednią i wyłączną odpowiedzialność za bezpieczeństwo swoich pracowników, sprzętu użytego do wykonania zamówienia oraz jego właściwy stan techniczny.
27. W razie zaistnienia wypadku przy pracy, któremu uległ pracownik Wykonawcy, Wykonawca zobowiązany jest do niezwłocznego powiadomienia o tym fakcie Zamawiającego zgodnie z zasadami obowiązującymi w Oddziale. Ustalenie okoliczności przyczyn wypadku oraz sporządzenie wymaganej przepisami dokumentacji wypadkowej dokonuje służba BHP Wykonawcy – stosownie do Rozporządzenia Rady Ministrów z dnia 01.07.2009 r. w sprawie ustalania okoliczności i przyczyn wypadków przy pracy – z udziałem przedstawiciela BHP Zamawiającego.
28. W przypadku powstania w ramach wykonania przedmiotu umowy prowadzonych przez Wykonawcę:

- stanu zagrożenia wymagającego interwencji służb ratownictwa górniczego - Wykonawca zobowiązany jest do działania zgodnie z poleceniami Kierownika Akcji, stanu zagrożenia dla życia lub zdrowia pracowników, nadzwyczajnego zagrożenia środowiska lub bezpieczeństwa ruchu zakładu górniczego - Wykonawca zobowiązany jest natychmiast wstrzymać prowadzenia robót w strefie zagrożenia, wycofać pracowników w bezpieczne miejsce oraz powiadomić o tym fakcie Zamawiającego zgodnie z zasadami obowiązującymi w Oddziale.

VIII. Obowiązki Zamawiającego:

1. Zamawiający zapozna pracowników Wykonawcy z wewnętrznymi aktami prawnymi niezbędnymi w przestrzeganiu przepisów i zasad BHP obowiązujących na terenie zakładu.
2. Zamawiający przeszkoli pracowników Wykonawcy według „Programu przeszkolenia podmiotów gospodarczych wykonujących prace w ruchu zakładu górniczego w Oddziałach PGG S.A.”.
3. Zamawiający przekaze Wykonawcy aktualną Instrukcję Bezpieczeństwa Pożarowego.
4. Zamawiający poinformuje właściwy organ nadzoru górniczego o podjęciu prac w ruchu zakładu górniczego przez Wykonawcę.
5. Zamawiający udostępni do wglądu posiadaną dokumentację techniczną w siedzibie zamawiającego niezbędną do realizacji zadania.
6. W celu realizacji przedmiotu zamówienia Zamawiający zapewni na zlecenie Wykonawcy:
 - przyłączy sprężonego powietrza,
 - przyłączy zasilania elektrycznego,
 - możliwość korzystania z wewnętrznej sieci telefonicznej zakładu górniczego.
7. Zamawiający udzieli Wykonawcy niezbędnej informacji o istniejącym ryzyku zawodowym w zakładzie.

IX. Gwarancja i postępowanie reklamacyjne:

Określono w załączniku nr 5 „Istotne postanowienia umowy”.

X. Forma zatrudnienia osób realizujących zamówienie:

Zgodnie z obowiązującymi przepisami prawa.

XI. Świadczenia Zamawiającego na rzecz Wykonawcy w związku z realizacją zamówienia:

1. Realizacja przedmiotowego zamówienia wymaga odpłatnego korzystania ze składników majątku Zamawiającego lub świadczenia usług bądź wydania materiałów niezbędnych do wykonania zamówienia.
2. Zamawiający zapewnia dostęp do świadczeń wskazanych poniżej. Pod pojęciem wzajemnych świadczeń należy rozumieć usługi świadczone przez Zamawiającego na rzecz Wykonawcy a obejmujące swym zakresem:
 - a) usługi łączni, lampowni oraz usług szkolenia pracowników – *odpłatnie*
 - b) usługi łączności telefonicznej – *koszty ponosi Zamawiający*
 - c) korzystanie z półmasek, zatyczek do uszu, aparatów ucieczkowych, metanomierzy *odpłatnie*
 - d) najem/dzierżawę środków trwałych - *odpłatnie*
 - e) inne, wg odrębnego ustalenia stron umowy
- 4) Wykonawca zobowiązany jest do złożenia, po otrzymaniu zawiadomienia o wyborze jego oferty, lecz nie później niż do dnia rozpoczęcia realizacji zamówienia (wejścia na teren PGG), podpisanego zapotrzebowania na (wzajemne) świadczenia Zamawiającego, zgodnie ze wzorem stanowiącym **Załącznik nr 1.1 do SWZ** - dostępny pod adresem: <https://www.pgg.pl/strefa-korporacyjna/dostawcy/profil-nabywcy/cennik-uslug-pgg>

- 5) W przypadku braku konieczności świadczenia usług/dostaw Wykonawca zobowiązany jest do złożenia, niezwłocznie po otrzymaniu zawiadomienia o wyborze jego oferty, lecz nie później niż do dnia podpisania umowy, podpisanego oświadczenia o niekorzystaniu ze wzajemnych świadczeń. zgodnie ze wzorem stanowiącym **Załącznik nr 1**. <https://www.pgg.pl/strefa-korporacyjna/dostawcy/profil-nabywcy/cennik-uslug-pgg>
- 6) Zakres i cennik odpłatnych usług świadczonych przez Zamawiającego na rzecz Wykonawcy oraz wzór umowy przychodowej są dostępne pod adresem <https://www.pgg.pl/strefa-korporacyjna/dostawcy/profil-nabywcy/cennik-uslug-pgg>
- 7) Wykonawca zobowiązany jest do zawarcia umowy przychodowej regulującej zasady świadczenia przez Zamawiającego wzajemnych usług na rzecz pracowników Wykonawcy, niezbędnych do wykonania zamówienia, chyba że posiada już zawartą umowę przychodową z terminem obowiązywania na czas realizacji zamówienia.
W przypadku zawarcia umowy kosztowej z Konsorcjum – odrębne umowy przychodowe zawiera się wyłącznie z tymi uczestnikami konsorcjum, którzy faktycznie realizują zamówienie na terenie Oddziału PGG. W przypadku realizacji umowy kosztowej z udziałem podwykonawców zawarcie umowy przychodowej z podwykonawcą następuje na pisemny wniosek Wykonawcy.
- 8) Odzież roboczą, odzież ochronną, środki ochrony indywidualnej (poza półmaskami filtrującymi kl. P2 jednorazowego użytku i/lub półmaskami filtrującymi kl. P3 jednorazowego użytku oraz zatyczkami do uszu, które zostaną wliczone w cenę świadczenia wzajemnych usług na rzecz pracowników Wykonawcy) oraz narzędzia pracy zapewnia Wykonawca. Winne być one zgodne z aktualnie obowiązującymi przepisami w tym zakresie.

Załącznik nr 1.1 do SWZ – Wzór zapotrzebowania na (wzajemne) świadczenia Zamawiającego

Załącznik nr 1.2 do SWZ - Wzór oświadczenia Wykonawcy o niekorzystaniu ze wzajemnych świadczeń.

Załącznik nr 1.3 do SWZ - Zakres odpłatnych usług świadczonych przez Zamawiającego na rzecz Wykonawcy w ramach realizacji przedmiotu przetargu

Załącznik nr 1.4 do SWZ - Cennik odpłatnych usług świadczonych przez Zamawiającego na rzecz Wykonawcy w ramach realizacji przedmiotu przetargu

Załącznik nr 1.5 do SWZ - Wzór umowy przychodowej

dostępne pod adresem:

<https://www.pgg.pl/strefa-korporacyjna/dostawcy/profil-nabywcy/cennik-uslug-pgg>

Załącznik nr 1a do SWZ – ZNAKOWANIE

Wymagania prawno-techniczne dotyczące przedmiotu zamówienia w elementy (transpondery pasywne) dla elektronicznej identyfikacji

1. Zabudowany transponder pasywny powinien spełniać poniższe parametry:
 - 1) budowa przeciwwybuchowa,
 - 2) grupa, kategoria I M1,
 - 3) częstotliwość pracy 13,56 MHz,
 - 4) numer identyfikacyjny powinien być zapisany w ogólnie przyjętym standardzie (Mifare, ISO 14443 typ A/B, ISO 15693, I-CODE) tj. odczytywanym przez terminal mobilny dostosowany do wymaganej częstotliwości,
 - 5) temperatura robocza pracy od -10°C do +40 °C,
 - 6) umieszczony w trwałej obudowie (np. zalewie z tworzywa) umożliwiającej bezpośredni montaż na środkach trwałych za pomocą techniki spawania,
 - 7) dopuszcza się mocowanie transponderów za pomocą techniki klejenia w obudowie do montażu w warunkach dołowych - wytrzymałość klejonej spoiny min. 15 J na uderzenie poprzeczne/skośne potwierdzone raportem z badania z jednostki akredytowanej.

lub
2. Wymagania techniczne elementów znakujących - transponderów pasywnych w obudowie do montażu w warunkach powierzchniowych:
 - 1) budowa - stopień ochrony IP65
 - 2) częstotliwość pracy 13,56 MHz,
 - 3) numer identyfikacyjny powinien być zapisany w ogólnie przyjętym standardzie (Mifare, ISO 14443 type A/B, ISO 15693, I-CODE) tj. odczytywanym przez terminal mobilny dostosowany do wymaganej częstotliwości,
 - 4) temperatura otoczenia podczas pracy od -30°C do +60 °C,
 - 5) zawarte w trwałej obudowie (np. zalewie z tworzywa) umożliwiającej bezpośredni montaż na środkach trwałych, za pomocą techniki klejenia,
 - 6) wymiary umożliwiające trwały montaż poprzez klejenie na podzespołach przedmiotu dostawy, zgodnie z rysunkami stanowiącymi wzór N.
3. Wymagania prawne oraz wymagane parametry techniczno-użytkowe.

Transponder pasywny powinien posiadać:

 - 1) Certyfikat badania typu UE/WE (dla urzędzeń budowy przeciwwybuchowej) wydany przez notyfikowaną jednostkę certyfikującą i potwierdzający, że urządzenia spełniają wymagania grupy I kategorii M1 zgodnie z Dyrektywą 2014/34/UE lub 94/9/WE.
 - 2) Deklarację zgodności zgodną z Rozporządzeniem Ministra Rozwoju z 6 czerwca 2016r. „*W sprawie wymagań dla urzędzeń i systemów ochronnych przeznaczonych do użytku w atmosferze potencjalnie wybuchowej*” (Dz.U. 2016 poz. 817).

Deklaracja powinna również potwierdzać spełnienie wymagań wynikających z ustawy z 9 czerwca 2011r. „*Prawo geologiczne i górnicze*” wraz z Rozporządzeniami z niej wynikającymi (Dz.U. 2020 poz. 1064 – tekst jednolity).

W przypadku urzędzeń generujących fale elektromagnetyczne wymaga się również potwierdzenia spełnienia wymagań ustawy z 13 kwietnia 2007r. „*O kompatybilności elektromagnetycznej*”.
 - 3) Instrukcję użytkowania lub DTR potwierdzającą spełnienie wymagań technicznych.
 - 4) Zamawiający wymaga, aby transponder pasywny był fabrycznie nowy.

Pod pojęciem „fabrycznie nowy” rozumie się produkt wykonany z pełnowartościowych elementów, bez śladów użytkowania i uszkodzenia, wolny od wad technicznych i prawnych, dopuszczony do obrotu.
 - 5) Zamawiający nie dopuszcza dostawy podzespołów poddanych procesowi odnowienia (ang. refurbished).
 - 6) Transponder pasywny powinien być zamocowany w miejscu ustalonym z Zamawiającym.
 - 7) Zabudowa transpondera pasywnego nie może powodować powstania nowego urzędzenia.

Transpondery pasywne pracujące w paśmie częstotliwości 13,56 MHz w obudowach przeznaczonych do montażu na środkach trwałych w warunkach dołowych w wersjach mocowanych za pomocą techniki: TRID-02/H - spawany

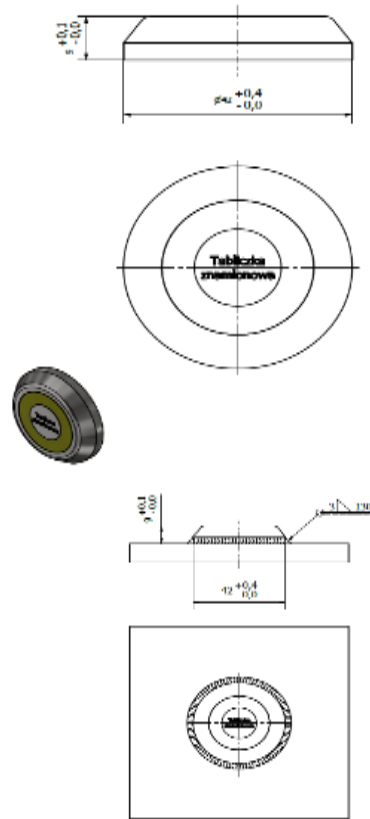

Wzór H
(TRID-02/H)

lub

Transponder pasywny pracujący w paśmie częstotliwości 13,56 MHz w obudowach przeznaczonych do montażu na środkach trwałych w warunkach powierzchniowych:

IEID-01/N – klejony

Wzór N

Transponder nie-atex do montażu metodą klejenia

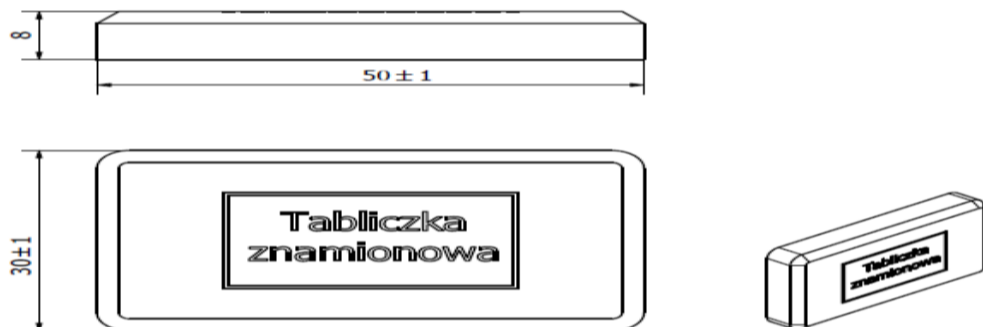

Wzór N
(IEID-01/N)

Wzór 1

Produkt: IEID-01/O
Częstotliwość pracy: 13,56 MHz
Technika mocowania: za pomocą taśmy klejącej

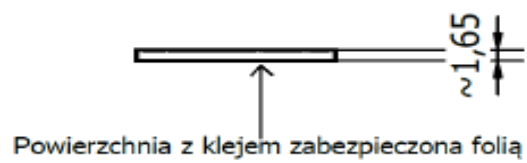

Poglądowy rysunek produktu:



Wzór 2

Produkt: IEID-01/O2
Częstotliwość pracy: 13,56 MHz
Technika mocowania: za pomocą taśmy klejącej

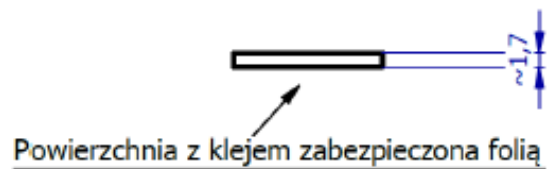

Poglądowy rysunek produktu:



Załącznik nr 1b do SWZ – WYMAGANIA CYBERBEZPIECZEŃSTWA

**WYMAGANIA DOTYCZĄCE SYSTEMÓW OT (OPERATIONAL TECHNOLOGY)
SYSTEMÓW STEROWANIA PRZEMYSŁOWEGO**

1. W przypadku gdy przedmiot zamówienia obejmuje w całości lub części dostawę systemu OT wraz z systemem należy dostarczyć dokumentację zawierającą:
 - a) opis interfejsu komunikacyjnego;
 - b) opis protokołu komunikacyjnego,za pomocą którego możliwy będzie cykliczny dostęp do danych bieżących i archiwalnych oraz alarmów (jeśli dostarczany system je generuje) zgromadzonych w dostarczonym systemie w celu wizualizacji wybranych danych w innych systemach wizualizacji procesów produkcji zainstalowanych u Zamawiającego.
2. Dokumentacja interfejsu komunikacyjnego i protokołu komunikacyjnego dla dostarczanego systemem powinna być kompletna, tak aby Zamawiający mógł, we własnym zakresie bez udziału Wykonawcy, skonfigurować współpracę dostarczanego systemu z własnymi systemami wizualizacji procesów produkcji.
3. Dokumentacja systemu musi ponadto zawierać następujące informacje:
 - a) opinia Producenta oprogramowania odnośnie możliwości aktualizacji przez Zamawiającego oprogramowania systemowego wykorzystywanego w zamawianym systemie;
 - b) opinia Producenta oprogramowania odnośnie możliwości instalacji w systemie oprogramowania antymalware (antywirusowego) oraz trybu aktualizacji sygnatur antywirusowych.
4. Dla systemów zawierających oprogramowanie wykorzystywane do sterowania maszyn i urządzeń dokumentacja systemu poza w/w wymaganiami musi zawierać informację o spełnieniu wymagań dotyczących bezpieczeństwa funkcjonalnego (IEC 61508):
 - a) PN-EN 61508-2:2010E, Bezpieczeństwo funkcjonalne elektrycznych /elektronicznych /programowalnych elektronicznych systemów związanych z bezpieczeństwem – Część 2: Wymagania dotyczące elektrycznych /elektronicznych /programowalnych elektronicznych systemów związanych z bezpieczeństwem;
 - b) PN-EN 61508-3:2010E, Bezpieczeństwo funkcjonalne elektrycznych /elektronicznych /programowalnych elektronicznych systemów związanych z bezpieczeństwem – Część 3: Wymagania dotyczące oprogramowania.
5. Dla dostarczanego systemu należy zapewnić wszystkie licencje na dostarczone i zainstalowane oprogramowanie (w tym systemy operacyjne i bazodanowe (jeśli jest wykorzystywane) oraz licencje dostępowe – jeśli są wymagane). Oprogramowanie systemowe musi być właściwe do celu w jakim będzie wykorzystywane, zgodnie z zapisami licencyjnymi producenta oprogramowania (EULA-End User License Agreement).
6. Zamawiający nie dopuszcza stosowania oprogramowania systemowego klasy desktop do rozwiązań serwerowych.
7. Licencje na oprogramowanie muszą być zarejestrowane na użytkownika końcowego Polska Grupa Górnicza SA.
8. W przypadku dostarczenia licencji na oprogramowanie firmy Microsoft licencjonowanych na warunkach licencji grupowych (MOLP, OLP, MPSA) Wykonawca zobowiązany jest do kontaktu z Zakładem Informatyki i Telekomunikacji PGG SA celem uzyskania dodatkowych informacji dotyczących rejestracji produktu.
9. Wszelkie prace związane z konfiguracją i połączeniem dostarczanego systemu z istniejącą infrastrukturą sieciową, w tym synchronizacji czasu, muszą być skonsultowane i zaakceptowane przez Zakład Informatyki i Telekomunikacji pod względem zgodności z obowiązującymi w PGG S.A. uregulowaniami w zakresie bezpieczeństwa informatycznego dla systemów funkcjonujących na podstawie technik informatycznych w PGG S.A.
10. Dokumentację, o której mowa wyżej musi stanowić odrębną część (rozdział) dokumentacji przedmiotu zamówienia.
11. Przedmiotową Dokumentację / Licencje należy dostarczyć w 2 egzemplarzach, z czego jeden egzemplarz należy dostarczyć do Zakładu Informatyki i Telekomunikacji (ul. Jastrzębska 10, 44-253 Rybnik).
12. Wykonawca zobowiązany jest udostępnić dokumentację w wersji elektronicznej – edytowalnej (pliki MS Word, MS Excel, MS Visio, Autocad itp.) wraz z dokumentem, w którym wyraża zgodę na jej wykorzystanie przez Zamawiającego w innych projektach.

Załącznik nr 1c do SWZ – HARMONOGRAM RZECZOWO-FINANSOWY

HARMONOGRAM RZECZOWO-FINANSOWY

(wzór - ostateczny kształt harmonogramu zostanie ustalony w wyniku porozumienia stron przed podpisaniem umowy)

L.p	Wyszczególnienie	Wartość	Miesiące od daty zawarcia umowy										
		PLN	1	2	3	4	5	6	7	...	24		
1	Opracowanie Projektu Wielobranżowego dla całego zakresu zadania												
2	Demontaż starego, dostawę i zabudowę nowego układu zasilania, sterowania i sygnalizacji kolejki przetokowej w rejonie zrębu szybu.												
3	Dostawa i montaż układu kontorli temperatur łożysk koła linowego na wieży oraz wewnątrz rury szybowej pod zrębem z odczytem w kabinie maszynisty wyciągowego												
4	Demontaż starych, dostawę, zabudowę, uruchomienie i przekazanie do ruchu instalacji oświetleniowej, przeszkodowej wieży szybu „Markłowice I”.												
5	Demontaż starych, dostawę, zabudowę, uruchomienie i przekazanie do ruchu instalacji elektrycznej, uziemienia budynku, odgromowej i oświetlenia awaryjnego w budynku maszyny wyciągowej oraz na zrębie szybu.												
6	Demontaż starej, dostawę i zabudowę nowej kabiny maszynisty wyciągowego.												
7	Zabudowa nowych ciągów kablowych w szybie.												
8	Dostawa i zabudowa nowych kabin dla obsługi urządzeń sygnalizacji i łączności szybowej na poz zrębu, 200 i 400.												
9	Demontaż starych, dostawa, montaż i podłączenie nowych rozdzielnic niskiego napięcia maszyny wyciągowej												
10	Dostawa, zabudowa i szafy zespołu sterowania pneumatycznego hamulca												

11	Dostawa pulpitu sterowniczego maszynisty wraz z systemem wizualizacji i rejestracji													
12	Dostawa systemu telefonicznej łączności szybowej oraz systemu bezprzewodowej sygnalizacji i łączności szybowej													
13	Dostawę, zabudowę, uruchomienie i przekazanie do ruchu zasilania oraz sterowania urządzeń przyszybowych na zębnie													
14	Zabudowa i montaż dostarczonych urządzeń, podzespołów maszyny wyciągowej i sygnalizacji szybowej, kabli i przewodów.													
15	Dostawę, zabudowę, uruchomienie i przekazanie do ruchu układu sygnalizacji i łączności szybowej													
16	Dostawa, zabudowę, uruchomienie i przekazanie do ruchu układu zasilania silnika wraz z silnikiem.													
17	Dostarczenie, zabudowa i uruchomienie niezależnego układu zasilania awaryjnego (agregat prądowórczy).													
18	Dostawa i montaż instalacji oddymiania poawaryjnego (jeżeli będzie wymagany)													
19	Dostawa i montaż nowego stanowiska komputerowego w biurze MPSZ-2													
20	Dostawa części/urządzeń rezerwowych													
21	Wykonanie wymaganych pomiarów i badań wraz z wykonaniem sprawozdań i karty regulacji.													
22	Wykonanie prac rozruchowych, odbiór i oddanie zmodernizowanej maszyny wyciągowej do prób w ruchu zakładu górniczego (15% wartości umowy)													
23	Przeprowadzenie szkolenia pracowników i dozoru w zakresie umożliwiającym prawidłową eksploatację													

	maszyny po modernizacji.											
24	Przeprowadzenie próbnego ruchu i uzyskanie decyzji dopuszczającej zespół elementów maszyny wyciągowej górniczego wyciągu szybowego do stosowania w podziemnym zakładzie górniczym. (5 % wartości umowy)											
	RAZEM											

Załącznik nr 2 do SWZ FORMULARZ OFERTOWY

Elektroniczny Formularz Ofertowy jest dostępny na platformie Elektronicznego Formularza Ofertowego.

Link do Elektronicznego Formularza Ofertowego znajduje się w Profilu Nabywcy.

**Załączniki nr 3 do SWZ
składane przez Wykonawcę wraz z ofertą:**

Załącznik nr 3.1 do SWZ - INFORMACJA O PODWYKONAWCACH

Nazwa Wykonawcy:

Nazwa i adres Podwykonawcy	Część zamówienia, którą Wykonawca zamierza powierzyć Podwykonawcy
<i>1</i>	<i>2</i>

Uwaga:

Wypełnia Wykonawca, który zamierza powierzyć część lub części zamówienia Podwykonawcom.
Należy złożyć wraz z ofertą.

Jeżeli Podwykonawca w dniu składania oferty nie jest znany, wówczas Wykonawca wypełnia tylko kolumnę nr 2.

**Załącznik nr 3.2 do SWZ - INFORMACJA O POWSTANIU
U ZAMAWIAJĄCEGO OBOWIĄZKU PODATKOWEGO**

(DOTYCZY WYKONAWCÓW MAJĄCYCH SIEDZIBĘ POZA GRANICAMI POLSKI)

Nazwa Wykonawcy:

Oświadczam, że wybór oferty będzie prowadzić do powstania u Zamawiającego obowiązku podatkowego zgodnie z ustawą z 11.03.2004r. o podatku od towarów i usług:

Nazwa (rodzaj) towaru lub usługi, których dostawa lub świadczenie będą prowadziły do powstania obowiązku podatkowego (zgodnie z Formularzem Ofertowym) *	Wartość towaru lub usługi objętego obowiązkiem podatkowym zamawiającego, bez kwoty podatku	Stawka podatku od towarów i usług, która zgodnie z wiedzą Wykonawcy, będzie miała zastosowanie [%]

**Wpisać odpowiednio (w przypadku większej ilości zadań/pozycji można numery zadań/pozycji wpisać w jednej pozycji tabeli np. „1, 3, od 5 do 19” lub „wszystkie oferowane zadania/pozycje”)*

Stawka podatku od towarów i usług obowiązująca u Zamawiającego zgodnie z ustawą z 11.03.2004 r. o podatku od towarów i usług wynosi 23 %.

Załącznik nr 3.3 do SWZ - ZOBOWIĄZANIE INNEGO PODMIOTU DO ODDANIA DO DYSPOZYCJI WYKONAWCY ZASOBÓW NIEZBĘDNYCH DO WYKONANIA ZAMÓWIENIA

Nazwa Wykonawcy:

Po zapoznaniu się z treścią ogłoszenia o zamówieniu oraz Specyfikacją Warunków Zamówienia obowiązującą w postępowaniu o udzielenie zamówienia publicznego, sektorowego prowadzonym w trybie przetargu nieograniczonego na[nazwa postępowania], my:

..... (imię i nazwisko osoby podpisującej)

..... (imię i nazwisko osoby podpisującej)

oświadczając, iż jesteśmy osobami odpowiednio umocowanymi do niniejszej czynności działając w imieniu (wpisać nazwę podmiotu udostępniającego) z siedzibą w (wpisać adres podmiotu udostępniającego) zobowiązujemy się do:

udostępnienia (wpisać komu) z siedzibą w , zwanemu dalej Wykonawcą, posiadanych przez nas zasobów niezbędnych do realizacji zamówienia.

1) Zakres zasobów, jakie udostępniamy Wykonawcy;:

a)
(należy wyspecyfikować udostępniane zasoby)

b)
(należy wyspecyfikować udostępniane zasoby)

c)
(należy wyspecyfikować udostępniane zasoby)

2) Sposób wykorzystania zasobów przy wykonywaniu zamówienia:

.....
.....

3) Zakres i okres naszego udziału przy wykonywaniu zamówienia:

.....
.....

4) Zrealizujemy następujące usługi wchodzące z zakres przedmiotu zamówienia:

.....
.....

W związku z powyższym oddajemy Wykonawcy do dyspozycji ww. zasoby w celu korzystania z nich przez Wykonawcę w przypadku wyboru jego oferty w przedmiotowym postępowaniu i udzielenia mu zamówienia przy wykonaniu przedmiotu zamówienia.

Załącznik nr 3.4 do SWZ – OŚWIADCZENIE O KATEGORII PRZEDSIĘBIORSTWA WYNIKAJĄCE Z OBOWIĄZKU ART. 81 ustawy PZP

Nazwa Wykonawcy:

Oświadczam, że kwalifikujemy się do kategorii (odpowiednio zaznaczyć):

- mikroprzedsiębiorstwo
- małe przedsiębiorstwo
- średnie przedsiębiorstwo
- duże przedsiębiorstwo
- inny rodzaj

W przypadku ofert Wykonawców wspólnie ubiegających się o udzielenie zamówienia niniejsze oświadczenie składane jest przez każdego z Wykonawców.

Załącznik nr 3.5. do SWZ – Oświadczenia Wykonawcy dotyczące przedmiotu zamówienia

Przedmiot zamówienia: **Modernizacja górniczego wyciągu szybowego szybu „Marklowice I” w Oddziale KWK ROW Ruch Marcel**

1. Oświadczamy że przedmiot zamówienia jest wolny od wad prawnych i praw majątkowych osób trzecich.
2. Oświadczamy że do skompletowania zamówienia użyte zostaną wyłącznie podzespoły, części i materiały fabrycznie nowe, czyli takie, które nie były remontowane, regenerowane i używane, a wszystkie elementy konstrukcji stalowej będą zabezpieczone antykorozyjnie (wg warunków technicznych producenta).
3. Oświadczamy, że części składowe wyrobu (przedmiotu zamówienia) zastosowane w podziemnych wyrobiskach górniczych PGG S.A. (określonych w Załączniku nr 1 do SWZ), zgodnie z przepisami:
 - 1) aktów prawnych wdrażających dyrektywy nowego podejścia UE do polskiego ustawodawstwa:
 - Ustawy z dnia 30.08.2002 r. – O systemie oceny zgodności,
 - Rozporządzenia Ministra Gospodarki z dnia 21 października 2008 r. w sprawie zasadniczych wymagań dla maszyn (dyrektywa 2006/42 WE),
 - Ustawy z dnia 13.04.2016r o systemach oceny zgodności i nadzoru rynku.
 - Rozporządzenie Ministra Rozwoju z dnia 6 czerwca 2016r w sprawie wymagań dla urządzeń i systemów ochronnych przeznaczonych do użytku w atmosferze potencjalnie wybuchowej Dyrektywa 2014/34/UE (ATEX),
 - 2) ustawy z dnia 09.06.2011 r. – Prawo geologiczne i górnicze i wynikających z niej rozporządzeń:
 - Rozporządzenia Rady Ministrów z dnia 30 kwietnia 2004 r. w sprawie dopuszczania wyrobów do stosowania w zakładach górniczych wraz z późniejszymi zmianami,
 - Rozporządzenie Ministra Energii z dnia 23 listopada 2016 r. w sprawie szczegółowych wymagań dotyczących prowadzenia ruchu podziemnych zakładów górniczych,
 - 3) norm związanych z przedmiotem zamówienia:
 - PN-G-50000:2002 – Ochrona pracy w górnictwie. Maszyny górnicze. Ogólne wymagania bezpieczeństwa i ergonomii,
 - PN-G-50001:2002 – Ochrona pracy w górnictwie. Wyposażenie elektryczne maszyn górniczych. Wymagania ogólne.
 - lub spełnienie norm europejskich.
4. Oświadczamy, że wraz z przedmiotem zamówienia dostarczymy dokumenty w języku polskim (określone w punkcie VI ust. 10 Załącznika nr 1 do SWZ, których koszt wliczony jest w cenę.

Oświadczamy, że udział towarów pochodzących z państw członkowskich Unii Europejskiej, państw, z którymi Unia Europejska zawarła umowy o równym traktowaniu przedsiębiorców lub państw wobec których na mocy decyzji Rady stosuje się przepisy dyrektywy 2014/25/UE **przekracza 50% zamówienia.**

**Załączniki nr 4 do SWZ
Składane przez Wykonawcę, którego oferta jest
najwyżej oceniona, na wezwanie Zamawiającego:**

Załącznik nr 4.1 do SWZ - JEDNOLITY EUROPEJSKI DOKUMENT ZAMÓWIENIA

Zamawiający udostępni na swojej stronie internetowej elektroniczny plik formularza jednolitego dokumentu (JEDZ) w formacie xml o nazwie „espd—request.xml” do zaimportowania i wypełnienia przez Wykonawcę w serwisie eESPD.

Uwaga:

Wykonawca zapisuje udostępniony w Profilu Nabywcy plik na swoim komputerze następnie poprzez poniżej wskazany link otwiera program umożliwiający wypełnienie JEDZ do którego importuje zapisany wcześniej plik.

Formularz przygotowany przez Zamawiającego zawierać będzie tylko pola przez niego wskazane konieczne do wypełnienia przez Wykonawcę.

Wypełnienie formularza odbędzie się w serwisie internetowym JEDZ.

Link: <http://espd.uzp.gov.pl>

Przy wykonaniu czynności związanych z obsługą ww. formularza należy posiłkować się informacjami zawartymi na stronie internetowej Urzędu Zamówień Publicznych w zakładce „Repozytorium wiedzy” i dalej „Jednolity Europejski Dokument Zamówienia”.

W przypadku ofert Wykonawców wspólnie ubiegających się o udzielenie zamówienia niniejsze oświadczenie składane jest przez każdego z Wykonawców.

Załącznik nr 4.2 do SWZ – OŚWIADCZENIE O PRZYNALEŻNOŚCI LUB BRAKU PRZYNALEŻNOŚCI DO TEJ SAMEJ GRUPY KAPITAŁOWEJ

Nazwa Wykonawcy:

Składając ofertę w postępowaniu o udzielenie zamówienia publicznego, nr, którego przedmiotem jest oświadczamy, że:

Nie należymy do grupy kapitałowej w rozumieniu ustawy z dnia 16.02.2007r. o ochronie konkurencji i konsumentów z żadnym z Wykonawców, którzy złożyli ofertę w postępowaniu

lub

Należymy do grupy kapitałowej, w rozumieniu ustawy z dnia 16.02.2007r. o ochronie konkurencji i konsumentów z Wykonawcą/ Wykonawcami wskazanymi w poniższej tabeli. W załączeniu przedstawiamy dokumenty lub/i informacje potwierdzające przygotowanie oferty, oferty częściowej niezależnie od innego Wykonawcy należącego do tej samej grupy kapitałowej*)

Lp.	Nazwa podmiotu, adres

*) –zaznaczyć odpowiednio

W przypadku ofert Wykonawców wspólnie ubiegających się o udzielenie zamówienia niniejsze oświadczenie składane jest przez każdego z Wykonawców.

Załącznik nr 4.3 do SWZ - WYKAZ WYKONANYCH/ WYKONYWANYCH ZAMÓWIEŃ

w okresie ostatnich **trzech lat** (lub dłuższy okres w zależności od postawionego warunku)

w zakresie niezbędnym do wykazania spełnienia warunku udziału w postępowaniu

Nazwa Wykonawcy:

Lp.	Przedmiot zamówienia	Wartość zamówienia brutto zł (w okresie ostatnich trzech lat przed terminem składania ofert)	Data wykonania (należy podać: dd/mm/rrrr lub okres od dd/mm/rrrr do dd/mm/rrrr)	Pełna nazwa Odbiorcy	Podmiot wykonujący zamówienie* (w przypadku korzystania przez Wykonawcę z jego potencjału)
1	2	3	4	5	6
1.					
2.					

Uwaga!

- Przez wykonanie zamówienia należy rozumieć jego odbiór.
- Do wykazu należy dołączyć dokumenty potwierdzające, że podane w wykazie zamówienia zostały wykonane należycie lub są wykonywane należycie.
- W przypadku, gdy wykazano doświadczenie innego podmiotu, Wykonawca składający ofertę zobowiązany jest udowodnić Zamawiającemu, iż będzie dysponował zasobami niezbędnymi do realizacji zamówienia, w szczególności dołączając w tym celu do oferty zobowiązanie tych podmiotów do oddania mu do dyspozycji niezbędnych zasobów na okres korzystania z nich przy wykonaniu zamówienia.
- Wykaz zobowiązany będzie złożyć Wykonawca, którego oferta zostanie najwyżej oceniona, lub Wykonawcy, których Zamawiający wezwie do złożenia oświadczeń i dokumentów.

Załącznik nr 4.4 do SWZ - WYKAZ OSÓB KIEROWANYCH DO WYKONANIA ZAMÓWIENIA

w zakresie niezbędnym do wykazania spełnienia warunku udziału w postępowaniu

Nazwa Wykonawcy:

Lp.	Wymagania Zamawiającego w zakresie ilości osób o wymaganych uprawnieniach/ kwalifikacjach	Imię i nazwisko	Nr dokumentu potwierdzającego posiadane uprawnienia/ kwalifikacje/ wykształcenie	Podmiot udostępniający zasoby w przypadku korzystania przez Wykonawcę
1	2	3	4	5
1.	Kierownik Działu Energomechanicznego			
2.	Osoba wyższego dozoru ruchu w specjalności górnicze wyciągi szybowe w podziemnych zakładach górniczych wydobywających węgiel kamienny			
3.	Osoba wyższego dozoru ruchu w specjalności elektrycznej w podziemnych zakładach górniczych wydobywających węgiel kamienny			
4.	Osoba dozoru o specjalności górnicze wyciągi szybowe			
5.	Osoba w dozoru ruchu w specjalności elektrycznej w podziemnych zakładach górniczych wydobywających węgiel kamienny			
6.	Osoba dozoru o specjalności bezpieczeństwo i higiena pracy oraz szkolenia (zgodnie z częścią V ust. 4 pkt 2) lit. b) tiret 6)			

Uwaga:

- W przypadku, gdy wykazano zasób innego podmiotu, Wykonawca składający ofertę zobowiązany jest udowodnić Zamawiającemu, iż będzie dysponował zasobami niezbędnymi do realizacji zamówienia, w szczególności dołączając w tym celu do oferty zobowiązanie tych podmiotów do oddania mu do dyspozycji niezbędnych zasobów na okres korzystania z nich przy wykonaniu zamówienia.
- Wykaz zobowiązany będzie złożyć Wykonawca, którego oferta zostanie najwyższej oceniona, lub Wykonawcy, których Zamawiający wezwie do złożenia oświadczeń i dokumentów.

Załącznik nr 5 do SWZ – Istotne postanowienia umowy

Nr LRU:

Istotne postanowienia umowy

1. Niniejsza umowa (dalej jako: **Umowa**) została zawarta przez Strony na skutek złożenia oświadczenia woli w formie elektronicznej w taki sposób, że każda ze Stron opatrzyła treść Umowy kwalifikowanym podpisem elektronicznym. Każda Strona otrzymuje egzemplarz Umowy zawartej w wyżej opisany sposób i w formie.
2. Strony przyjmują jako datę jej zawarcia - datę złożenia ostatniego podpisu.
(w przypadku wersji elektronicznej)

lub

Umowa została zawarta w dniu w
(w przypadku wersji papierowej)

Strony Umowy:

POLSKA GRUPA GÓRNICZA S.A. z siedzibą w Katowicach przy ul. Powstańców 30, kod pocztowy 40-039, **Oddział**, adres:, ul., zarejestrowana przez Sąd Rejonowy Katowice-Wschód w Katowicach Wydział Gospodarczy pod numerem KRS 0000709363, wysokość kapitału zakładowego całkowicie wpłaconego: 3 916 718 300,00 zł, NIP 634-283-47-28, REGON: 360615984, nr rejestrowy BDO 000014704, zwana w treści Umowy Zamawiającym, reprezentowana przez osoby umocowane.

ZAMAWIAJĄCY			
Sekretarz Komisji Przetargowej lub inna osoba wyznaczona		Osoby odpowiedzialne za nadzór i realizację umowy ze strony Zamawiającego	Osoba odpowiedzialna w zakresie RODO
		Dział Prawny	

i

(w przypadku działalności gospodarczej prowadzonej osobiście)

Pan/Pani prowadzący/a działalność pod nazwą z siedzibą w ul., zarejestrowaną w Centralnej Ewidencji i Informacji o Działalności Gospodarczej, NIP: REGON:, zwany/a w treści Umowy **Wykonawcą**, reprezentowany/a przez osobę/y umocowane

(w przypadku spółki kapitałowej)

..... z siedzibą przy ul., kod pocztowy,
zarejestrowana przez Sąd Rejonowy w pod numerem KRS,
wysokość kapitału zakładowego: zł, REGON:, NIP,
zwana w treści Umowy **Wykonawcą**, reprezentowana przez osoby umocowane.

(w przypadku spółki cywilnej)

Pan/Pani zarejestrowany/a w Centralnej Ewidencji i Informacji
o Działalności Gospodarczej, NIP:

Pan/Pani zarejestrowany/a w Centralnej Ewidencji i Informacji
o Działalności Gospodarczej, NIP:

wspólnie prowadzący działalność gospodarczą w formie spółki cywilnej pod nazwą
z siedzibą w ul....., NIP: zwanej
w treści Umowy **Wykonawcą**, reprezentowanej przez osoby umocowane.

(w przypadku Konsorcjum)

Konsorcjum firm:

1) **Lider** - z siedzibą przy ul., kod pocztowy,
zarejestrowana przez Sąd Rejonowy w pod numerem
KRS, wysokość kapitału zakładowego: zł, REGON:,
NIP (*sprawdzić, czy pełnomocnik jest liderem konsorcjum*)

2) **Uczestnik** - z siedzibą przy ul., kod pocztowy,
zarejestrowana przez Sąd Rejonowy w pod numerem KRS
....., wysokość kapitału zakładowego: zł, REGON:, NIP
zwani w treści Umowy **Wykonawcą**, w imieniu którego działa Pełnomocnik reprezentowany przez
osoby umocowane:

Oświadczam, że niniejsza Umowa jest dla mnie zrozumiała, jednoznaczna oraz żadne z postanowień nie budzą
moich wątpliwości. W związku z powyższym oświadczam, że rozumiem i w pełni akceptuję jej treść.

WYKONAWCA

Spis treści

§ 1. Podstawa zawarcia Umowy	71
§ 2. Przedmiot Umowy	71
§ 3. Cena i sposób rozliczeń.....	71
§ 4. Fakturowanie i płatności	72
§ 5. Termin realizacji	73
§ 6. Gwarancja i postępowanie reklamacyjne	73
§ 7. Szczególne obowiązki Wykonawcy.....	75
§ 8. Zabezpieczenie należytego wykonania Umowy	76
§ 9. Wymagania dotyczące zatrudnienia	76
§ 10. Podwykonawstwo	78
§ 11. Nadzór i koordynacja	79
§ 12. Badania kontrolne (Audyt).....	79
§ 13. Kary umowne i odpowiedzialność	80
§ 14. Rozwiązanie, odstąpienie lub wypowiedzenie Umowy	83
§ 15. Zmiany Umowy	84
§ 16. Waloryzacja	86
§ 17. Ochrona danych osobowych	87
§ 18. Ochrona tajemnic przedsiębiorcy, zachowanie poufności	87
§ 19. Zasady etyki	88
§ 20. Nadzór wynikający z zarządzania środowiskowego	89
§ 21. Siła wyższa.....	89
§ 22. Postanowienia końcowe	90
Załączniki do Umowy.....	90

§1. Podstawa zawarcia Umowy

1. Umowa została zawarta w wyniku przeprowadzenia postępowania o udzielenie zamówienia publicznego pn. **Modernizacja górniczego wyciągu szybowego szybu „Markłowice-I” w Oddziale KWK ROW Ruch Marcel** (nr sprawy 492302399).
2. Wynik postępowania został zatwierdzony Uchwałą Zarządu PGG S.A. Nr

§2. Przedmiot Umowy

1. Przedmiotem Umowy jest **Modernizacja górniczego wyciągu szybowego szybu „Markłowice-I” w Oddziale KWK ROW Ruch Marcel** (przedmiot Umowy w dalszej części Umowy nazywany jest także **przedmiotem zamówienia lub zamówieniem**).
2. Szczegółowy Opis Przedmiotu Zamówienia (dalej jako SOPZ) stanowi **Załącznik nr 1 do Umowy**.
3. Wykonawca zobowiązuje się do wykonania przedmiotu Umowy zgodnie z wymaganiami określonymi w SOPZ, niniejszej Umowie, wymaganiami prawa powszechnie obowiązującego oraz regulacjami wewnętrznymi Zamawiającego wskazanymi w Umowie lub SOPZ.
4. Wykonawca oświadcza, że przedmiot Umowy jest wolny od wad prawnych i fizycznych i nie narusza praw majątkowych i niemajątkowych, znaków handlowych, patentów, praw autorskich osób trzecich oraz jest zgodny ze złożoną ofertą.
5. W przypadku wystąpienia przez osobę trzecią z jakimkolwiek roszczeniem przeciwko Zamawiającemu wynikającym z naruszenia praw autorskich, praw własności przemysłowej lub know-how przez przedmiot Umowy, Wykonawca poniesie (zwróci Zamawiającemu) wszystkie koszty i wydatki z tym związane, wliczając w to koszty zapłacone przez Zamawiającego na rzecz osób trzecich, których prawa zostały naruszone.
6. Realizacja Umowy wymaga świadczenia usług przez Zamawiającego na rzecz Wykonawcy na podstawie odrębnej umowy (dalej jako **Umowa Przychodowa**).
7. Warunki zawarcia Umowy Przychodowej zawiera Szczegółowy Opis Przedmiotu Zamówienia.

§3. Cena i sposób rozliczeń

1. Wartość Umowy wynosi: zł netto.
2. Wartość Umowy, o której mowa w ust. 1, została ustalona w oparciu o cenę netto podaną w Ofercie Wykonawcy.
3. Do ceny netto zostanie doliczony podatek od towarów i usług w wysokości obowiązującej w okresie realizacji zamówienia.
4. Cena netto jest stała, a wartość Umowy nie będzie indeksowana, chyba, że postanowienia niniejszej Umowy wprost stanowią inaczej.
5. Cena netto zawierają wszelkie koszty Wykonawcy związane z realizacją Umowy, w tym w szczególności podatki, opłaty, cło, itd i nie będą podlegały zmianom, chyba że postanowienia Umowy wprost stanowią inaczej.
6. W przypadku, gdy Wykonawcą jest podmiot zagraniczny, zgodnie z ustawą o podatku od towarów i usług, Zamawiający jest zobowiązany rozliczyć podatek VAT.
7. W przypadku, gdy z realizacją Umowy wiążą się obowiązki celne (w tym związane z formalnościami celnymi i zapłatą cła), obowiązki te spoczywają na Wykonawcy.
8. Dopuszcza się fakturowanie częściowe za poszczególne etapy określone w harmonogramie rzeczowo finansowym stanowiącym **załącznik nr 2** do niniejszej umowy na podstawie protokołów odbioru częściowego, do wysokości 80% wartości umowy. Pozostała wartość umowy zostanie rozliczona w następujący sposób:
 - 15% wartości umowy po podpisaniu protokołu odbioru i oddaniu zmodernizowanej maszyny wyciągowej do prób w ruchu zakładu górniczego,

- 5% wartości umowy po uzyskaniu decyzji Prezesa WUG dopuszczającej zespół elementów maszyny wyciągowej górniczego wyciągu szybowego do stosowania w podziemnym zakładzie górniczym.
9. Protokół odbioru częściowego musi obejmować pełny zakres danego etapu określonego w harmonogramie.
 10. Wszelkie rozliczenia będą dokonywane w złotych polskich.
 11. Zamawiający oświadcza, że minimalny gwarantowany poziom wykonania Umowy wynosi 100% wartości Umowy. Wykonawcy nie przysługują roszczenia o wykonanie Umowy w większym zakresie.
 12. W przypadku zmiany wartości Umowy, minimalny gwarantowany poziom wykonania Umowy, odnosić się będzie do zaktualizowanej wartości, przy czym za zmianę wartości Umowy nie uważa się zmiany wartości Umowy dokonanej w wyniku waloryzacji.

§4. Fakturowanie i płatności

1. Rozliczenie przedmiotu Umowy nastąpi na podstawie wystawionych faktur zgodnie z obowiązującymi przepisami prawa. Do faktur Wykonawca zobowiązany jest dołączyć Protokół odbioru podpisany zgodnie z ust. 3.
2. Gdy Wykonawcą umowy jest konsorcjum, w Protokole odbioru wskazuje się członka konsorcjum który wystawi fakturę za objęty Protokołem odbioru przedmiot Umowy. W przypadku gdy faktury za objęty Protokołem odbioru przedmiot Umowy wystawi dwóch lub więcej członków konsorcjum w Protokole odbioru wskazuje się wartość netto każdej z faktur. Zapłata faktur zgodnie ze wskazaniem zawartym w Protokole odbioru jest równoznaczna ze spełnieniem świadczenia za objęty Protokołem odbioru przedmiot Umowy wobec wszystkich wykonawców Umowy.
3. Protokół odbioru podpisują upoważnieni przedstawiciele Stron wskazani w Umowie.
4. Faktury należy wystawiać zgodnie z obowiązującymi przepisami.
5. Wykonawca zobowiązany jest wystawić jedną fakturę obejmującą całe wynagrodzenie Wykonawcy należne w związku z realizacją zakresu przedmiotu umowy objętego danym Protokołem odbioru. W przypadku uchybienia obowiązkowi określonymu w zdaniu poprzednim, należności objęte fakturami wystawionymi w sposób niezgodny ze zdaniem poprzednim, nie stają się wymagalne, a uchybienie w ich zapłacie nie prowadzi do popadnięcia przez Zamawiającego w opóźnienie, nawet jeżeli Zamawiający nie zakwestionuje tychże faktur lub też zapłaci należności objęte tymi fakturami – w takim przypadku Strony przyjmują, iż Zamawiający dokonał zapłaty przed terminem płatności, a Wykonawcy nie przysługują odsetki, ani rekompensaty, o których mowa w art. 10 ust. 1 ustawy z dnia 8 marca 2013 r. o przeciwdziałaniu nadmiernym opóźnieniom w transakcjach handlowych.
6. Fakturę należy wystawić na adres:
Polska Grupa Górnicza S.A, 40-039 Katowice, ul. Powstańców 30 Oddział
oraz przekazać na adres:
Polska Grupa Górnicza S.A., 44-122 Gliwice, ul. Jasna 8
7. W przypadku gdy zostało podpisane Porozumienie o przesyłaniu faktur drogą elektroniczną, fakturę oraz Protokół odbioru należy wysłać na adres wskazany w porozumieniu.
8. Faktury muszą zostać sporządzone w języku polskim i zawierać numer, pod którym Umowa została wpisana do elektronicznego rejestru umów Zamawiającego.
9. Faktury będą wystawiane w walucie polskiej. Wszelkie płatności dokonywane będą w walucie polskiej.
10. Przy zapłacie zobowiązania wynikającego z umowy, Zamawiający zastrzega sobie prawo wskazania tytułu płatności (numeru faktury).
11. Zamawiający oświadcza, że nie spełnia warunków do zakwalifikowania go do kategorii mikroprzedsiębiorstw oraz małych i średnich przedsiębiorstw określonych w Załączniku 1 do Rozporządzenia Komisji (UE) nr 651/2014 z dnia 17 czerwca 2014 roku uznającego niektóre

rodzaje pomocy za zgodne z rynkiem wewnętrznym w zastosowaniu art. 107 i 108 Traktatu (Dz. Urz. UE L187 z 26.06.2014 r.), tym samym posiada status dużego przedsiębiorcy w rozumieniu art. 4 pkt 6) ustawy z dnia 8 marca 2013 roku o przeciwdziałaniu nadmiernym opóźnieniom w transakcjach handlowych.

12. Wykonawca składa oświadczenie o posiadaniu statusu mikroprzedsiębiorcy, małego przedsiębiorcy, średniego przedsiębiorcy, dużego przedsiębiorcy, które stanowiło będzie **Załącznik nr 4 do Umowy**.
13. Termin płatności faktur dokumentujących zobowiązania wynikające z Umowy wynosi **30 dni** od daty wpływu faktury do Zamawiającego
14. Jako termin zapłaty przyjmuje się datę obciążenia rachunku bankowego Zamawiającego.
15. Numer rachunku bankowego Wykonawcy będzie wskazywany każdorazowo tylko i wyłącznie na fakturach. Rachunek bankowy wskazany na fakturach powinien być zgodny z numerem rachunku bankowego zawartego w wykazie podmiotów prowadzonych przez szefa KAS).
16. Zapłata faktury korygującej nastąpi w terminie 30 dni od daty jej dostarczenia do Zamawiającego, jednak nie wcześniej niż w terminie płatności faktury pierwotnej.
17. Wszelkie, wynikające z umowy należności (należność główna, należności uboczne, w tym odszkodowania, kary umowne i inne) Wykonawcy nie mogą być przedmiotem obrotu, zabezpieczenia, przewłaszczenia, prawa rzeczowego, ani obciążenia, w tym cesji, sprzedaży, zastawu rejestrowego, jak również upoważnienia, w tym upoważnienia inkasowego, bez pisemnej zgody Zamawiającego. Powyższe nie wyklucza możliwości udzielenia rady prawnemu/adwokatowi prowadzącemu obsługę prawną Wykonawcy pełnomocnictwa do dochodzenia, w jego imieniu, należności wynikających z umowy.
18. Jeżeli do przedmiotu zamówienia będą miały zastosowanie przepisy o podatku od towarów i usług ustanawiające mechanizm podzielonej płatności Strony obowiązują się uwzględnić ten mechanizm w rozliczaniu Umowy.
19. W przypadku zawarcia Umowy Przychodowej Wykonawca wyraża zgodę na potrącenie wierzytelności Zamawiającego z tytułu Umowy Przychodowej z wynagrodzenia należnego Wykonawcy. W przypadku gdy Umowa została zawarta z Konsorcjum każdy z członków Konsorcjum wyraża zgodę na potrącenie wierzytelności z tytułu Umowy Przychodowej z wynagrodzenia mu należnego. Każdy z członków Konsorcjum pozostaje dłużnikiem solidarnym, tzn. odpowiada za cały dług niezależnie od tego, który z członków Konsorcjum jest zleceniobiorcą usług świadczonych na podstawie Umowy Przychodowej.

§ 5. Termin realizacji

Termin realizacji Umowy wynosi **24 miesiące od daty zawarcia umowy**.

§ 6. Gwarancja i postępowanie reklamacyjne

1. Wykonawca udziela **36 miesięcy** gwarancji na przedmiot Umowy, liczonej od dnia podpisania Protokołu odbioru końcowego przez upoważnionych przedstawicieli Stron wskazanych w Umowie.
2. W przypadku gdy producent dla zastosowanego wyrobu udziela dłuższego okresu gwarancji – obowiązuje gwarancja Producenta.
3. Wykonawca winien zapewnić 24 godzinny 7 dni w tygodniu pełny zakres usług serwisowych i gwarancyjnych łącznie z pełnym asortymentem części zamiennych.
4. Wykonawca zapewni w okresie gwarancji serwis umożliwiający przyjmowanie zgłoszeń awarii przez całą dobę we wszystkie dni w roku oraz przystąpienie do usuwania awarii (fizycznie na obiekcie) w ciągu maksymalnie 2 godzin od zgłoszenia. Usunięcie usterki winno nastąpić w najkrótszym możliwym czasie nie dłuższym niż 4 godziny lub w innym uzgodnionym z Zamawiającym terminem.
5. Wykonawca zapewni serwis pogwarancyjny funkcjonujący na identycznych zasadach jak w okresie gwarancji. Serwis pogwarancyjny będzie realizowany na podstawie odrębnej umowy podpisanej pomiędzy Zamawiającym a Wykonawcą.

6. W okresie ruchu próbnego (jeżeli będzie wymagany) przez okres 2 tygodni Zamawiający wymaga obecności serwisu Zamawiającego na terenie kopalni na pierwszej zmianie w celu bieżącej parametryzacji pracy GWSz oraz usuwaniu stwierdzonych nieprawidłowości.
7. Okres gwarancji wydłuża się o czas wykonywania napraw gwarancyjnych. W przypadku wymiany podzespołów i urządzeń w okresie gwarancyjnym, okres gwarancji dla wymienionych podzespołów i urządzeń wynosi 12 miesięcy od daty wymiany.
8. Gwarancja obejmuje wykonawstwo jak również zamontowane i użyte materiały, urządzenia i inne elementy.
9. W okresie gwarancyjnym Zamawiający wymaga aby Wykonawca zapewnił własnym staraniem i na własny koszt spełnienie postanowień Dokumentacji Techniczno-Ruchowej w zakresie przeglądów, konserwacji oraz wymiany materiałów eksploatacyjnych.
10. Dowodem potwierdzającym usunięcie usterki winien być protokół podpisany przez przedstawicieli Zamawiającego i Wykonawcy.
11. Zamawiający wymaga zagwarantowania dostawy części i podzespołów rezerwowych w okresie co najmniej 10 lat od daty uruchomienia urządzeń. Dostawa części i podzespołów rezerwowych po okresie gwarancyjnym będzie realizowana na podstawie wzajemnie zawartych umów.
12. Zamawiający wymaga aby osoby, które będą wykonywać czynności gwarancyjne i serwisowe posiadały stosowne uprawnienia do wykonywania czynności serwisowych, tj. odpowiednie kwalifikacje, aktualne badania okresowe, aktualne szkolenia BHP i inne wymagane przepisami. Osoby te winny być wyposażone w niezbędne narzędzia oraz stosować odzież, obuwie i sprzęt ochrony indywidualnej spełniające postanowienia Dyrektywy 89/686/EWG oraz rozporządzenia Ministra Gospodarki z dnia 21.12.2005r. w sprawie zasadniczych wymagań dla środków ochrony indywidualnej.
13. Wykonawca jest zobowiązany zapewnić w okresie gwarancyjnym konieczne aktualizacje oprogramowania zawartego w przedmiocie zamówienia na własny koszt.
14. Wykonawca gwarantuje, że przedmiot Umowy:
 - 1) jest zgodny z wszelkimi ustalonymi specyfikacjami, wymaganiami i należycie spełni wymagania określone przez Zamawiającego,
 - 2) jest przydatny do konkretnych celów zgodnie z jego przeznaczeniem,
 - 3) jest zgodny z obowiązującymi w Rzeczypospolitej Polskiej przepisami prawnymi, normami i wymaganiami organów państwowych.
15. Przyjęcie lub odbiór przedmiotu Umowy w żadnym przypadku nie zwalnia Wykonawcy od odpowiedzialności za wady lub inne uchybienia w spełnieniu wymagań określonych przez Zamawiającego.
16. Jeżeli Umowa i dokument gwarancyjny nie stanowią inaczej, odpowiedzialność z tytułu gwarancji jakości obejmuje zarówno wady powstałe z przyczyn, które w chwili przyjęcia lub odbioru tkwiły w przedmiocie Umowy, jak i wszelkie inne wady fizyczne, powstałe lub ujawnione przed upływem terminu obowiązywania.
17. Jeżeli Wykonawca, po wezwaniu do usunięcia wad z tytułu gwarancji, nie dopełni obowiązków wynikających z gwarancji, Zamawiający uprawniony będzie do usunięcia wad na koszt i ryzyko Wykonawcy, zachowując przy tym inne uprawnienia wynikające zarówno z SWZ, Umowy jak i rękojmi.
18. W przypadku rozbieżności stanowisk, co do uznania reklamacji, Zamawiający może zlecić wykonanie badań niezależnemu ekspertowi wskazanemu przez Zamawiającego. Wykonawca może brać udział w badaniach niezależnego eksperta.
19. W przypadku uzyskania wyników badań potwierdzających wady przedmiotu Umowy koszty badań ponosi Wykonawca. Wysokość kosztów badań określi każdorazowo niezależny ekspert.
20. Wymieniony w ramach gwarancji przedmiot Umowy winien zostać objęty nową gwarancją na zasadach określonych w umowie.
21. Gwarancja nie wyłącza uprawnień Zamawiającego z tytułu rękojmi za wady fizyczne lub prawne przedmiotu Umowy.

22. Oświadczenie o udzieleniu gwarancji zawarte powyżej uznaje się za równoznaczne z wydaniem dokumentu gwarancyjnego. Jeżeli Wykonawca dostarczy odrębny dokument gwarancyjny warunki i uprawnienia w nim określone nie mogą być sprzeczne lub mniej korzystne dla Zamawiającego niż warunki i uprawnienia wynikające z postanowień Umowy i obowiązujących przepisów prawa polskiego.

§ 7. Szczególne obowiązki Wykonawcy

1. Wykonawca zobowiązany jest do posiadania ubezpieczenia od odpowiedzialności cywilnej w zakresie prowadzonej działalności obejmującej przedmiot Umowy na sumę ubezpieczenia nie mniejszą niż 500 000,00 zł przez cały okres realizacji Umowy.
2. Wykonawca przed podpisaniem Umowy przekazał Zamawiającemu potwierdzoną za zgodność z oryginałem kopię polisy ubezpieczenia wraz z dowodem opłacenia składki ubezpieczeniowej. W przypadku upływu terminu obowiązywania polisy lub upływu terminu płatności kolejnej składki, Wykonawca obowiązany jest najpóźniej w dniu, w którym upływa termin ważności polisy lub termin opłacenia składki do przekazania odpowiednio potwierdzonej za zgodność z oryginałem kopii polisy ubezpieczenia obejmującej kolejny okres lub dowodu płacenia składki.
3. Wykonawca ponosi pełną odpowiedzialność odszkodowawczą za wszelkie szkody powstałe z jego winy w związku z realizacją Umowy, w tym w stosunku do własnych pracowników, Podwykonawców oraz osób trzecich.
4. Jeżeli w wyniku wykonywania przedmiotu Umowy powstanie utwór w rozumieniu prawa autorskiego, Wykonawca z chwilą przekazania Zamawiającemu przedmiotowego utworu, w ramach wynagrodzenia za wykonanie przedmiotu niniejszej Umowy, przenosi na Zamawiającego wszystkie autorskie prawa majątkowe do całości utworu/utworów, w nieograniczonym w czasie i terytorium zakresie, zgodnie z przepisami ustawy z dnia 4 lutego 1994 r. o prawie autorskim i prawach pokrewnych, nie wyłączając prawa zezwalania na wykonywanie zależnego prawa autorskiego, na następujących polach eksploatacji:
 - 1) utrwalenie i zwielokrotnianie dowolnymi technikami, w tym drukarskimi, zapisu magnetycznego, poligraficznymi, reprograficznymi, informatycznymi, cyfrowymi, w tym kserokopie, slajdy, reprodukcje komputerowe, odręcznie i odmianami tych technik,
 - 2) wykorzystywanie wielokrotne utworu do realizacji celów, zadań i inwestycji Zamawiającego,
 - 3) w zakresie obrotu oryginałem albo egzemplarzami, na których utwór utrwalono: wprowadzanie do obrotu i rozpowszechnianie, w tym użyczenie, dzierżawa lub najem oryginałów albo egzemplarzy, na których utrwalono oryginały,
 - 4) tłumaczenie, przystosowywanie, zmiana układu lub jakichkolwiek innych zmian w utworze,
 - 5) wprowadzanie do pamięci komputera i urządzeń zewnętrznych,
 - 6) wprowadzanie i udostępnianie w sieci Internet i innych sieciach komputerowych,
 - 7) wykorzystanie w zakresie koniecznym dla prawidłowej eksploatacji utworu w przedsiębiorstwie Zamawiającego w dowolnym miejscu i czasie w dowolnej liczbie,
 - 8) udostępnianie osobom i podmiotom trzecim, w tym także wykonanych kopii za wyjątkiem oprogramowania i kodów źródłowych,
 - 9) wielokrotne wykorzystywanie do opracowania i realizacji projektu technicznego z przedmiotami i kosztorysami inwestorskimi,
 - 10) rozpowszechnianie w inny sposób w tym: wprowadzanie do obrotu, ekspozycja, publikowanie części lub całości, opracowania za wyjątkiem oprogramowania i kodów źródłowych,
 - 11) korzystanie z utworu oraz ich egzemplarzy w celu promocji lub reklamy różnych wydarzeń (w prasie, telewizji, Internecie) oraz w celach komercyjnych związanych z działalnością statutową Zamawiającego,
 - 12) przetwarzanie, wprowadzanie zmian, poprawek i modyfikacji,

- 13) w zakresie rozpowszechniania utworu w sposób inny, niż określony powyżej – publiczne wystawienie, wyświetlenie, odtworzenie oraz nadawanie i reemitowanie, a także publiczne udostępnienie, w tym umieszczenie w sieci Internet, w taki sposób aby każdy mógł mieć do nich dostęp w miejscu i w czasie przez siebie wybranym.
5. Strony ustalają, iż korzystanie z utworów na polach eksploatacji określonych powyżej może następować w całości, w części, fragmentach, samodzielnie, w połączeniu z dziełami innych podmiotów, w tym jako część dzieła zbiorowego, po dokonaniu opracowań, przystosowań, uzupełnień lub innych modyfikacji (prawa zależne).
6. Wykonawca uprawnia Zamawiającego do wyrażania zgody na wykonywanie praw zależnych do utworów na polach eksploatacji, o których mowa ust. 5 powyżej przez osoby trzecie.
7. Wykonawcy, którzy złożyli ofertę wspólną odpowiadają solidarnie za realizację zamówienia.

§8. Zabezpieczenie należytego wykonania Umowy

1. Wykonawca wniósł zabezpieczenie należytego wykonania Umowy w wysokości 2 % ceny całkowitej brutto Umowy w formie:
2. Potwierdzona przez Wykonawcę za zgodność z oryginałem kserokopia dokumentu potwierdzającego wniesienie zabezpieczenia w pieniądzu zostaje załączona do niniejszej Umowy *(zapis w przypadku wniesienia zabezpieczenia w formie pieniądza)*
lub
Potwierdzona przez Wykonawcę za zgodność z oryginałem kserokopia dokumentu wraz z potwierdzeniem złożenia go u Zamawiającego *(podać miejsce złożenia)* zostaje załączona do niniejszej Umowy
(zapis w przypadku wniesienia zabezpieczenia w formie innej niż pieniądż)
lub
Dokument gwarancji lub poręczenia sporządzony w formie dokumentu elektronicznego podpisany elektronicznym podpisem kwalifikowanym przez gwaranta lub poręczyciela zostaje załączony do niniejszej umowy jako odrębny plik.
(zapis w przypadku wniesienia zabezpieczenia w postaci elektronicznej)
3. Zmiana formy zabezpieczenia jest dokonywana z zachowaniem ciągłości zabezpieczenia i bez zmniejszenia jego wysokości.
4. Zamawiający zwraca zabezpieczenie w terminie 30 dni od dnia wykonania zamówienia i uznania przez Zamawiającego za należyte wykonane.

§ 9. Wymagania dotyczące zatrudnienia

1. Zamawiający wymaga zatrudnienia do realizacji zamówienia pracowników na podstawie umowy o pracę, a także wymaga, ażeby Podwykonawca także zatrudniał do realizacji zamówienia pracowników na podstawie umowy o pracę w zakresie następujących czynności:
 - pracowników fizycznych wykonujących czynności na terenie Zakładu Górniczego.
2. W trakcie realizacji zamówienia Zamawiający uprawniony jest do wykonywania czynności kontrolnych wobec Wykonawcy odnośnie spełniania przez Wykonawcę lub Podwykonawcę wymogu zatrudnienia określonego w ust. 1. Zamawiający uprawniony jest w szczególności do:
 - 1) żądania oświadczeń i dokumentów w zakresie potwierdzenia spełniania ww. wymogów i dokonywania ich oceny,
 - 2) żądania wyjaśnień w przypadku wątpliwości w zakresie potwierdzenia spełniania ww. wymogów,
 - 3) przeprowadzania kontroli na miejscu wykonywania świadczenia.
3. W przypadku, gdy zgodnie z ust. 1 Zamawiający wymaga zatrudnienia przez Wykonawcę lub Podwykonawcę do realizacji zamówienia pracowników na podstawie umowy

o pracę, to w trakcie realizacji zamówienia na każde wezwanie Zamawiającego w wyznaczonym w tym wezwaniu terminie wykonawca przedłoży Zamawiającemu dowody w celu potwierdzenia spełnienia wymogu zatrudnienia na podstawie umowy o pracę przez Wykonawcę lub Podwykonawcę osób wykonujących wskazane w ust. 1 czynności w trakcie realizacji zamówienia:

- 1) oświadczenie wykonawcy lub podwykonawcy o zatrudnieniu na podstawie umowy o pracę osób wykonujących czynności, których dotyczy wezwanie zamawiającego. Oświadczenie to powinno zawierać w szczególności: dokładne określenie podmiotu składającego oświadczenie, datę złożenia oświadczenia, wskazanie, że objęte wezwaniem czynności wykonują osoby zatrudnione na podstawie umowy o pracę wraz ze wskazaniem liczby tych osób, imion i nazwisk tych osób, rodzaju umowy o pracę i wymiaru etatu oraz podpis osoby uprawnionej do złożenia oświadczenia w imieniu wykonawcy lub podwykonawcy;
 - 2) poświadczoną za zgodność z oryginałem odpowiednio przez wykonawcę lub podwykonawcę kopię umowy/umów o pracę osób wykonujących w trakcie realizacji zamówienia czynności, których dotyczy ww. oświadczenie wykonawcy lub podwykonawcy (wraz z dokumentem regulującym zakres obowiązków, jeżeli został sporządzony);
 - 3) zaświadczenie właściwego oddziału ZUS, potwierdzające opłacanie przez wykonawcę lub podwykonawcę składek na ubezpieczenia społeczne i zdrowotne z tytułu zatrudnienia na podstawie umów o pracę za ostatni okres rozliczeniowy;
 - 4) poświadczoną za zgodność z oryginałem odpowiednio przez wykonawcę lub podwykonawcę kopię dowodu potwierdzającego zgłoszenie pracownika przez pracodawcę do ubezpieczeń,
4. Dokumenty, o których mowa w ust. 3 powinny zawierać informacje, w tym dane osobowe niezbędne do weryfikacji zatrudnienia na podstawie umowy o pracę, w szczególności imię i nazwisko zatrudnionego pracownika, datę zawarcia umowy o pracę, rodzaj umowy o pracę i zakres obowiązków pracownika. Wykonawca lub Podwykonawca zobowiązany jest zanonimizować pozostałe dane dotyczące pracownika w sposób zapewniający ochronę danych osobowych, zgodnie z przepisami ustawy z dnia 10 maja 2018 r. o ochronie danych osobowych. W przypadku niedokonania anonimizacji dostarczonych dokumentów lub dokonanie jej w sposób wadliwy, Wykonawca odpowiada za wszelkie szkody z tego tytułu
5. Wykonawca zobowiązuje się do zatrudniania osób posługujących się językiem polskim w mowie i piśmie w stopniu umożliwiającym porozumiewanie się.
 6. Wykonawca nie będzie zatrudniał pracowników Polskiej Grupy Górniczej S.A. w tym także na podstawie umów cywilnoprawnych przy realizacji zamówienia pod rygorem odstąpienia od Umowy bez prawa do odszkodowania. Zakaz nie dotyczy pracowników Zamawiającego wykonujących na rzecz firm obcych czynności, które na podstawie przepisów prawa pracy uzasadniają udzielenie pracownikowi przez pracodawcę zwolnienia od pracy. W przypadku uchybienia obowiązkowi, o którym mowa w niniejszym ustępie, Zamawiający uprawniony jest do odstąpienia od Umowy, na zasadach określonych w §14 ust. 4 Umowy, a w razie konieczności poniesienia przez Zamawiającego jakichkolwiek dodatkowych kosztów z tym związanych, w szczególności kar i składek z tytułu ubezpieczenia społecznego oraz odsetek od zaległości z tytułu obciążeń publicznoprawnych, a także kosztów sądowych, Zamawiający obciąży dodatkowo Wykonawcę tymi kosztami.
 7. Wykonawca przed rozpoczęciem realizacji zamówienia oraz w przypadku każdej zmiany pracowników skierowanych do realizacji zamówienia, przekaże Zamawiającemu wykaz pracowników, którzy będą realizowali zamówienie na terenie Zamawiającego. Zamawiający w terminie do 3 dni od otrzymania wykazu może odmówić dopuszczenia do realizacji zamówienia pracowników Wykonawcy, którzy byli pracownikami Polskiej Grupy Górniczej S.A. a stosunek pracy został z nimi rozwiązany na podstawie artykułu 52 § 1 pkt. 1) i 3) Kodeksu Pracy.

8. W przypadku odmowy dopuszczenia do realizacji zamówienia pracowników ze względu na okoliczności określone w ust. 7 Wykonawca jest zobowiązany zabezpieczyć prawidłową i terminową realizację zamówienia przy zatrudnieniu innych osób.
9. Postanowienia Umowy, w których mowa jest o pracownikach Wykonawcy odnoszą się również do pracowników Podwykonawcy.

§ 10. Podwykonawstwo

1. Wykonawca może powierzyć wykonanie części Umowy Podwykonawcy po uzyskaniu uprzedniej pisemnej pod rygorem nieważności zgody Zamawiającego na taką czynność, z zastrzeżeniem ust.6.
2. Podwykonawcą, który udostępnił zasoby na zasadach określonych w SWZ w celu wykazania spełniania warunków udziału w postępowaniu jest
3. Zgoda Zamawiającego na powierzenie wykonania części Umowy Podwykonawcy nie rodzi po stronie Zamawiającego solidarnej odpowiedzialności za zapłatę wynagrodzenia należnego Podwykonawcy.
4. Wykonawca zobowiązany jest uzyskać pisemną zgodę Zamawiającego na powierzenie realizacji części zamówienia przez Podwykonawcę. W tym celu Wykonawca powinien wystąpić do Zamawiającego ze stosownym wnioskiem.
5. Wniosek powinien w szczególności zawierać:
 - 1) nazwę podwykonawcy,
 - 2) dane kontaktowe podwykonawcy,
 - 3) przedstawicieli podwykonawcy,
 - 4) zakres części Umowy powierzonej do wykonania przez podwykonawcę,
 - 5) w przypadku zmiany podmiotu, który udostępnił zasoby na zasadach określonych w SWZ w celu wykazania spełniania warunków udziału w postępowaniu, dokumenty potwierdzające, iż proponowany nowy Podwykonawca spełnia lub Wykonawca samodzielnie spełnia te warunki udziału w postępowaniu o udzielenie niniejszego zamówienia w stopniu nie mniejszym niż wymagany w SWZ.
6. Zamawiający w terminie 14 dni od złożenia kompletnego wniosku przez Wykonawcę wydaje pisemną zgodę na powierzenie realizacji części umowy przez Podwykonawcę z zastrzeżeniem ustępu 9 i 11 niniejszego paragrafu.
7. Brak odpowiedzi Zamawiającego w powyższym terminie, uważa się za wyrażenie zgody na powierzenie wykonania części Umowy podwykonawcy, z zastrzeżeniem, że regulacje te nie dotyczą podwykonawcy, który udostępnił zasoby na zasadach określonych w SWZ.
8. Za działania Podwykonawców Wykonawca odpowiada jak za działania własne. Postanowienia dotyczące obowiązków związanych z pracownikami lub osobami występującymi po stronie Wykonawcy stosuje się do pracowników/ osób występujących u Podwykonawcy.
9. Zamawiający może nie wyrazić zgody na dopuszczenie Podwykonawcy do wykonywania prac objętych Umową, jeżeli Podwykonawca nie gwarantuje należytego wykonania powierzonych mu prac, w szczególności jeżeli Zamawiający poweźmie wiadomość iż:
 - 1) Podwykonawca nie wykonał lub nienależycie wykonał zobowiązania na rzecz Zamawiającego lub innego podmiotu prowadzącego działalność w sektorze górnictwa,
 - 2) Podwykonawca znajduje się w sytuacji finansowej niegwarantującej należytego wykonania powierzonych mu zadań (np. nie wypłaca terminowo wynagrodzeń pracownikom, nie reguluje zobowiązań publicznych lub zobowiązań na rzecz innych podmiotów),
 - 3) Podwykonawca jest winny spowodowania wypadku na terenie zakładu górniczego lub spowodowania zagrożenia dla ruchu zakładu górniczego,
 - 4) Podwykonawca nie spełnia warunków udziału w postępowaniu określonych w SWZ.
10. Rozliczenia pomiędzy Wykonawcą i Podwykonawcą będą dokonywane według ich uregulowań. Wykonawca zobowiązany jest dokonywać terminowo wszelkich rozliczeń z Podwykonawcami zgodnie z obowiązującymi przepisami prawa.
11. Jeżeli Wykonawca zmienia albo rezygnuje z Podwykonawcy, który udostępnił zasoby na zasadach określonych w SWZ w celu wykazania spełniania warunków udziału w postępowaniu, Wykonawca jest obowiązany złożyć Zamawiającemu dokumenty, o których mowa w ust. 5 pkt 5

niniejszego paragrafu, potwierdzające, że proponowany nowy podwykonawca lub Wykonawca samodzielnie spełnia te warunki w stopniu nie mniejszym niż wymagany w trakcie postępowania o udzielenie zamówienia.

12. Uregulowania niniejszego paragrafu dotyczą także wyrażenia zgody na powierzenie wykonania części Umowy przez Podwykonawcę dalszemu podwykonawcy. Powierzenie wykonania części Umowy przez Podwykonawcę dalszemu podwykonawcy wymaga dodatkowo uprzedniej pisemnej zgody Wykonawcy na taką czynność.
13. Zmiana lub wprowadzenie nowego Podwykonawcy nie wymaga formy aneksu.
14. W przypadku gdy Umowa lub SWZ nakłada obowiązki na Wykonawcę, to obowiązki te mają odpowiednie zastosowanie względem Podwykonawcy lub dalszego podwykonawcy, a Wykonawca zobowiązuje się zapewnić wykonanie tych obowiązków przez Podwykonawcę lub dalszego podwykonawcę.
15. Zapisy niniejszego paragrafu dotyczące Podwykonawców dotyczą także dalszych podwykonawców.

§ 11. Nadzór i koordynacja

1. Ze strony Zamawiającego - *osobą / osobami* upoważnionymi oraz odpowiedzialnymi za nadzór nad realizacją Umowy oraz podpisanie wszelkich *Protokołów odbioru* wynikających z niniejszej Umowy przez co najmniej jedną z tych osób *jest / są*:
..... tel. e-mail
2. Ze strony Wykonawcy - *osobą / osobami* upoważnionymi oraz odpowiedzialnymi za nadzór nad realizacją Umowy oraz podpisanie wszelkich *Protokołów odbioru* wynikających z niniejszej Umowy przez co najmniej jedną z tych osób *jest / są*:
..... tel. e-mail
3. Zmiana osób odpowiedzialnych za nadzór nie wymaga formy aneksu. O przeprowadzonej zmianie osób odpowiedzialnych za realizację Umowy, wymagane jest pisemne powiadomienie drugiej strony Umowy.
4. Zamawiający zastrzega sobie, aby wszystkie czynności związane z koniecznością bezpośredniego zwrócenia się do Zamawiającego (w tym m.in. uzyskanie akceptacji, przekazanie dokumentacji, doręczanie korespondencji, prowadzenie uzgodnień), a także wszystkich czynności związanych z wykonywaniem praw i obowiązków Zamawiającego wynikających z zawieranej Umowy, kierowane były na adres strony realizującej Umowę, z powiadomieniem osoby pełniącej nadzór nad realizacją Umowy ze strony Zamawiającego.

§ 12. Badania kontrolne (Audyt)

1. W trakcie wykonywania Umowy Zamawiający zastrzega prawo do wykonania Audytu. Wykonawca jest zobowiązany poddać się Audytowi w terminie i zakresie wskazanym przez Zamawiającego. Audyt może dotyczyć w szczególności:
 - 1) warunków techniczno-organizacyjnych oraz zgodności sposobu realizacji usług z postanowieniami Umowy,
 - 2) kwalifikacji i uprawnień pracowników w zakresie zgodności z wymaganiami Zamawiającego,
 - 3) przestrzegania przepisów powszechnie obowiązujących oraz wewnętrznych uregulowań Zamawiającego w zakresie ochrony środowiska i BHP,
 - 4) przestrzegania przepisów powszechnie obowiązujących oraz wewnętrznych uregulowań Zamawiającego w zakresie dyscypliny i czasu pracy,
 - 5) prawidłowości wykonywania Przedmiotu Umowy,
 - 6) posiadania przez Wykonawcę wymaganych dopuszczeń i certyfikatów.
2. Czas trwania Audytu może wynieść od 1 do 5 dni roboczych (dni od poniedziałku do piątku z wyłączeniem dni ustawowo wolnych od pracy).
3. Liczba Audytów w trakcie trwania Umowy nie może przekroczyć 2 na rok kalendarzowy obowiązywania Umowy, z zastrzeżeniem ust. 4 poniżej.

4. W uzasadnionych przypadkach, związanych z podejrzeniem niewłaściwej realizacji Umowy, Zamawiający może przeprowadzić dodatkowy audyt na zasadach określonych w niniejszym paragrafie.
5. Zasady ustalenia terminu przeprowadzenia Audytu są następujące:
 - 1) Zamawiający powiadomi Wykonawcę o przewidywanym terminie przeprowadzenia Audytu z wyprzedzeniem 14 dni kalendarzowych w stosunku do planowanej daty jego rozpoczęcia;
 - 2) Powiadomienie o Audycie winno zawierać:
 - a) wskazanie zakresu Audytu,
 - b) proponowany termin rozpoczęcia i zakończenia Audytu,
 - c) ewentualne inne informacje (np. miejsce Audytu);
 - 3) Wykonawca w terminie 3 dni roboczych od daty otrzymania powiadomienia może wnieść uwagi wraz z uzasadnieniem. Niewniesienie uwag w terminie jest rozumiane jako akceptacja terminu i zakresu Audytu;
 - 4) W przypadku wniesienia przez Wykonawcę uwag, Zamawiający w terminie 7 dni kalendarzowych od otrzymania uwag ustosunkuje się do tych uwag poprzez:
 - a) uwzględnienie ich albo
 - b) uzasadnienie odmowy ich uwzględnienia;
 - 5) Termin przeprowadzenia Audytu uznaje się za ustalony jeżeli:
 - a) Wykonawca w terminie określonym w ust. 5 pkt 3 nie wnieśli uwag do otrzymanego powiadomienia;
 - b) Zamawiający uwzględni uwagi wniesione przez Wykonawcę; W takim wypadku obowiązuje termin zaproponowany przez Wykonawcę lub termin wskazany przez Zamawiającego z uwzględnieniem uwag wniesionych przez Wykonawcę;
 - c) Zamawiający odmówi uznania wniesionych przez Wykonawcę uwag; w takim wypadku obowiązuje termin pierwotnie wyznaczony w powiadomieniu.
6. W przypadku wystąpienia utrudnień w rozpoczęciu lub przeprowadzeniu lub zakończeniu Audytu z przyczyn leżących po stronie Wykonawcy, Zamawiający wezwie Wykonawcę do umożliwienia rozpoczęcia lub prowadzenia lub zakończenia Audytu w wyznaczonym terminie nie dłuższym niż 5 dni roboczych.
7. Audyt przeprowadzany jest w obecności przedstawiciela Wykonawcy. Niestawienie się przedstawiciela Wykonawcy nie wstrzymuje wykonywania czynności w ramach Audytu. Przedstawiciel wykonawcy zostanie każdorazowo zapoznany z czynnościami przeprowadzonymi pod jego nieobecność, czynności te nie będą powtarzane.
8. Za przeprowadzenie Audytu Wykonawcy nie przysługuje dodatkowe wynagrodzenie.
9. Wyniki Audytu zatwierdzone przez Pełnomocnika Zamawiającego zostaną przekazane Wykonawcy.
10. Wyniki Audytu stwierdzające nienależyte wykonywanie Umowy lub realizację Umowy niezgodnie z przepisami prawa lub regulacjami wewnętrznymi Zamawiającego, mogą być podstawą odstąpienia od Umowy z winy Wykonawcy na zasadach określonych w § 14 ust. 4 Umowy.

§ 13. Kary umowne i odpowiedzialność

1. Zamawiający może naliczyć Wykonawcy kary umowne:
 - 1) Za każdy rozpoczęty dzień zwłoki w realizacji przedmiotu Umowy w wysokości:
 - od 1 do 10 dnia – 0,1% wartości netto niezrealizowanej w terminie części Umowy wg *Harmonogramu rzeczowo finansowego* za każdy dzień zwłoki,

- w wysokości 0,2% wartości netto niezrealizowanej w terminie części Umowy wg *Harmonogramu rzeczowo finansowego* za każdy dzień zwłoki, powyżej 10 dni ponad termin realizacji.
- 2) W wysokości 0,01% wartości netto danego etapu za każdą godzinę zwłoki ponad termin określony w § 6 ust. 4 (przystąpienie do usuwania awarii), powyżej 2 godzin od zgłoszenia.
 - 3) W wysokości 0,01% wartości netto danego etapu za każdą godzinę zwłoki ponad termin określony w § 6 ust. 4 (Usunięcie usterki), powyżej 4 godzin.
 - 4) W przypadku stwierdzenia, że prace są wykonywane na terenie Zamawiającego przez pracowników Wykonawcy nie posługujących się językiem polskim w mowie i piśmie w stopniu warunkującym porozumiewanie się w wysokości 200,00 zł za każdy stwierdzony przypadek, (każdego pracownika), kara może zostać nałożona wielokrotnie w odniesieniu do tego samego pracownika, jeżeli będzie on wykonywał pracę na terenie Zamawiającego w kolejnych dniach,
 - 5) Za zwłokę w przedstawieniu dokumentów, które zgodnie z SOPZ ma przedłożyć Wykonawca przez rozpoczęciem wykonywania Umowy oraz w trakcie jej realizacji - w wysokości 100 zł za każdy rozpoczęty dzień zwłoki,
 - 6) Za zwłokę w przedstawieniu polisy ubezpieczeniowej lub dowodu opłacenia składki ubezpieczeniowej – w wysokości 1 000 zł za każdy dzień zwłoki; Zamawiający nie naliczy kary umownej jeżeli w wyniku przedłożenia dokumentów zostanie stwierdzone zachowanie ciągłości ubezpieczenia Wykonawcy.
 - 7) Za naruszenie przez Wykonawcę obowiązku zachowania poufności w wysokości 5% wartości Umowy netto, o której mowa w § 3 ust. 1, za każdy stwierdzony przypadek,
 - 8) W przypadku stawienia się do pracy lub wykonywana pracy przez pracowników Wykonawcy:
 - a) w stanie po użyciu alkoholu; (stan po użyciu alkoholu zachodzi, gdy zawartość alkoholu w organizmie wynosi lub prowadzi do stężenia we krwi od 0,2‰ do 0,5‰ alkoholu albo obecności w wydychanym powietrzu od 0,1 mg do 0,25 mg alkoholu w 1 dm³)
 - b) w stanie nietrzeźwości, (stan nietrzeźwości zachodzi, gdy zawartość alkoholu w organizmie wynosi lub prowadzi do stężenia we krwi powyżej 0,5‰ alkoholu albo obecności w wydychanym powietrzu powyżej 0,25 mg alkoholu w 1 dm³)
 - c) którzy są pod wpływem narkotyków lub innych substancji, których oddziaływanie na organizm pracownika uniemożliwia należyte wykonanie obowiązków pracowniczych (dalej inne substancje),
 - d) którzy używają lub spożywają alkohol, narkotyki lub inne substancji w czasie pracy lub na terenie zakładu pracy,
 - e) którzy wnoszą alkohol, narkotyki lub inne substancje na teren zakładu pracy w wysokości 1 000,00 zł za każdy stwierdzony przypadek;
 - 9) w przypadku dokonania przez pracownika Wykonawcy zaboru mienia Zamawiającego lub firm mających siedzibę na terenie Zamawiającego – w wysokości 1 000 zł za każdy stwierdzony przypadek, a jeżeli w wyniku zaboru doszło do zniszczenia mienia - Wykonawca zobowiązany jest także do pokrycia kosztów przywrócenia mienia do stanu poprzedniego.
 - 10) za każdy stwierdzony przypadek naruszenia obowiązku w zakresie zatrudnienia, określonego w § 9 ust. 1 - w wysokości równej miesięcznemu minimalnemu wynagrodzeniu za pracę ustalonymu zgodnie z przepisami ustawy z dnia 10.10.2002r. o minimalnym wynagrodzeniu za pracę obowiązującemu w czasie, w którym stwierdzono naruszenie,
 - 11) w przypadku zaniechania złożenia zapotrzebowania na świadczenia Zamawiającego i skorzystania przez Wykonawcę lub jego pracowników ze świadczeń Zamawiającego

- w wysokości 50 zł za każdy stwierdzony przypadek - niezależnie od konieczności zapłaty wynagrodzenia za skorzystanie z takiego świadczenia,
- 12) z tytułu braku zapłaty lub nieterminowej zapłaty wynagrodzenia należnego podwykonawcom z tytułu zmiany wysokości wynagrodzenia, o której mowa w §16 Waloryzacja, w wysokości 10 % nieuregulowanej kwoty netto – *jeżeli dotyczy*
2. W przypadku nieprzystąpienia przez Wykonawcę do wykonywania przedmiotu Umowy w całości lub części w umówionym terminie, Zamawiający uprawniony jest do zlecenia wykonania przedmiotu Umowy w całości lub części innemu wykonawcy, bez konieczności uzyskiwania zgody Sądu o której mowa w art. 480 Kodeksu cywilnego. W przypadku konieczności zlecenia przez Zamawiającego realizacji zamówienia innemu wykonawcy, Zamawiającemu, niezależnie od innych uprawnień przysługuje prawo żądania od Wykonawcy zapłaty kwoty stanowiącej różnicę pomiędzy kosztami realizacji zamówienia poniesionymi przez Zamawiającego a wynagrodzeniem obliczonym z zastosowaniem cen określonych w Umowie.
 3. Zamawiający może naliczyć kary umowne w przypadku wystąpienia utrudnień w rozpoczęciu lub przeprowadzeniu lub zakończeniu Audytu, o którym mowa w § 12, z przyczyn leżących po stronie Wykonawcy:
 - 1) po bezskutecznym upływie terminu oznaczonego w wezwaniu Zamawiającego do umożliwienia rozpoczęcia lub prowadzenia lub zakończenia Audytu - w wysokości 0,1 % wartości Umowy netto, o której mowa w § 3 ust. 1 za każdy rozpoczęty dzień, w którym niemożliwe było odpowiednio rozpoczęcie, prowadzenie lub zakończenie Audytu.
 - 2) W przypadku ponownego występowania utrudnień w rozpoczęciu lub przeprowadzeniu lub zakończeniu Audytu z przyczyn leżących po stronie Wykonawcy Zamawiający jest uprawniony do naliczania kar umownych bez uprzedniego wezwania w wysokości określonej w pkt 1.
 4. W przypadku:
 - 1) odstąpienia od Umowy w całości, rozwiązania Umowy bez wypowiedzenia lub wypowiedzenia Umowy w całości przez którąkolwiek ze Stron z przyczyn leżących po stronie Wykonawcy, Zamawiającemu przysługuje kara umowna w wysokości 20% wartości netto Umowy, o której mowa w § 3 ust. 1;

lub/i

 - 2) odstąpienia od Umowy w części lub wypowiedzenia Umowy w części przez którąkolwiek ze Stron z przyczyn leżących po stronie Wykonawcy, Zamawiającemu przysługuje kara umowna w wysokości 20% wartości netto niezrealizowanej części Umowy.
 5. Wykonawca może naliczyć Zamawiającemu karę umowną:
 - 1) za odstąpienie od Umowy w całości przez którąkolwiek ze Stron z winy Zamawiającego - w wysokości 20% wartości netto Umowy, o której mowa w § 3 ust. 1.

lub/i

 - 2) za odstąpienie od Umowy w części przez którąkolwiek ze Stron z winy Zamawiającego - w wysokości 20% wartości netto niezrealizowanej części Umowy.
 6. Kary umowne podlegają kumulacji, w tym kara umowna za odstąpienie w części lub wypowiedzenie Umowy z innymi karami umownymi, przy czym łączna maksymalna wartość kar umownych przysługujących Zamawiającemu nie przekroczy wartości Umowy netto, o której mowa w § 3 ust.1.
 7. Termin płatności noty księgowej wystawionej tytułem kar umownych wynosi 30 dni od dnia wystawienia noty.
 8. Zamawiający może potrącić naliczone kary umowne z wynagrodzenia przysługującego Wykonawcy, na co Wykonawca wyraża zgodę.

9. Strony umowy mogą na zasadach ogólnych dochodzić odszkodowania przewyższającego wysokość kar umownych, z zastrzeżeniem, iż odpowiedzialność Zamawiającego ograniczona jest do wysokości wartości Umowy netto, o której mowa w § 3 ust. 1, jak również nie obejmuje utraconych korzyści.

§ 14. Rozwiązanie, odstąpienie lub wypowiedzenie Umowy

1. Strony mogą rozwiązać Umowę na mocy porozumienia Stron.
2. Zamawiający, wedle swego wyboru, może odstąpić od Umowy (ex tunc – wstecz) w całości lub części lub wypowiedzieć Umowę (ex nunc – od teraz) w całości lub części, w przypadku:
 - 1) Wygaśnięcia ubezpieczenia Wykonawcy i nieprzedłużenia ochrony ubezpieczeniowej w okresie realizacji Umowy,
 - 2) Zmiany Podwykonawcy, który udostępnił Wykonawcy zasoby w celu wykazania spełnienia warunków udziału w postępowaniu określonych w SWZ na Podwykonawcę niespełniającego warunków lub braku spełnienia warunków przez samego Wykonawcę,
 - 3) Nieprzystąpienia w terminie do realizacji Umowy bez uzasadnionej przyczyny na terenie Zamawiającego lub zaprzestania realizacji Umowy bez zgody Zamawiającego, jeżeli okres niewykonywania umowy trwa dłużej niż 3 dni robocze,
 - 4) Wykonywania Umowy w sposób zagrażający zdrowiu lub życiu pracowników Wykonawcy, Zamawiającego lub innych podmiotów lub osób wykonujących prace na terenie zakładu Zamawiającego,
 - 5) Innego niż określone powyżej nienależytego wykonywania Umowy, w szczególności:
 - a) wykonywania Umowy w sposób skutkujący szkodą w mieniu Zamawiającego,
 - b) stwierdzenia dwukrotnie tego samego naruszenia Umowy skutkującego naliczeniem kary umownej w okresie następujących po sobie 3 miesięcy,
 - c) wykonywania Umowy w sposób niezgodny z przepisami prawa powszechnie obowiązującego lub regulacjami wewnętrznymi Zamawiającego, do których przestrzegania został zobowiązany Wykonawca,
 - 6) wystąpienia opóźnienia w rozpoczęciu lub przeprowadzeniu lub zakończeniu Audytu, o którym mowa w § 12 z przyczyn leżących po stronie Wykonawcy, przekraczającego łącznie 7 dni roboczych,
 - 7) nieprzystąpienia w danym dniu do realizacji zamówienia, przy czym odstąpienie/wypowiedzenie dotyczyć będzie tylko tej części Umowy,
 - 8) otwarcia postępowania likwidacyjnego Wykonawcy.
3. W przypadkach o których mowa w ust. 2 pkt 1) – 8), Zamawiający przed odstąpieniem lub wypowiedzeniem wezwie pisemnie Wykonawcę do usunięcia naruszeń w wyznaczonym terminie nie krótszym niż 5 dni wskazując naruszenie oraz żądanie jego usunięcia. Bezskuteczny upływ terminu uprawnia Zamawiającego do złożenia oświadczenia o odstąpieniu lub wypowiedzeniu.
4. Z uprawnienia do odstąpienia od Umowy (w całości lub części), w przypadkach określonych w ust. 2 powyżej, a także w innych przypadkach określonych w Umowie, Zamawiający może skorzystać w terminie 60 dni od dnia powzięcia przez Zamawiającego wiedzy o okolicznościach uzasadniających odstąpienie od Umowy, nie później jednak aniżeli niż do ostatniego dnia obowiązywania gwarancji lub rękojmi (w zależności od tego, który z tych terminów jest dłuższy) zgodnie z § 6 ust. 1 Umowy a w przypadku braku gwarancji lub rękojmi dotyczącej przedmiotu umowy, nie później niż do dnia, w którym upływa 90 dzień od dnia zakończenia obowiązywania Umowy.
5. Odstąpienie od Umowy lub wypowiedzenie Umowy w części nie wyłącza realizacji uprawnień Zamawiającego wynikających z części Umowy, której nie dotyczy odstąpienie lub wypowiedzenie.

6. Odstąpienie od Umowy lub wypowiedzenie Umowy nie wyłącza możliwości żądania przez Zamawiającego kar umownych naliczonych do dnia odstąpienia lub wypowiedzenia Umowy oraz kary umownej zastrzeżonej na wypadek odstąpienia/wypowiedzenia Umowy.
7. W przypadku odstąpienia od Umowy, w razie wystąpienia konieczności rozliczenia części Umowy wykonanej (prawidłowo) do dnia odstąpienia, rozliczenie zostanie dokonane przy zastosowaniu stawek i cen jednostkowych nie wyższych aniżeli te określone w Ofercie Wykonawcy.
8. Zamawiającemu przysługuje także prawo wypowiedzenia Umowy (ex nunc - od teraz) w całości lub części z zachowaniem okresu wypowiedzenia wynoszącego 90 dni, w przypadku:
 - 1) ograniczenia produkcji lub reorganizacji w jednostkach organizacyjnych Zamawiającego, powodujących możliwość wykorzystania uwolnionych środków produkcji lub potencjału ludzkiego do samodzielnej realizacji przez Zamawiającego świadczeń objętych Umową;
 - 2) zmian w strukturze organizacyjnej Zamawiającego, skutkującej tym że świadczenie objęte Umową nie może być zrealizowane,
 - 3) zmian na rynku, na którym działa Zamawiający skutkujących brakiem potrzeby dalszego wykonywania przedmiotu Umowy.
9. Oświadczenie o odstąpieniu lub wypowiedzeniu Umowy wymaga formy pisemnej pod rygorem nieważności.
10. W przypadku odstąpienia od Umowy lub wypowiedzenia Umowy Wykonawca zobowiązany jest do zaprzestania realizacji przedmiotu Umowy od dnia, w którym nastąpiło odstąpienie lub rozwiązanie Umowy. W przypadku wystąpienia konieczności rozliczenia części Umowy wykonanej (prawidłowo) do dnia odstąpienia lub wypowiedzenia, Wykonawca na żądanie Zamawiającego sporządza ewidencję wykonanych (prawidłowo) i nierozliczonych usług/dostaw w celu rozliczenia wykonanej części Umowy, która podlega weryfikacji Zamawiającego. W przypadku, gdy Wykonawca w terminie do 30 dni od przekazania żądania Zamawiającego nie przedstawi dokumentu, o którym mowa powyżej Zamawiający powoła na koszt i ryzyko Wykonawcy zewnętrznego eksperta do sporządzenia ww. ewidencji i przekaze ją Wykonawcy. Wykonawca otrzyma jedynie wynagrodzenie za prawidłowo wykonane usługi/dostawy, które nie mogły zostać rozliczone w inny sposób.
11. Postanowienia niniejszej Umowy nie wyłączają możliwości odstąpienia od Umowy na podstawie przepisów Kodeksu cywilnego oraz ustawy Prawo zamówień publicznych.

§ 15. Zmiany Umowy

1. Zamawiający dopuszcza zmiany Umowy w przypadkach i na zasadach przewidzianych w ustawie Prawo zamówień publicznych, w tym zmiany nieistotne. Zmiana Umowy wymaga zawarcia aneksu do Umowy w formie pisemnej pod rygorem nieważności, z zastrzeżeniem ust. 3.
2. Zamawiający przewiduje możliwość dokonania następujących zmian postanowień zawartej Umowy w stosunku do treści oferty Wykonawcy (przy czym Zamawiający nie ma obowiązku dokonania zmian Umowy):
 - 1) Zmiany terminu realizacji Umowy:
 - a) zmiana harmonogramu rzeczowo-finansowego prac w zakresie przesunięcia kolejności i terminów realizacji poszczególnych etapów prac za zgodą obu stron umowy, które nie będą prowadzić do zmiany terminu zakończenia umowy ,
 - b) zmiany spowodowane warunkami atmosferycznymi, w szczególności wystąpieniem klęski żywiołowej lub nietypowych warunków atmosferycznych uniemożliwiających realizację usług,
 - c) zmiany będące następstwem okoliczności leżących po stronie Zamawiającego, w szczególności: wstrzymanie realizacji Umowy przez Zamawiającego ze względów technologicznych, organizacyjnych i ekonomicznych,

- d) zmiany będące następstwem działania organów administracji,
 - e) konieczność zaspokojenia roszczeń lub oczekiwań osób trzecich – w tym grup społecznych lub zawodowych niemożliwych do jednoznacznego określenia w chwili zawierania Umowy;
 - f) zmiany spowodowane innymi przyczynami zewnętrznymi niezależnymi od Zamawiającego oraz Wykonawcy skutkującymi niemożliwością realizacji Umowy.
 - g) W przypadku wystąpienia którejkolwiek z okoliczności określonych w lit. a) do f) termin realizacji Umowy może ulec wydłużeniu o czas niezbędny do zakończenia realizacji Umowy.
 - h) W przypadku wystąpienia którejkolwiek z okoliczności określonych w lit. b) do e) termin realizacji Umowy może ulec skróceniu, jeżeli jej dalsze wykonywanie nie przynosi oczekiwanych rezultatów przez Zamawiającego, nie jest uzasadnione ekonomicznie, organizacyjnie lub technologicznie.
- 2) Zmiany sposobu spełnienia świadczenia:
- a) dostosowanie do wymagań wynikających ze zmian przepisów prawa powszechnie obowiązującego,
 - b) pojawienie się na rynku nowej technologii, sprzętu lub metody realizacji usług, co wpływa na wystąpienie oszczędności lub usprawnienia realizacji Umowy,
 - c) zmiana zasad dokonywania odbiorów świadczonych usług, jeśli nie zmniejszy to zasad bezpieczeństwa i nie spowoduje zwiększenia kosztów dokonywania odbiorów, które obciążałyby Zamawiającego,
 - d) zmiana treści dokumentów przedstawianych wzajemnie przez Strony w trakcie realizacji Umowy lub sposobu informowania o realizacji Umowy. Zmiana ta nie może spowodować braku informacji niezbędnych Zamawiającemu do prawidłowej realizacji Umowy,
 - e) zmiany będące następstwem okoliczności leżących po stronie Zamawiającego, w szczególności: wstrzymanie realizacji Umowy przez Zamawiającego ze względów technologicznych, organizacyjnych i ekonomicznych,
 - f) Zmiany o których mowa w lit. b), c) i d) nie mogą prowadzić do zwiększenia wynagrodzenia Wykonawcy. Zmiany o których mowa w lit a) i e) mogą prowadzić do wzrostu wynagrodzenia Wykonawcy jedynie w wysokości poniesionych przez niego, udokumentowanych kosztów w związku z wprowadzeniem zmiany.
- 3) Zmiany zakresu rzeczowego i finansowego Umowy:
- Zmniejszenie lub zwiększenie zakresu rzeczowego Umowy poprzez jego dostosowanie do aktualnej sytuacji Zamawiającego w związku z dokonanymi u Zamawiającego zmianami ze względów technologicznych, organizacyjnych i ekonomicznych, których nie można było wcześniej przewidzieć. Jeżeli zmiany opisane powyżej powodują konieczność zmian warunków finansowych (cen jednostkowych/ wynagrodzenia Wykonawcy), Zamawiający dokona tych zmian w sposób odpowiedni do dokonanej zmiany zakresu rzeczowego, z zastrzeżeniem §3 ust. 12 Umowy.
3. Zmiany Umowy nie wymagające formy aneksu:
- zmiana zasad dokonywania odbiorów świadczonych usług, o której mowa w §15 ust. 2 pkt 2) lit. c),
 - zmiana treści dokumentów przedstawianych wzajemnie przez Strony w trakcie realizacji Umowy lub sposobu informowania o realizacji Umowy, o której mowa w (§15 ust. 2 pkt 2) lit. d),
 - zmiana lub wprowadzenie nowego Podwykonawcy (§10 ust. 13),
 - zmiana osób odpowiedzialnych za nadzór (§11 ust. 3),
 - zmiana terminu realizacji w związku z wystąpieniem siły wyższej, wg zasad określonych w §21 ust.4.

- zmiana harmonogramu rzeczowo-finansowego wg zasad określonych w ust. 2 pkt 1 lit. a).

§ 16. Waloryzacja

1. Zamawiający dopuszcza zmianę wynagrodzenia Wykonawcy w przypadkach określonych w ustawie Prawo zamówień publicznych w przypadku zmiany:
 - 1) stawki podatku od towarów i usług oraz podatku akcyzowego,
 - 2) wysokości minimalnego wynagrodzenia za pracę albo wysokości minimalnej stawki godzinowej, ustalonych na podstawie ustawy z dnia 10 października 2002 r. o minimalnym wynagrodzeniu za pracę,
 - 3) zasad podlegania ubezpieczeniom społecznym lub ubezpieczeniu zdrowotnemu lub wysokości stawki składki na ubezpieczenia społeczne lub ubezpieczenie zdrowotne,
 - 4) zasad gromadzenia i wysokości wpłat do pracowniczych planów kapitałowych, o których mowa w ustawie z dnia 4 października 2018 r. o pracowniczych planach kapitałowych.– jeżeli zmiany te będą miały wpływ na koszty wykonania zamówienia przez wykonawcę. Jeżeli Wykonawca na dzień składania oferty mógł się zapoznać (na podstawie opublikowanego Rozporządzenia Rady Ministrów zgodnie z przepisami ustawy z dnia 10 października 2002 r. o minimalnym wynagrodzeniu za pracę), z wysokością minimalnego wynagrodzenia za pracę albo wysokością minimalnej stawki godzinowej, obowiązujących w okresie realizacji zamówienia, to za ten okres waloryzacja nie przysługuje.
2. W przypadku wystąpienia okoliczności, o których mowa w ust. 1 Wykonawca w terminie 30 dni od dnia ich wystąpienia składa wniosek o zmianę wynagrodzenia wraz z dokumentami wskazującymi na wpływ ww. okoliczności na koszty wykonania Umowy. Zamawiający zastrzega sobie prawo do weryfikacji dokumentów oraz żądania przedłożenia dokumentów w tym zakresie. Zmiana dotyczyć będzie wynagrodzenia umownego, w części, jakiej dotyczą wprowadzone zmiany przepisów, a wynagrodzenie zostanie zmienione jedynie w zakresie w jakim udowodniona zostanie zmiana kosztów Wykonawcy.
3. Zamawiający dopuszcza zmianę wynagrodzenia Wykonawcy, na wniosek Wykonawcy, która zostanie dokonana wg następujących założeń:
 - 1) Zmiana wynagrodzenia zostanie ustalona w oparciu o **wskaźnik cen towarów i usług konsumpcyjnych** publikowany przez GUS link: <https://stat.gov.pl/wskazniki-makroekonomiczne/> - *wybrane miesięczne wskaźniki makroekonomiczne, tablica „wskaźniki cen”*, pozycja: *Wskaźnik cen towarów i usług konsumpcyjnych, lit. B.*
 - 2) Pierwsza zmiana wynagrodzenia nastąpi **od pierwszego dnia siódmego miesiąca kalendarzowego** obowiązywania umowy. Kolejne zmiany będą następować w okresach 12 miesięcznych, tj. od 19, miesiąca.
 - 3) Wynagrodzenie Wykonawcy, w tym jednostkowe stawki rozliczeniowe określone w Umowie ulegną zmianie o maksymalnie 50% wielkości wskaźnika cen towarów i usług konsumpcyjnych, publikowanego przez GUS, wyliczonego:
 - dla pierwszej zmiany umowy za okres 6 miesięcy zgodnie z postanowieniami pkt 4).
 - dla kolejnych zmian umowy za okres 12 miesięcy zgodnie z postanowieniami pkt 4).
 - 4) Dla potrzeb pierwszej zmiany wynagrodzenia pierwszym wykorzystanym wskaźnikiem będzie miesięczny wskaźnik za miesiąc, w którym nastąpi rozpoczęcie obowiązywania umowy (miesiąc poprzedni = 100) a ostatnim miesięczny wskaźnik dla 6 miesiąca obowiązywania umowy.
Dla kolejnych zmian wynagrodzenia pierwszym wykorzystanym wskaźnikiem będzie miesięczny wskaźnik za odpowiednio 7, 19 miesiąc obowiązywania umowy itd.
Wskaźniki należy zamienić na liczby (dzielić je przez 100), a następnie przemnożyć przez siebie kolejne. W stosunku do otrzymanego wskaźnika należy przeprowadzić w kolejności następujące działania:
 - odjąć 1,
 - otrzymany wynik przemnożyć przez 50%
 - do otrzymanego wyniku dodać 1

- uzyskany wynik zaokrąglić do dwóch miejsc po przecinku, zgodnie z matematycznymi zasadami zaokrąglania.

Obowiązujące ceny jednostkowe należy przemnożyć przez tak ustalony **wskaźnik waloryzacyjny dla okresu odpowiednio 6 lub 12 miesięcy**.

Zwaloryzowana wartość umowy zostanie wyliczona w następujący sposób:

$$\text{Wartość umowy po waloryzacji} = \text{Wartość dotychczas zrealizowana} + \text{Wartość pozostała do realizacji} \times \text{Wskaźnik waloryzacyjny}$$

- Wykonawca składa wniosek o zmianę wynagrodzenia wraz z dokumentami wskazującymi i udowadniającymi wysokość wpływu ww. okoliczności na koszty wykonania Umowy. Wniosek powinien zostać złożony w okresie obowiązywania umowy. Wskazane przez Wykonawcę okoliczności powinny dotyczyć elementów kosztotwórczych bezpośrednio powiązanych ze wskaźnikiem, o którym mowa powyższym ustępie. Zamawiający zastrzega sobie prawo do weryfikacji dokumentów oraz żądania przedłożenia dodatkowych dokumentów w tym zakresie. Wynagrodzenie zostanie zmienione jedynie w zakresie, w jakim udokumentowana zostanie zmiana przedmiotowych kosztów po stronie Wykonawcy z zastrzeżeniem ust. 3 pkt 3)
W przypadku gdy wykazany i udowodniony wzrost kosztów będzie:
 - niższy niż **wskaźnik waloryzacyjny** ustalony wg zasad określonych w ust.3 pkt 4), obowiązujące ceny jednostkowe zostaną zwaloryzowane o wykazany i udowodniony wzrost kosztów, z zastrzeżeniem ust. 3 pkt 3)
 - wyższy niż **wskaźnik waloryzacyjny** ustalony wg zasad określonych w ust. 3 pkt 4), obowiązujące ceny jednostkowe zostaną zwaloryzowane wg zasad określonych w ust. 3 pkt 4).
- Za okres zwłoki w wykonaniu umowy, waloryzacja opisana powyżej nie przysługuje.
- Wykonawca jest zobowiązany uwzględnić zasady waloryzacji określone powyżej w umowach z Podwykonawcami.

§17. Ochrona danych osobowych

Uregulowania dotyczące ochrony danych osobowych zawarte zostały w **Załączniku nr 3 do Umowy**.

§18. Ochrona tajemnic przedsiębiorcy, zachowanie poufności

- Strony zobowiązują się do zachowania w tajemnicy informacji technicznych, technologicznych, organizacyjnych, handlowych i innych, udostępnionych wzajemnie w związku z wykonywaniem Umowy i do niewykorzystywania ich w jakimkolwiek innym celu niż określony w Umowie, a także do zachowania w tajemnicy tych informacji, których ujawnienie osobom trzecim lub wykorzystanie ich przez Strony w innym celu niż realizacja Umowy, mogłyby narazić interesy Stron w czasie obowiązywania lub po rozwiązaniu Umowy. Wykonawca przyjmuje do wiadomości, że wszystkie dane będące przedmiotem bądź wynikiem przetwarzania na podstawie Umowy są własnością Zamawiającego.
- Wykonawca zobowiązuje się do usunięcia danych będących własnością Zamawiającego po rozwiązaniu Umowy, przy czym Wykonawca ma prawo zachować po jednej kopii wszystkich dokumentów i informacji pozyskanych w związku z realizacją Umowy.
- Wykonawca przyjmuje do wiadomości, że wszystkie dane będące przedmiotem bądź wynikiem przetwarzania na podstawie Umowy są prawnie chronioną tajemnicą Zamawiającego i bez wyraźnej zgody Zamawiającego nie mogą być przez Wykonawcę, jego pracowników lub jakiegokolwiek osoby, za które Wykonawca ponosi prawną odpowiedzialność, poza zakresem Umowy przetwarzane, ani też korygowane czy udostępnione jakiegokolwiek osobie w jakimkolwiek sposób.

4. Wykonawca nie jest zobowiązany traktować, jako poufnej, żadnej informacji ujawnionej mu przez Zamawiającego, która:
 - 1) była zgodnie z prawem znana Wykonawcy przed jej ujawnieniem przez Zamawiającego, lub
 - 2) została bez żadnych ograniczeń w zakresie poufności przekazana przez Zamawiającego jakiegokolwiek osobie lub jednostce, lub
 - 3) jest powszechnie znana lub została ujawniona publicznie bez naruszenia niniejszej klauzuli poufności.
5. Ujawnienie informacji stanowiących tajemnicę przedsiębiorstwa jest także dopuszczalne w następujących sytuacjach:
 - 1) Wykonawca może w razie potrzeby dzielić się informacjami związanymi z realizacją Umowy z Podwykonawcami zaangażowanymi w realizację Umowy, z zastrzeżeniem zachowania poufności informacji przez Podwykonawców;
 - 2) Wykonawca może ujawniać informacje osobom trzecim, takim jak doradcy i/lub ubezpieczyciele zobowiązani ustawowo do zachowania tajemnicy zawodowej.
 - 3) Wykonawca może ujawniać informacje, które ma obowiązek ujawnić na podstawie bezwzględnie obowiązujących przepisów prawa (w tym przepisów dotyczących obowiązków informacyjnych spółek publicznych), orzeczeń sądowych, decyzji administracyjnych, lub na żądanie organów państwowych, gdy obowiązek przekazania im takich informacji wynika z przepisów prawa.
6. W sytuacjach, o których mowa w ust. 5 pkt 1)-2), podmioty które pozyskają informacje, są zobowiązane do zachowania ich poufności.
7. Wykonawca zobowiązuje się, że wszelkie dane i informacje uzyskane w związku z wykonywaniem Umowy na temat stanu, organizacji i interesów Zamawiającego nie zostaną ujawnione, udostępnione lub upublicznione ani w części, ani w całości, o ile nie wynika to z innych postanowień Umowy, a jednocześnie nie służy do jej realizacji, z zastrzeżeniem ust. 4 i 5 .
8. Wykonawca zobowiązuje się do zastosowania skutecznych środków technicznych i organizacyjnych zapewniających ochronę wszystkich przekazanych informacji i danych zabezpieczając je przed nieupoważnionym dostępem, uszkodzeniem i/lub nieuprawnioną modyfikacją.
9. W przypadku naruszenia przez którąkolwiek ze Stron zasady poufności Strona poszkodowana ma prawo dochodzenia odszkodowania na zasadach ogólnych kodeksu cywilnego, postanowień prawa UE o ochronie niejawnego know-how przedsiębiorcy oraz ustawy o zwalczaniu nieuczciwej konkurencji.
10. Za naruszenie zasady poufności przez Podwykonawców, o których mowa w § 18 ust. 5 pkt 1) Umowy oraz osoby trzecie, o których mowa w § 18 ust. 5 pkt 2 Umowy Wykonawca odpowiada jakby to on dopuścił się naruszenia.

§19. Zasady etyki

1. Strony nie mogą naruszać poprzez swoje zachowanie (działanie, znoszenie lub zaniechanie) przepisów obowiązującego prawa. Zakaz ten dotyczy także pracowników, przedstawicieli Stron oraz innych osób działających w ich imieniu lub na ich rzecz i odnosi się w szczególności do zachowań, które mogą prowadzić do:
 - 1) popełnienia przestępstw określonych w art. 16 ustawy z dnia 28 października 2002 r. o odpowiedzialności podmiotów zbiorowych za czyny zabronione pod groźbą kary.
 - 2) popełnienia czynów wskazanych w ustawie z dnia 16 kwietnia 1993 roku o zwalczaniu nieuczciwej konkurencji.
2. Strony winny zapobiegać wszelkim nieuczciwym działaniom ze strony swych przedstawicieli. Strony gwarantują i zobowiązują się, że nie wręczały i nie wręczą żadnej darowizny lub prowizji;

jak również nie zgadzały się i nie zgodzą się na zapłatę prowizji pracownikowi lub przedstawicielowi Strony umowy w związku z jej realizacją.

3. Strony oświadczają, że zapoznały się z Polityką Antykorupcyjną Polskiej Grupy Górniczej S.A. i zobowiązują się do jej stosowania oraz zapoznawania się ze zmianami Polityki, której treść znajduje się pod adresem: <https://www.pgg.pl/strefa-korporacyjna/firma/inne/polityka-antykorupcyjna>
4. Wykonawca oświadcza, że dołoży należytej staranności, aby pracownicy, współpracownicy, podwykonawcy lub osoby, przy pomocy których będzie realizował zamówienie zapoznali się i stosowali wyżej opisane zasady.
5. Naruszenie wyżej opisanych zasad jest traktowane jak rażące naruszenie postanowień Umowy.
6. Naruszenie wyżej opisanych zasad może spowodować rozwiązanie Umowy bez zachowania okresu wypowiedzenia, Wykonawcy nie będą przysługiwać żadne roszczenia z tego tytułu.
7. Strony zobowiązują się do informowania się wzajemnie o każdym przypadku naruszenia zasad opisanych w niniejszym paragrafie uUmowy.

§ 20. Nadzór wynikający z zarządzania środowiskowego

- 1 Wykonawca zobowiązuje się do przestrzegania przepisów prawnych w zakresie ochrony środowiska.
2. Wykonawca oświadcza, że zapoznał się z Instrukcją dla Wykonawców, obowiązującą w trakcie realizacji umowy, zamieszczoną na stronie www.pgg.pl zakładka: *Dostawcy/Profil nabywcy/Dokumenty do pobrania* oraz oświadcza, że zapoznał i na bieżąco będzie zapoznawał osoby realizujące umowę po stronie Wykonawcy z ww. Instrukcją.
3. Wykonawca oświadcza, że jeśli w trakcie realizacji przedmiotu umowy powstaną odpady, to jest on Wytwarzającym i Posiadaczem tych odpadów i zobowiązuje się do postępowania z nimi zgodnie z obowiązującymi przepisami prawa w sposób gwarantujący poszanowanie środowiska naturalnego.

§ 21. Siła wyższa

1. Strony są zwolnione z odpowiedzialności za niewykonanie lub nienależyte wykonanie Umowy, jeżeli jej realizację uniemożliwiły okoliczności siły wyższej.
2. Siłą wyższą stanowi zdarzenie nagłe, nieprzewidywalne i niezależne od woli stron uniemożliwiające wykonanie Umowy w całości lub w części na stałe lub na pewien czas, któremu nie można zapobiec ani przeciwdziałać przy zachowaniu należytej staranności. Przejawami siły wyższej są w szczególności:
 - 1) klęski żywiołowe np. pożar, powódź, trzęsienie ziemi itp.,
 - 2) akty władzy państwowej np. stan wojenny, stan wyjątkowy, itp.,
 - 3) poważne zakłócenia w funkcjonowaniu transportu.
3. Strony zobowiązują się wzajemnie do niezwłocznego informowania o zaistnieniu okoliczności stanowiącej siłę wyższą, o czasie jej trwania i przewidywanym wpływie tych okoliczności na wykonanie Umowy o ile taki wpływ wystąpił lub może wystąpić. Strony potwierdzają ten wpływ dołączając do informacji, o której mowa w zdaniu pierwszym, stosowne oświadczenia lub dokumenty. Każda ze Stron może żądać przedstawienia dodatkowych oświadczeń lub dokumentów potwierdzających wpływ okoliczności stanowiących siłę wyższą na należyte wykonanie Umowy. Strona, która uchybiła obowiązkowi określonym w niniejszym ustępie, nie może powoływać się na siłę wyższą w celu uwolnienia się od odpowiedzialności z tytułu nienależytego wykonania Umowy.
4. Jeżeli okoliczność siły wyższej ma charakter czasowy, jednak nie dłuższy niż 7 dni, realizacja zobowiązań wynikających z Umowy ulega przesunięciu o okres trwania przeszkody. Zmiana terminu realizacji Umowy w tym przypadku nie wymaga formy aneksu.

§ 22. Postanowienia końcowe

1. W sprawach nieuregulowanych niniejszą Umową stosuje się odpowiednie przepisy prawa polskiego, a w szczególności Kodeksu cywilnego oraz innych powszechnie obowiązujących aktów prawnych. W ww. zakresie wyłączna jest także jurysdykcja krajowa sądów polskich.
2. Wszelkie spory powstałe pomiędzy Stronami na tle wykładni lub realizacji Umowy rozstrzygane będą przez sąd powszechny właściwy dla siedziby Zamawiającego.
3. Wszelkie zmiany i uzupełnienia Umowy wymagają dla swej ważności formy pisemnej w postaci aneksu do Umowy.

Załączniki do Umowy

- Załącznik nr 1 – Szczegółowy Opis Przedmiotu Zamówienia (na podstawie Załącznika nr 1 do SWZ)
- Załącznik nr 2 – Harmonogram rzeczowo-finansowy
- Załącznik nr 3 – Ochrona danych osobowych
- Załącznik nr 4 – Oświadczenie o statusie Wykonawcy

Załącznik nr 1 do Umowy

Szczegółowy Opis Przedmiotu Zamówienia

(zgodny z Załącznikiem nr 1 do SWZ)

HARMONOGRAM

Ochrona danych osobowych

Udostępnienie danych osobowych

1. W związku z wykonywaniem niniejszej Umowy dochodzi do udostępnienia przez jedną ze Stron drugiej Stronie danych osobowych osób zaangażowanych w zawarcie oraz wykonywanie Umowy (dalej jako „dane osobowe”).
2. Celem przetwarzania danych osobowych udostępnionych przez Strony jest zawarcie oraz wykonanie niniejszej Umowy. Przez wykonanie niniejszej Umowy Strony rozumieją w szczególności: nawiązanie i utrzymywanie stałego kontaktu na potrzeby wykonania Umowy, uzgadnianie sposobów wykonania zobowiązań, realizację wszelkich zobowiązań wynikających z Umowy; jeżeli to potrzebne: udostępnienie danych osobowych podwykonawcom i innym partnerom handlowym zaangażowanym w wykonanie Umowy.
3. Podstawę prawną udostępnienia danych osobowych, o których mowa w ust. 1 stanowi art. 6 ust. 1 lit. c) oraz art. 6 ust. 1 lit. f) Rozporządzenia Parlamentu Europejskiego i Rady z dnia 27 kwietnia 2016 roku w sprawie ochrony osób fizycznych w związku z przetwarzaniem danych osobowych i w sprawie swobodnego przepływu takich danych oraz uchylenia dyrektywy 95/46/WE (ogólne rozporządzenie o ochronie danych osobowych) (Dz. Urz. UE L.2016.119.1 z dnia 4 maja 2016 roku) (dalej jako „RODO”).
4. Udostępnienie danych osobowych powoduje, iż Strona której udostępniono dane osobowe staje się ich administratorem w rozumieniu art. 4 pkt 7 RODO, ustalając cele i sposoby ich przetwarzania, z uwzględnieniem zasad wynikających z art. 5 RODO.
5. Strony Umowy zobowiązują się do ochrony udostępnionych danych osobowych, w tym do stosowania organizacyjnych i technicznych środków ochrony danych osobowych. Strony zobowiązują się także do zapoznania z przepisami dotyczącymi ochrony danych osobowych pracowników, którzy będą mieli dostęp do danych osobowych udostępnionych przez Strony Umowy oraz do nadania im stosownych upoważnień do przetwarzania danych osobowych.
6. Strony Umowy w związku z udostępnieniem danych osobowych zobowiązane są do spełnienia obowiązku informacyjnego wobec osób, których dane pozyskują.
7. Polska Grupa Górnicza S.A. spełnia obowiązek informacyjny wynikający z art. 13 oraz art. 14 RODO na stronie internetowej Polskiej Grupy Górnicznej S.A. w zakładce RODO, w załączniku „Kontrahenci/Pracownicy Kontrahentów”. Dla kategorii osób Pracownicy Polskiej Grupy Górnicznej S.A., powyższy obowiązek został spełniony na Portalu Pracowniczym.

**OŚWIADCZENIE O POSIADANIU STATUSU
MIKROPRZEDSIĘBIORCY, MAŁEGO PRZEDSIĘBIORCY,
ŚREDNIEGO PRZEDSIĘBIORCY, DUŻEGO PRZEDSIĘBIORCY**

Nazwa Wykonawcy:

.....

Wykonawca oświadcza, że *spełnia warunki / nie spełnia warunków* * do zakwalifikowania go do kategorii mikroprzedsiębiorstw oraz małych i średnich przedsiębiorstw określonych w Załączniku 1 do Rozporządzenia Komisji (UE) nr 651/2014 z dnia 17 czerwca 2014 roku uznającego niektóre rodzaje pomocy za zgodne z rynkiem wewnętrznym w zastosowaniu art. 107 i 108 Traktatu (Dz. Urz. UE L187 z 26.06.2014 r.). Wykonawca potwierdza, iż jest świadomym, że zgodnie z przywołaną w zdaniu poprzedzającym regulacją, do kategorii mikroprzedsiębiorstw oraz małych i średnich przedsiębiorstw należą przedsiębiorstwa, które zatrudniają mniej niż 250 pracowników i których roczny obrót nie przekracza 50 milionów EURO, lub roczna suma bilansowa nie przekracza 43 milionów EURO.

* - skreślić niewłaściwe

Podpisuje Wykonawca lub każdy z członków Konsorcjum

Załącznik nr 6 do SWZ– Zobowiązanie Wykonawcy do zachowania poufności

Zobowiązanie Wykonawcy do zachowania poufności

W związku z zainteresowaniem wzięcia udziału w postępowaniu o udzielenie zamówienia w trybie przetargu nieograniczonego pn.:
działając jako uprawniony do reprezentacji
oświadczam, że zobowiązuje się do zachowania w ścisłej tajemnicy wszelkich informacji zawodowych, technologicznych, handlowych i organizacyjnych zleceniodawcy, nieujawnionych do wiadomości publicznej (tajemnica przedsiębiorstwa). Ponadto zobowiązuje się wobec zleceniodawcy do wykorzystywania w/w informacji wyłącznie w zakresie niezbędnym do realizacji zadań wynikających z udziału w postępowaniu i niewykorzystywania tych informacji w żadnym innym celu, w szczególności poprzez ich udostępnianie osobom i podmiotom trzecim.

Jakiegokolwiek przekazywanie, ujawnienie, wykorzystywanie tajemnicy przedsiębiorstwa, jest dopuszczalne tylko za uprzednim, pisemnym zezwoleniem Zleceniodawcy.

Zobowiązuję się, że pracownicy i inne osoby mające dostęp do Informacji w związku z uczestnictwem w postępowaniu zobowiązę do zachowania ich w poufności. Za ujawnienie tajemnicy przez takie osoby odpowiadam tak jak za działania własne.

Jestem świadomy odpowiedzialności z tytułu naruszenia powyższego zobowiązania.

Niniejsze zobowiązanie do zachowania poufności obowiązuje przez czas trwania postępowania o udzielenie zamówienia w trybie przetargu nieograniczonego, a po jego zakończeniu przez okres zachowania przez informacje stanowiące tajemnice przedsiębiorstwa wartości gospodarczej, nie krócej niż 3 lata. Po upływie oznaczonych terminów Zamawiający może przedłużyć termin obowiązywania zobowiązania do zachowania poufności o kolejne 3 lata.